

DERECSCKE VÁROS ÖNKORMÁNYZATA KÉPVISELŐ-TESTÜLETE
PÉNZÜGYI ÉS TELEPÜLÉSFEJLESZTÉSI BIZOTTSÁGA

4130 Derecske, Köztársaság út 87.

Ikt. sz.: DER/1131-.../2022.

Készült: Derecske Város Önkormányzata Képviselő-testülete Pénzügyi és Településfejlesztési Bizottságának 2022. április 27-én (szerdán) 13.00 órától a Derecskei Közös Önkormányzati Hivatal Dísztermében megtartott nyílt ülésén.

TARTALOM

| | |
|---|---|
| <u>102/2022. (IV. 27.) PTB számú határozat</u> | Napirendi pontok elfogadása |
| <u>103/2022. (IV. 27.) PTB számú határozat</u> | Beszámoló Derecske város 2021. évi közbiztonságának helyzetéről, a közbiztonság érdekében tett intézkedésekről és az azzal kapcsolatos feladatokról |
| <u>104/2022. (IV. 27.) PTB számú határozat</u> | Derecske Város Önkormányzatának a „Foglalkoztatási partnerség a Berettyóújfalui és a Derecskei Járásban” című, TOP-5.1.2-16-HB1-2017-00002 azonosító számú projektjéről tájékoztatás |
| <u>105/2022. (IV. 27.) PTB számú határozat</u> | Az önkormányzat vagyonáról és a vagyongazdálkodás szabályairól szóló 13/2012. (III. 30.) önkormányzati rendelet módosítása |
| <u>106/2022. (IV. 27.) PTB számú határozat</u> | Derecske Város településképinek védelméről szóló 7/2018. (III. 2.) önkormányzati rendelet felülvizsgálata - Előzetes tervezői anyag bemutatása, egyeztetése |
| <u>107/2022. (IV. 27.) PTB számú határozat</u> | Derecske Város Helyi Építési Szabályzatának módosítása 2022. |
| <u>108/2022. (IV. 27.) PTB számú határozat</u> | Beszámoló a Derecskei Polgárőrség Egyesület 2021. évi tevékenységéről |
| <u>109/2022. (IV. 27.) PTB számú határozat</u> | Beszámoló a mezei őrszolgálat 2021. évi tevékenységéről |
| <u>110/2022. (IV. 27.) PTB számú határozat</u> | A Derecskei Városgazdálkodási |

Nonprofit Korlátolt Felelősségű
Társaság felügyelőbizottságának
ügyrendje

111/2022. (IV. 27.) PTB számú határozat

A Derecskei Városgazdálkodási Nonprofit Korlátolt Felelősségű Társaság 2021. évre vonatkozó beszámolójának, valamint a 2022. évi üzleti tervének elfogadása

112/2022. (IV. 27.) PTB számú határozat

A Derecskei Városgazdálkodási Nonprofit Korlátolt Felelősségű Társaság 2021. évre vonatkozó beszámolójának, valamint a 2022. évi üzleti tervének elfogadása

113/2022. (IV. 27.) PTB számú határozat

A Derecskei Városgazdálkodási Nonprofit Korlátolt Felelősségű Társaság 2021. évre vonatkozó beszámolójának, valamint a 2022. évi üzleti tervének elfogadása

114/2022. (IV. 27.) PTB számú határozat

A Derecskei Városgazdálkodási Nonprofit Korlátolt Felelősségű Társaság 2021. évre vonatkozó beszámolójának, valamint a 2022. évi üzleti tervének elfogadása

115/2022. (IV. 27.) PTB számú határozat

A Derecskei Városgazdálkodási Nonprofit Korlátolt Felelősségű Társaság 2021. évre vonatkozó beszámolójának, valamint a 2022. évi üzleti tervének elfogadása

116/2022. (IV. 27.) PTB számú határozat

A Derecskei Városgazdálkodási Nonprofit Korlátolt Felelősségű Társaság 2021. évre vonatkozó beszámolójának, valamint a 2022. évi üzleti tervének elfogadása

117/2022. (IV. 27.) PTB számú határozat

Tulajdonosi hozzájárulás a Sportcsarnokban lévő ajtók cseréjéhez

118/2022. (IV. 27.) PTB számú határozat

Derecske Város Önkormányzatának az „Esély Derecskén” című Önkormányzati Lakáspályázatok elbírálásának szempontjairól szóló szabályzat módosítása

119/2022. (IV. 27.) PTB számú határozat

A Derecske, Makkay János téren lévő Szolgáltatóház helyiségeinek hasznosításával kapcsolatos döntés meghozatala

120/2022. (IV. 27.) PTB számú határozat

A Derecske, Makkay János téren lévő Szolgáltatóház helyiségeinek hasznosításával kapcsolatos döntés meghozatala

121/2022. (IV. 27.) PTB számú határozat

A Derecske, Makkay János téren lévő Szolgáltatóház helyiségeinek hasznosításával kapcsolatos döntés meghozatala

122/2022. (IV. 27.) PTB számú határozat

Derecske város médiával kapcsolatos felmérése

123/2022. (IV. 27.) PTB számú határozat

Hagyományos fejfás temetkezés lehetőségeinek kimunkálása, parcella kijelölése

124/2022. (IV. 27.) PTB számú határozat

Köztemetőben található fa kivágása

125/2022. (IV. 27.) PTB számú határozat

Külterületi helyi közutak fejlesztése c. VP6-7.2.1.1-21 kódszámú pályázati felhíváshoz kapcsolódó építési beruházás műszaki ellenőri feladatainak ellátására érkezett ajánlatok elbírálása

Készült: 1 db eredeti példányban

Kapják: Hajdú-Bihar Megyei Kormányhivatal – TFÍK rendszerbe történő feltöltéssel
Derecskei Közös Önkormányzati Hivatal (4130 Derecske, Köztársaság út 87.)
Derecske Városi Művelődési Központ és Könyvtár – elektronikus úton értesítve

JEGYZŐKÖNYV

Készült: Derecske Város Önkormányzata Képviselő-testülete Pénzügyi és Településfejlesztési Bizottságának 2022. április 27-én (szerdán) 13.00 órától a Derecskei Közös Önkormányzati Hivatal Dísztermében megtartott nyílt ülésén.

Jelen vannak:

Makleit Zsolt bizottsági elnök
Luxeder Endre bizottsági tag
Porkoláb Gyula bizottsági tag
Csécsi István bizottsági tag

Meghívottak és jelen vannak:

Varsányiné dr. Antal Erzsébet jegyző
Dr. Majoros Gabriella aljegyző
Csorvasiné Kiss Viktória pénzügyi és adóügyi osztályvezető
Cseh Ákos településfejlesztési és beruházási osztályvezető
Gonda-Magyar Andrea főépítész
Zsemberi István településtervező
Vadász István r.alezredes, őrsparancsnok
Fekete Béla partnerségi koordinátor
Kovács Zsolt Derecskei Városgazdálkodási Nonprofit Kft. ügyvezetője
Váncsodi János településüzemeltetési ügyintéző
Lakatos Gergő pályázati referens

Makleit Zsolt bizottsági elnök: elmondja, hogy 4 fővel határozatképesek, köszönti a vendégeket. Felkéri Pásztor Katalint jegyzőkönyvvezetőnek. A kiküldött napirendi pontokhoz annyi változtatást javasolna, hogy van egy új, ami borítékba lett küldve, külön a meghívók után. 18./ napirendi pontjuk lesz ez a külterületi utas, 19./ lesz a Különfélék. Első helyre bejönne a közbiztonságról szóló beszámoló, a második helyre pedig a foglalkoztatási partnerséggel kapcsolatos tájékoztatás a vendégekre való tekintettel. A többi a kiküldött sorrend alapján menne tovább, aki ezzel így egyetért, azt kéri, hogy szavazzon.

A Pénzügyi és Településfejlesztési Bizottság 4 igen, 0 nem szavazattal és 0 tartózkodás mellett elfogadta az alábbi napirendi pontok elfogadását:

102/2022. (IV. 27.) PTB számú határozat

A Pénzügyi és Településfejlesztési Bizottság elfogadta az alábbi napirendi pontok megtárgyalását:

1./ Beszámoló Derecske város 2021. évi közbiztonságának helyzetéről, a közbiztonság érdekében tett intézkedésekről és az azzal kapcsolatos feladatokról

Előadó: Makleit Zsolt bizottsági elnök

2./ Derecske Város Önkormányzatának a „Foglalkoztatási partnerség a Berettyóújfalui és a Derecskei Járásban” című, TOP-5.1.2-16-HB1-2017-00002 azonosító számú projektjéről tájékoztatás

Előadó: Makleit Zsolt bizottsági elnök

3./ Az önkormányzat vagyonáról és a vagyongazdálkodás szabályairól szóló 13/2012. (III.

30.) önkormányzati rendelet módosítása

Előadó: Makleit Zsolt bizottsági elnök

4./ A partnerségi egyeztetés szabályairól szóló 13/2017. (III. 31.) önkormányzati rendelet felülvizsgálata

Előadó: Makleit Zsolt bizottsági elnök

5./ Derecske Város településképinek védelméről szóló 7/2018. (III. 2.) önkormányzati rendelet felülvizsgálata - Előzetes tervezői anyag bemutatása, egyeztetése

Előadó: Makleit Zsolt bizottsági elnök

6./ Derecske Város Helyi Építési Szabályzatának módosítása 2022. - alap döntés a módosítás megindításáról

Előadó: Makleit Zsolt bizottsági elnök

7./ Beszámoló a Derecskei Polgárőrség Egyesület 2021. évi tevékenységéről

Előadó: Makleit Zsolt bizottsági elnök

8./ Beszámoló a mezei őrszolgálat 2021. évi tevékenységéről

Előadó: Makleit Zsolt bizottsági elnök

9./ A Derecskei Városgazdálkodási Nonprofit Korlátolt Felelősségű Társaság felügyelőbizottságának ügyrendje

Előadó: Makleit Zsolt bizottsági elnök

10./ A Derecskei Városgazdálkodási Nonprofit Korlátolt Felelősségű Társaság 2021. évre vonatkozó beszámolójának, valamint a 2022. évi üzleti tervének elfogadása

Előadó: Makleit Zsolt bizottsági elnök

11./ Tulajdonosi hozzájárulás a Sportcsarnokban lévő ajtók cseréjéhez

Előadó: Makleit Zsolt bizottsági elnök

12./ Derecske Város Önkormányzatának az „Esély Derecskén” című Önkormányzati Lakáspályázatok elbírálásának szempontjairól szóló szabályzat módosítása

Előadó: Makleit Zsolt bizottsági elnök

13./ Pályázat benyújtása a TOP Plusz-1.2.3-21 „Belterületi utak fejlesztése” pályázati konstrukcióra

Előadó: Makleit Zsolt bizottsági elnök

14./ A Derecske, Makkay János téren lévő Szolgáltatóház helyiségeinek hasznosításával kapcsolatos döntés meghozatala

Előadó: Makleit Zsolt bizottsági elnök

15./ Derecske város médiával kapcsolatos felmérése

Előadó: Makleit Zsolt bizottsági elnök

16./ Hagyományos fejfás temetkezés lehetőségeinek kimunkálása, parcella kijelölése

Előadó: Makleit Zsolt bizottsági elnök

17./ Köztemetőben található fa kivágása

Előadó: Makleit Zsolt bizottsági elnök

18./ Külterületi helyi közutak fejlesztése c. VP6-7.2.1.1-21 kódszámú pályázati felhíváshoz kapcsolódó építési beruházás műszaki ellenőri feladatainak ellátására érkezett ajánlatok elbírálása

Előadó: Makleit Zsolt bizottsági elnök

19./ Külömfélék

1./ Beszámoló Derecske város 2021. évi közbiztonságának helyzetéről, a közbiztonság érdekében tett intézkedésekről és az azzal kapcsolatos feladatokról

Makleit Zsolt bizottsági elnök: itt van körükben Vadász István rendőrőrsparancsnok is, ő is ismerteti majd a tudnivalókat, illetve az előterjesztéssel kapcsolatban is lehet majd kérdezni, hozzászólni. Átadja a szót.

Vadász István r.alezredes, őrsparancsnok: Elnök úr, bizottsági tagok, köszönti őket. Természetesen az érdemi rész holnap délután fog érvényesülni, kapitányságvezető úr fogja azt a hivatalos előadást tartani, ami a közbiztonságról szól. Évek óta hagyományosan, kivéve az elmúlt 1-2 évet, amikor közbeszólt a pandémia, megtartják felkérésre az önkormányzatoknak, az adott településnek a közbiztonságáról szóló beszámolókat. Mint látható, a számadatok elsősorban a rendőrkapitányságnak a tevékenységét helyezik előtérbe, ez legyen bűnügyi mutató, illetve egyéb más rendészeti mutató. Egy rövid leirati rész van, ami a derecskei számadatokat tartalmazza. Ezek a számadatok megjelennek a mellékletben. Első a bűnügyi melléklet, a második a rendészeti melléklet, az kimondottan csak kapitánysági szintű adatokat tartalmaz. Ezekből a mellékletekből és a leíró részből is kiderül, hogy némi emelkedés volt a 2020-as évhez képest. Ha jól látta, a kiskorú veszélyeztetése bűncselekmény emelte meg, 2020. évben egyet regisztráltak, míg 2021-ben 12 volt. Lehet, hogy épp 2-3 családról van szó, de a gyerekeknek a száma egyéni sértettként van feltüntetve. Ezt már a korábbiakban elmondta, hogy ezek sajnos nem kimondottan azok a nyers adatok, amelyek a tavalyi, vagy tavaly előtti bűncselekményekkel kerülnek összehasonlításra, hanem ezek nyomozási, ügyészségi, bírósági jogerős ítéletből, határozatokból végzésekből származó adatok. Nem biztos, hogy ezek kimondottan a tavalyi évben, vagy az azt megelőző években történtek, de ezekben születtek bírósági, ügyészségi végzések, ítéletek. Úgy gondolom, hogy a közterületen elkövetett bűncselekmények számában csökkenés van. Ami kimondottan irritálná az embereket, az eddig megszokott, tulajdon-, illetve a vagyon elleni bűncselekmények száma tovább csökkent, főleg a lakásbetörések száma, ami szintén egyfajta irritációja a lakosságnak. A testi sértések száma némi növekedést mutat, ebben valószínűleg a családokon belüli összezárttság is közrejátszik. Tapasztalatból elmondhatja, hogy a kijárási tilalom meg egyéb más, a pandémia miatti összezárttság feszültséget okozott a családoknál. Ezeket rendszerint a rendőrségnek kellett megoldani, legalább a békítőtárgyalást, természetesen megnehezítette a dolgukat, mert ha véletlenül fertőzött családhoz kellett kimenni, a távotartást elég nehéz volt foganatosítani, mert ugye egy fertőzött embert hova tegyenek. Úgy gondolja, hogy ezeket a problémákat meg tudták oldani anélkül, hogy bármilyen fennakadást okozott volna a munkájukban. Úgy gondolja, hogy a derecskei rendőrőrs valamennyi tagja elvégezte azt a munkát, amit el is fog ezután is végezni. Ő lesz a vezetőjük, ami a lakosság megelégedését fogja szolgálni. A legnagyobb elismeréssel, amit mindig is szokott emlegetni más fórumokon,

főleg kapitánysági fórumokon, hogy a lakosság, illetve az önkormányzat legnagyobb elismerése az, hogy a Derecske városáért díjat a derecskei rendőrőrs is megkapta. Úgy gondolja, hogy ez egyfajta elismerése a munkájuknak. Nagyon szépen köszöni, reméli, hogy ezt a bizalmat, amit kiharcoltak és ki fogunk továbbra is, tudják tartani, szolgálni fogják a derecskei rendőrőrs területén lévő települések lakosainak a kívánságát és közbiztonsági elvárásait.

Makleit Zsolt bizottsági elnök: nagyon szépen köszöni a szóbeli ismertetést is. Látható az anyagból is, hogy egy nagyon alapos, precízen, pontosan elkészített anyagról van szó. Szerinte különösen szépek és informatívak a grafikonok is. Ha van kérdés, a bizottság tagjainak részéről, akkor tegyék meg.

Porkoláb Gyula bizottsági tag: visszaemlékezve, 2007-2010 környékén a lakosság részéről elég sok észrevétel érkezett lopásokkal, betörésekkel kapcsolatban, elégedetlen volt a lakosság. Ez folyamatosan, évről évre jobb lett. Az elmúlt talán 4-5 évben már nem is tapasztalja azt, hogy a lakosság részéről panasz lenne. Úgy gondolja, ha ezt a szintet sikerül megőrizni, akkor az azt jelenti, hogy Derecskén vissza van szorítva a bűnözés.

Csécsi István bizottsági tag: megerősítené, amit Porkoláb Gyula bizottsági tag mondott. Az átlagember Derecskén biztonságban érzi magát, legalábbis ezt tapasztalják. Nyilván azért van a rendőrség, hogy vannak mégis bűncselekmények, azokat minél hamarabb, vagy megelőzve, vagy visszaszorítva, vagy felderítve csökkentse az azt a helyzetet, hogy a bűnözés elfajuljon. Ez meg is történik. Nagyjából tudja mindenki, mezőgazdasági vállalkozók vannak itt Derecskén nem kevesen. Öntöznek odakint, illetve eszközöket is hagynak odakint, elég nagy értékben, gázolajjal feltöltve. Azt tudja, hogy a mezőri szolgálattal közösen együttműködik a rendőrség, ezt látják, mozognak együtt. Valamikor fölvetődött már az a gondolat, ami lehet, hogy önkormányzati feladat is, de hátha a rendőrség is tud ebben segíteni, hogy vannak egész jó minőségű és viszonylag olcsóbb vadkamerák. Ha azokat néha-néha a mezőőr valahova kitenne és abba előbb-utóbb úgyis beleszalad valaki, aki ilyen dologgal megy ki a határba, hogy üzemanyagot, vagy esetleg mást tulajdonítson el. Ha ebbe a rendőrség mondjuk be tud úgy társulni anyagilag, hogy vesz ő is egy vad kamerát, a másikat meg vegye meg az önkormányzat. Az is már egy olyan dolog, hogy előre vinné a szekeret. A közlekedést csak fel szokta hozni általában, minden ilyen beszámoló alkalmával. Volt már olyan javaslat, ami talán megállja a helyét, mint javaslat, hogy a Reálnál csatlakoznak a 47-esre, ott van egy jelzőlámpa, nyilván ott a helye. Ha jobbról, a 47-esről lefordul a Rákóczi útra a nagyjármű, olyan nehézkesen tudnak lefordulni, különösen akkor, hogyha a jelzőlámpához közel állt meg valaki, vagy akkor, ha í felezővonalhoz közel állt meg valaki. Nehezen bevehető úgymond az a kanyar. Volt már olyan javaslatuk, hogy a jelzőlámpától 4-5 méterre a STOP vonalat fölfesteni, tudják, hogy mire kötelez a STOP vonal, akkor ez a helyzet elkerülhető. A STOP vonalnál áll meg és akkor annak a lefordulásnak nagyobb helye van. Ha a jelzőlámpa nem működik, akkor a STOP vonalnál megáll és még a ráhajtás előtt is meg kell, hogy álljon, hogy elsőbbséget adjon. Ha ez kivitelezhető lenne ez egy célszerű intézkedés lehetne. A konyári útfélen van 2-3 telephely, plusz a közmunkások, akik járnak a régi gyakorlókertbe kerékpárral rendszeresen hozzájuk. Amikor nyári szezon van, akkor igen sok kerékpárral közlekedő ember van. A helységnév jelző tábla után azért rákapcsolnak ott a személykocsik, egy 60-as táblát valahova a gyakorlókert végébe jó lenne megtenni. Azt is tudják, hogy önmagában nem oldja meg a helyzetet, de legalább büntethető, jobban büntethető, ha netán valami probléma van, akkor jobban számon kell kérni, hogy ott volt, be kellett volna tartani. Összességében az elejével folytatja a végén, a biztonságérzet Derecske lakosságának megvan.

Makleit Zsolt bizottsági elnök: van-e egyéb hozzászólás bizottsági tagok részéről? Olyan kérdése lenne, hogy van előttük a testületi anyagban egy körzeti megbízotti kinevezés és ennek kapcsán jutott eszébe, ez kifejezetten nem bizottsági téma, de személyi állományban, hogy áll most a rendőrör?

Vadász István r.alezredes, őrsparancsnok: nincsenek teljesen feltöltve, természetesen náluk is van fluktuáció. Javukra legyen mondva, hogy tőlük úgy mentek el emberek, hogy rendőrségen belül, áthelyezéssel. Leszerelés kettő volt, két nyomozó. Vélelmezhetően vagy kiégték, vagy olyan hosszú időt töltöttek már a rendőrség berkein belül, hogy nem láttak előrelépési lehetőséget. Az információi szerint, még nem találkozott a kollegával, május 1-jével érkezni fog egy járőr, de úgy gondolja, hogy akik még most vállalják a rendőrségi feladatok ellátását, azok azért vállalják, mert rendőrök akarnak lenni. Lehet időközben meggondolják magukat, de eddig úgy néz ki, hogy a parancsnoki hozzáállás is közrejátszik, hogy nem nagymértékű a leszerelés. Kalmár Attila őrmester úr, kinevezés után főtörzsőrmester úr, Fegyverneki Lajosnak a helyére ment, aki meg átvette Nagy Péter helyét. Tépe és a Sirály résznek ő a körzeti megbízottja, Kalmár Attila pedig a Szőlő utca, Szováti út, illetve a Köztársaság út kereszteződése által határolt területnek, tehát Berettyóújfalu felső része az, amiért egy felelős. Körzeti megbízottak csoportban vannak, ami azt jelenti, hogy a 3 település Tépe, Derecske és Konyár településeken bármikor bevethetők. A szabályzatuk úgy van, hogy ha nem csoportba foglalják a munkájukat, akkor csak az adott körzetben lehet tevékenykedni. Így a lyukakat tudják betömni, ezért kénytelenek így szolgálni. Visszatérve a 2007-2010 évekre, bár akkor még nem itt szolgált, hanem közrendvédelmi osztályvezetőként, volt lehetősége rálátni a dolgokra. Ez nem csak Derecskére jellemző, a vagyoni elleni bűncselekmények visszaestek, ez egyfajta országos, megyei illetve kapitánysági szint, ennek természetesen társadalmi okai vannak. A kormány által meghirdetett közmunkaprogram is nagyon sokat számított abban, hogy visszaszorult ez a vagyoni elleni bűncselekmény, mert ugye azok az emberek mentek el közmunkaprogramba dolgozni, akik egyéb más munkát végeztek, csak nem hasznára a társadalomnak. A másik felvetésre mondja, hogy ők csak szakmailag tudják alátámasztani, hogy a STOP tábla hátrébb kerüljön. Ez már nem újkeletű probléma. Az önkormányzatnak kellene a hajdúszoboszlói közúti felügyeletet megkérni, mert hozzátartozik ez a Rákóczi utcai rész, hogy újra fessék, legalább egy vagy 2 méterrel. Ők is tapasztalják, hogy valóban beáll, azzal nincs is gond, ha hátra tud mozdulni. Jön ez a nagy testű járműszerelvénnyel, de mikor mögé állnak és legalább 15 autónak kellene hátra mozdulni, akkor van baj. Volt már rá példa, hogy szűkebbre vette. A múlt héten csütörtökön adta vissza a gyalogátkelőhely jelző készüléknek a napellenző részét. 7 óra után automatikusan nem kapcsol ki a lámpa, erről nem szokták őket értesíteni, 7 óra után még ment a jelzőlámpa. A 60-as tábla kihelyezése az meg úgy gondolja, hogy szintén a közútnál kell előterjesztést tenni. Azt meg kellene tudni, hogy az az út kinek az útja. Az biztos, hogy a helységjelző tábláig az önkormányzaté, de azt követően szerinte a berettyóújfalu közúthoz tartozik. A parkolás meg a Reálnál, őszintén megmondja, ha nem szenvedett volna anyagi káros balesetet már saját autóval, akkor ő is azt mondaná, hogy igen, főleg iskola végeztével. Sokan bemennek az iskolaudvarra és hát onnan kifordulni 20-30 perc is, volt már rá példa. Ezzel sajnos nem tudnak mit kezdeni. Olvasta a választ, a tanulmányt, amit az önkormányzat megcsináltatott egy közlekedési szakemberrel. Abban voltak ötletek, de minden ötlethez ugye a kivitelezéshez pénz kell, ezzel nem tudnak mit kezdeni. Vagy pályázati forrásból, vagy egyéb forrásból, ezt az önkormányzat jobban tudja.

Makleit Zsolt bizottsági elnök: Cseh Ákos osztályvezetőtől kérdezné, hogy a stop vonalnak a felfestése ügyében lehet-e esetleg a közút felé jelezni? Ha már kérdés volt a konyári útról, hogy az közutas vagy önkormányzatos, azt biztos tudja Osztályvezető úr.

Cseh Ákos településfejlesztési és beruházási osztályvezető: fel is jegyzetelték főépítész asszonnyal, mert még nem ebben a pozícióban dolgozott egyikőjük sem, amikor felvetődhetett ez a téma. Számára még ez újdonság volt. Egy levelezést el fognak kezdeni a közúttal a Reál parkolója témájában. A Dózsa György útra visszatérve, az állami út, tehát a táblán belül, kívül nincs az önkormányzatnak benne tulajdonrésze. Ott is történt már egy levelezés, bizottsági ülésen beszéltek is róla. A közút elzárkózott mereven az általunk felvetett javaslattól. Ott még a sebességkorlátozással kapcsolatban nem küldtek a megkeresést, ezt is pótolni fogják. Így egy ütemben mind a kettőben a közút állásfoglalását kikérik. Nyilván bizottsági ülésen biztos, hogyha olyan horderejű döntésre lesz igény, akkor pedig testületi ülésre is terjesztik majd.

Vadász István r.alezredes, őrsparancsnok: annyi kiegészítése lenne, hogy a hajdúszoboszlói közút, ha nem is ő fog benne kompetensen dönteni, egész pozitív hozzáállással bír, mert biztosan emlékeznek rá, hogy annak idején az orvosi rendelő és gyógyszerár előtti részeknek a megállni tilos tábla kihelyezésre került, ami nem biztos, hogy örömet okozott a lakosságnak. Át tudták verni, főleg az önkormányzat. Hiszi, hogy itt is pozitív dolgokra talál. Ha jól meg van indokolva és úgy gondolja, hogy szakmailag alá tudják támasztani azt, hogy baleset igaz, hogy még nem történt, de az nem biztos, hogy a közúti jelzőtábláknak, illetve az útburkolati jeleknek köszönhető, hanem annak, hogy szerencsére odafigyelnek. Azért, hogy elkerüljék ezt a problémát, hogy ne legyen probléma, úgy gondolja, hogy pozitívan fognak ehhez hozzáállni.

Makleit Zsolt bizottsági elnök: hozzászólás, kérdés? Amennyiben nincs, akkor felteszi szavazásra a beszámolót

A Pénzügyi és Településfejlesztési Bizottság 4 igen, 0 nem szavazattal és 0 tartózkodás mellett elfogadta az alábbi határozatot.

103/2022. (IV. 27.) PTB számú határozat

Derecske Város Önkormányzata Képviselő-testülete Pénzügyi és Településfejlesztési Bizottsága javasolja a Képviselő-testületnek, hogy - a Magyarország helyi önkormányzatairól szóló 2011. évi CLXXXIX. törvény 13. § (1) bekezdés 17. pontjában, valamint a rendőrségről szóló 1994. évi XXXIV. törvény 8. § (4) bekezdésében foglaltak alapján – határozzon úgy, hogy a „Beszámoló Derecske város 2021. évi közbiztonságának helyzetéről, a közbiztonság érdekében tett intézkedésekről és az azzal kapcsolatos feladatokról” tárgyú, a Berettyóújfalui Rendőrkapitányság vezetője által készített beszámolót fogadja el.

A Bizottság javasolja a Képviselő-testületnek, hogy hatalmazza fel a Polgármestert, hogy a Berettyóújfalui Rendőrkapitányság vezetőjét, valamint a Derecskei Rendőrőrs Őrsparancsnokát a fenti döntésről tájékoztassa.

Felelős: Makleit Zsolt bizottsági elnök

Határidő: a soron következő képviselő-testületi ülés

2./ Derecske Város Önkormányzatának a „Foglalkoztatási partnerség a Berettyóújfalui és a Derecskei Járásban” című, TOP-5.1.2-16-HB1-2017-00002 azonosító számú projektjéről tájékoztatás

Makleit Zsolt bizottsági elnök: Fekete Béla szakmai vezető van itt, aki a projektről tudja őket tájékoztatni és át is adja a szót.

Fekete Béla partnerségi koordinátor: összeállítottak egy anyagot, tartalmazza a pénzügyeket és átláthatóan a szakmai munkát is. Kiegészíteni nem szeretné, ha kérdés van arra szeretne válaszolni.

Makleit Zsolt bizottsági elnök: annyit kérdezne, csak hogy még nála legyen a szó, hogy hányan vannak benne, mivel foglalatostkodnak?

Fekete Béla partnerségi koordinátor: ez a pályázat 2018. október 1-jén indult el, 5 konzorciumi tag van benne. Derecske Város Önkormányzata a konzorciumvezető. A berettyóújfalui önkormányzat, a megyei önkormányzat, a megyei ügynökség és a kormányhivatal van még benne. Az egész pályázat egy foglalkoztatásnak a segítése, foglalkoztatási támogatás kihelyezése a kormányhivatalon keresztül. 2 járásban, mind a két járásban ennek a projektnek a megbízásából. Emellett volt egy projektmenedzser és volt egy pénzügyi menedzser, akinek lejárt a szerződése. Az egyéb tevékenységek elhúzódása a derecskei önkormányzatot nem érintette, csak az újfalui önkormányzatot. A pandémia miatt húzódott el minden projekt, alpból 3 hónappal meghosszabbították. A pályázat beadásánál volt egy célszám, 492 fő foglalkoztatásba és képzésbe való bevonás lett megjelölve a két járásban. Ezt már tavaly 516 főben sikerült teljesíteni. Az önkormányzatnak voltak egyéb feladatai, amiket leírtak. Az önkormányzat 75 millió forint támogatásban részesült, a 760 millió forintból. Pillanatnyilag március 31-ig volt a projekt időszak vége, Berettyóújfalu kérésére szeptember 30-ig hosszabbították meg. A kincstár még nem döntötte el. Pillanatnyilag erre várnak, hogy a kincstár meghosszabbítsa. Derecske Város Önkormányzatánál két helyszíni ellenőrzés volt eddig, nem volt törvénysértés, nem állapított meg eddig semmit. Az önkormányzatnak eddig 0 forintjába került ez a pályázat, erre ezután is szeretnének vigyázni.

Makleit Zsolt bizottsági elnök: hány fő derecskeit foglalkoztat?

Fekete Béla partnerségi koordinátor: a kormányhivatalhoz kellett benyújtani a foglalkoztatási kérelmeket 3 + 2 hónapos volt, vagy 4 + 2 hónapos a támogatási intenzitás. Ez úgy lett meghatározva, a kormányhivatal határozott meg mindenféle számot, 2/1 arányban szerette volna a minimális elvárás a kormányhivatal, 2 részletben volt kiírás a 2019-es és 2020-as évben. 2020 február 15-én nyitotta meg a kérelem beadását a kormányhivatal, 17-én be is zárta a pandémia miatt. Nem látta értelmét. Még egyszer visszatérve az eredeti kérdésre, 30%-ot várt el a derecskei járásról. Számszakilag nem tudja, de 40-45% között van a derecskei járásból beadott kérelmek, vagy forrás lekötés. Sikerült ráverni a berettyóújfaluiakra. Az első körben 50%-50%, a másodiknál már nem. Településszám, lakosságszám arányosan a derecskei járás jól szerepelt. Megyei szinten 4 hasonló pályázat volt. Együttesen a 4 konzorciumi tag szépen hozta a sarokszámokat. A kormányhivatalnak volt egy minimális félelme, hogy nem lehet hozni ezeket a számokat, amiket központilag meghatároztak, de szinte mindenki hozta.

Makleit Zsolt bizottsági elnök: van-e a bizottsági tagok részéről hozzászólás?

Csécsei István bizottsági tag: a foglalkoztatást elősegítő képzésekkel kapcsolatban szeretne pár gondolatot mondani, amit már szerinte nem egyszer mondott. Nem tudja mennyire van erre ráhatásuk. Derecske mezőgazdasági jellegű város, nem kis súlya van a mezőgazdaságnak a derecskei viszonylatban. Sok tanfolyam hasznos, vagy kevésbé hasznos, ami indul. Amit biztosra tudna mondani az az, hogy traktorvezetői tanfolyamra lenne igény. Ezt követően, ha elvégzi ezt a tanfolyamot, biztos munkalehetőség lenne. Ha mód van erre, hogy ilyen tanfolyamot indítsanak, akkor azt kéri tegyék meg, mert ez a tanfolyam biztos, hogy hasznos lenne.

Fekete Béla partnerségi koordinátor: voltak felmérések, megkeresések. A mezőgazdasági területen ez is lejött a listában, ezt a kormányhivatal kezelte. A képzéseknél a célszámoknál 25 fő volt megjelölve a 2 járásra. A személyek, akik jelentkeztek a kormányhivatalnál, mint munkanélküliek, választottak volna egy képzési listából. Így szeretne volna a kormány, ez volt az elgondolás. A pandémia miatt központilag, minisztériumi döntés értelmében a képzéseket kivették ezekből a programokból. Ha megnézi, egy személy került bevonásra. Ez volt az egyik oka. A másik pedig a képzési rendszer átszervezése, az OKJ-s képzéseknek az átszervezése. Amit elmondott, ez felmerült már másban is. A Kormányhivatal is tisztában van vele.

Makleit Zsolt bizottsági elnök: van egyéb hozzászólás? Amennyiben nincs, köszönik szépen a beszámolót, köszönik a munkát és amit a projekt során végeztek. Felteszi szavazásra a tájékoztatás elfogadását.

A Pénzügyi és Településfejlesztési Bizottság 4 igen, 0 nem szavazattal és 0 tartózkodás mellett elfogadta az alábbi határozatot.

104/2022. (IV. 27.) PTB számú határozat

Derecske Város Önkormányzata Képviselő-testülete Pénzügyi és Településfejlesztési Bizottsága javasolja a Képviselő-testületnek, hogy határozzon úgy, hogy Derecske Város Önkormányzatának a „Foglalkoztatási partnerség a Berettyóújfalui és a Derecskei Járásban” című, TOP-5.1.2-16-HB1-2017-00002 azonosító számú projektjéről szóló tájékoztatást tudomásul veszi.

Felelős: Makleit Zsolt bizottsági elnök

Határidő: a soron következő képviselő-testületi ülés

3./ Az önkormányzat vagyonáról és a vagyongazdálkodás szabályairól szóló 13/2012. (III. 30.) önkormányzati rendelet módosítása

Makleit Zsolt bizottsági elnök: ezzel kapcsolatban nem tudja ki fog majd egy kis tájékoztatást nyújtani.

Varsányiné dr. Antal Erzsébet jegyző: a kolleganő készítette el a helyi vagyonrendelet módosításáról a rendelet tervezetét és az előterjesztést. Ennek az a lényege, hogy a Nap utcán található 78/2-es helyrajzszámú ingatlan vonatkozásában, ha visszaemlékeznek, akkor korábban volt egy olyan képviselő-testületi szándék, amely arról szól, hogy ezt a területet

szeretné az önkormányzat értékesíteni az ilyen jellegű kérelmet benyújtó személy részére. Mivel ez kivett közterület megjelölésű, ezért földmérői munkát kellett elvégezni és egy átminősítés történt, a kivett közterület megjelölésből kivett beépítetlen területté lett átminősítve ez a terület. Ez azt jelenti, hogy forgalomképesé tesszik ezáltal ezt az ingatlant, hogy beleteszik a vagyonrendeletnél a forgalomképes vagyontárgyak körébe. Itt már nem lesz majd akadálya annak, hogy az értékesítés megtörténhessen. Azért hozták be ezt az egyetlen egy ingatlant a vagyonrendelet módosítása körében, hogy ez az ügy is haladjon. Ha a vagyonrendelet módosítása megtörténik, akkor utána történhet az értékbecslőnek a felkérése és majd csak utána tudják behozni a Képviselő-testület elé az ingatlan értékesítésére irányuló előterjesztést.

Makleit Zsolt bizottsági elnök: így már emlékszik is, hogy miről van szó. Van-e egyéb kérdés a rendelet módosítással kapcsolatban?

Luxeder Endre bizottsági tag: az előterjesztés azt tartalmazza, a lap alján, hogy a földhivatal az adott számú határozatából már átvezette a változást.

Varsányiné dr. Antal Erzsébet jegyző: amikor ugye történik egy földmérői munka, egy változási vázrajz készült gondolja az átminősítésről. Azt be kellett nyújtani a földhivatal felé. A földhivatal az ingatlan-nyilvántartásban ezt a változást már átvezette, hogy az ingatlan-nyilvántartásban foglalt adatok megegyezzenek a helyi vagyonrendeletbe foglalt adatokkal. Nekik is lépni kell, a rendeletet kell módosítani. A rendeletben, mint forgalomképtelen vagyon szerepel.

Luxeder Endre bizottsági tag: most akkor a rendeletet kell módosítani, vagy a rendelet 3-as számú mellékletébe kell átvezetni a változást? Ha a változás kell átvezetni, akkor szerinte nem hálás dolog, hogy rendelet módosításról beszélnek. Ha a rendelet szövegébe is bele kell nyúlni, akkor és csak akkor jogos szerinte a módosítás szó használata.

Varsányiné dr. Antal Erzsébet jegyző: ez jogszabály módosítás, helyi rendelet módosítás. A vagyonrendelet szövegében nem kell semmit sem módosítani. A vagyonrendeletben szerepel egy olyan passzus, hogy a Képviselő-testület átsorolásokat hajthat végre a forgalomképtelen, korlátozottan forgalomképes és az üzleti vagyon, tehát a forgalomképes vagyontárgyak körében. Ahhoz, hogy ezt az ingatlant forgalomképtelen törzsvagyomból áttegyék a forgalomképes vagyontárgyak körébe, ezt megelőzte egy ingatlan-nyilvántartási eljárás. A vagyonrendeletet kell módosítani, mert módosító rendeletről beszélnek. A módosító rendeletnek a melléklete módosult, de rendeletmódosítással hajthatják végre ezt az átminősítést.

Makleit Zsolt bizottsági elnök: a rendelet része a melléklet. Van egyéb hozzászólás, kérdés? Amennyiben nincs, akkor felteszi szavazásra így az elhangzottak alapján a rendelet módosítást.

A Pénzügyi és Településfejlesztési Bizottság 4 igen, 0 nem szavazattal és 0 tartózkodás mellett elfogadta az alábbi határozatot.

105/2022. (IV. 27.) PTB számú határozat

Derecske Város Önkormányzata Képviselő-testülete Pénzügyi és Településfejlesztési Bizottsága javasolja a Képviselő-testületnek,

hogy az önkormányzat vagyonáról és a vagyongazdálkodás szabályairól szóló 13/2012. (III. 30.) önkormányzati rendelet módosítását fogadja el.

Felelős: Makleit Zsolt bizottsági elnök

Határidő: a soron következő képviselő-testületi ülés

DERECSCKE VÁROS ÖNKORMÁNYZATA KÉPVISELŐ-TESTÜLETÉNEK

...../2022. (IV. 29.) önkormányzati rendelete

az önkormányzat vagyonáról és a vagyongazdálkodás szabályairól szóló
13/2012. (III. 30.) önkormányzati rendelet módosításáról

Derecske Város Önkormányzata Képviselő-testülete a Magyarország Alaptörvénye 32. cikk (1) bekezdés a) és e) pontjában meghatározott feladatkörében eljárva, a Magyarország helyi önkormányzatairól szóló 2011. évi CLXXXIX. törvény 107. §-ában kapott felhatalmazás alapján, valamint az Önkormányzat Szervezeti és Működési Szabályzatáról szóló 11/2013. (III. 29.) önkormányzati rendelet 4. mellékletében biztosított véleményezési jogkörében eljáró Derecske Város Önkormányzata Képviselő-testülete Pénzügyi és Településfejlesztési Bizottsága véleményének kikérésével, a következőket rendeli el:

1. §

(1) Az önkormányzat vagyonáról és a vagyongazdálkodás szabályairól szóló 13/2012. (III. 30.) önkormányzati rendelet (a továbbiakban: Rendelet) 3. melléklete helyébe az 1. melléklet lép.

2. §

Ez a rendelet a kihirdetését követő napon lép hatályba, és a kihirdetését követő 2. napon hatályát veszti.

D e r e c s k e, 2022. április 28.

Bordán Szabolcs
polgármester

Varsányiné dr. Antal Erzsébet
jegyző

Záradék:

A kihirdetés időpontja: 2022. április 29.

Varsányiné dr. Antal Erzsébet
jegyző

| Sorsz. | Helyrajzi szám | Megnevezés (üzleti vagyon) | Cím | Elhelyezkedés | Terület (m ²) | Tul.hányad |
|--------|----------------|-------------------------------|---------------------|----------------|---------------------------|------------|
| | | Forgalomképes ingatlanok | | | | |
| 1 | 2/ 3/ / | Beépítetlen ter. | Közútmozgató út 97. | belterület (1) | 728 | 1/1 |
| 2 | 8/ 5/ / | Beépítetlen terület | Kigyó u. | belterület (1) | 2084 | 1/1 |
| 3 | 13/ 2/A /3 | Garázs | Köztársaság út 81. | belterület (1) | 14,85 | 1/1 |
| 4 | 13/ 2/A /4 | Garázs | Köztársaság út 81. | belterület (1) | 14,8 | 1/1 |
| 5 | 13/ 2/A /5 | Garázs | Köztársaság út 81. | belterület (1) | 17,28 | 1/1 |
| 6 | 13/ 2/A /6 | Lakás | Köztársaság út 81. | belterület (1) | 69,18 | 1/1 |
| 7 | 13/ 2/A /7 | Lakás | Köztársaság út 81. | belterület (1) | 34,43 | 1/1 |
| 8 | 13/ 2/A /8 | Lakás | Köztársaság út 81. | belterület (1) | 53,62 | 1/1 |
| 9 | 13/ 2/A /9 | Lakás | Köztársaság út 81. | belterület (1) | 62,95 | 1/1 |
| 10 | 13/ 2/A /10 | Lakás | Köztársaság út 81. | belterület (1) | 32,01 | 1/1 |
| 11 | 13/ 2/A /11 | Lakás | Köztársaság út 81. | belterület (1) | 51,75 | 1/1 |
| 12 | 13/ 2/A /14 | Garázs | Köztársaság út 81. | belterület (1) | 14,85 | 1/1 |
| 13 | 13/ 2/A /15 | Garázs | Köztársaság út 81. | belterület (1) | 14,85 | 1/1 |
| 14 | 13/ 2/A /16 | Garázs | Köztársaság út 81. | belterület (1) | 17,28 | 1/1 |
| 15 | 13/ 2/A /17 | Lakás | Köztársaság út 81. | belterület (1) | 69,18 | 1/1 |
| 16 | 13/ 2/A /18 | Lakás | Köztársaság út 81. | belterület (1) | 34,43 | 1/1 |
| 17 | 13/ 2/A /19 | Lakás | Köztársaság út 81. | belterület (1) | 53,62 | 1/1 |
| 18 | 13/ 2/A /20 | Lakás | Köztársaság út 81. | belterület (1) | 62,95 | 1/1 |
| 19 | 13/ 2/A /21 | Lakás | Köztársaság út 81. | belterület (1) | 32,01 | 1/1 |
| 20 | 13/ 2/A /22 | Lakás | Köztársaság út 81. | belterület (1) | 51,75 | 1/1 |
| 21 | 277/ 1/ / | Beépítetlen terület | Nincs utca neve | belterület (1) | 770 | 1/1 |
| 22 | 277/ 2/ / | Beépítetlen terület | Nincs utca neve | belterület (1) | 863 | 1/1 |
| 23 | 348/ / / | Beépítetlen terület | Nincs utca neve | belterület (1) | 841 | 1/1 |
| 24 | 351/ 16/ / | Beépítetlen terület | Nincs utca neve | belterület (1) | 93 | 1/1 |
| 25 | 352/ 20/ / | Beépített terület | Szabó Pál u. 20. | belterület (1) | 507 | 1/1 |
| 26 | 360/ / / | Lakóház, udvar | Köztársaság út 56. | belterület (1) | 1938 | 1/1 |
| 27 | 381/ / / | Beépítetlen terület | Nincs utca neve | belterület (1) | 1590 | 1/1 |
| 28 | 410/ 2/ / | Beépítetlen terület | Köztársaság út | belterület (1) | 411 | 1/1 |
| 29 | 514/ / / | Lakóház, udvar | Kandia u. 36. | belterület (1) | 378 | 1/1 |
| 30 | 520/ / / | Beépítetlen terület | Nincs utca neve | belterület (1) | 15809 | 1/1 |
| 31 | 815/ 2/ / | Garázs és udvar | Köztársaság út | belterület (1) | 15 | 1/1 |
| 32 | 815/ 3/ / | Garázs és udvar | Köztársaság út | belterület (1) | 15 | 1/1 |
| 33 | 815/ 4/ / | Garázs és udvar | Köztársaság út | belterület (1) | 16 | 1/1 |
| 34 | 815/ 5/ / | Garázs és udvar | Köztársaság út | belterület (1) | 19 | 1/1 |
| 35 | 815/ 7/ / | Garázs és udvar | Köztársaság út | belterület (1) | 20 | 1/1 |
| 36 | 815/ 8/ / | Garázs és udvar | Köztársaság út | belterület (1) | 20 | 1/1 |
| 37 | 815/ 9/ / | Garázs és udvar | Köztársaság út | belterület (1) | 20 | 1/1 |
| 38 | 815/ 10/ / | Garázs és udvar | Köztársaság út | belterület (1) | 20 | 1/1 |
| 39 | 815/ 11/ / | Garázs és udvar | Köztársaság út | belterület (1) | 21 | 1/1 |
| 40 | 815/ 12/ / | Garázs és udvar | Köztársaság út | belterület (1) | 21 | 1/1 |
| 41 | 816/ A /10/ / | Lakás | Köztársaság út 88. | belterület (1) | 38,27 | 1/1 |
| 42 | 816/ A /15/ / | Lakás | Köztársaság út 88. | belterület (1) | 39,95 | 1/1 |
| 43 | 816/ A /18/ / | Lakás | Köztársaság út 88. | belterület (1) | 39,95 | 1/1 |
| 44 | 820/ / / | Lakóház, udvar | Köztársaság út 94. | belterület (1) | 686 | 1/1 |
| 45 | 907/ 2/ / | Beépítetlen terület | Nincs utca neve | belterület (1) | 1593 | 1/1 |
| 46 | 907/ 4/ / | Beépítetlen terület | Nincs utca neve | belterület (1) | 903 | 1/1 |
| 47 | 909/ / / | Lakóház, udvar | Csuklya u. 2. | belterület (1) | 1016 | 1/1 |
| 48 | 919/ / / | Lakóház, udvar | Csuklya u. 18. | belterület (1) | 1536 | 1/1 |
| 49 | 954/ 2/ / | Beépítetlen terület | Szív u. 27. | belterület (1) | 717 | 1/1 |
| 50 | 0423/ / / | Major | Nincs utca neve | belterület (1) | 8842 | 1/1 |
| 51 | 1026/ 13/ / | Beépítetlen terület | Nincs utca neve | belterület (1) | 1345 | 1/1 |
| 52 | 1043/ /A/ / | Lakóház, udvar | Bacsó Béla u. 29. | belterület (1) | 1301 | 1/1 |
| 53 | 1330/ 4/ / | Lakóház, udvar | Köztársaság út 100. | belterület (1) | 844 | 693/844 |
| 54 | 1336/ / / | Lakóház, udvar | Köztársaság út 108. | belterület (1) | 823 | 1/1 |
| 55 | 1502/ 1/A/4 | Lakás | Kinizsi u. 10. | belterület (1) | 61,9 | 1/1 |
| 56 | 1513/ / / | Lakóház, udvar | Szováti u. 4. | belterület (1) | 775 | 1/1 |
| 57 | 1514/ /A/ / | Társasház | Szováti u. 6. | belterület (1) | 1045 | 1/1 |
| 58 | 1526/ /A/10 | Lakás | Rákóczi út 10. | belterület (1) | 73,31 | 1/1 |
| 59 | 1526/ /A/11 | Lakás | Rákóczi út 10. | belterület (1) | 74,66 | 1/1 |
| 60 | 1527/ /A/6 | Lakás | Rákóczi út 8. | belterület (1) | 51,45 | 1/1 |
| 61 | 1527/ /A/12 | Lakás | Rákóczi út 8. | belterület (1) | 51,45 | 1/1 |
| 62 | 1527/ /A/20 | Pince | Rákóczi út 8. | belterület (1) | 3,88 | 1/1 |
| 63 | 1527/ /A/21 | Pince | Rákóczi út 8. | belterület (1) | 3,88 | 1/1 |
| 64 | 1527/ /A/22 | Pince | Rákóczi út 8. | belterület (1) | 3,88 | 1/1 |
| 65 | 1527/ /A/29 | Pince | Rákóczi út 8. | belterület (1) | 3,88 | 1/1 |
| 66 | 1527/A/37 | Pince | Rákóczi út 8. | belterület (1) | 13 | 1/1 |
| 67 | 1585/ 2/ / | Irodaház | Rákóczi út | belterület (1) | 708 | 6364/10000 |
| 68 | 1925/ / / | Beépítetlen terület | Nincs utca neve | belterület (1) | 433 | 1/1 |
| 69 | 2032/ / / | Lakóház, udvar | Rákóczi út 76 | belterület (1) | 414 | 1/1 |
| 70 | 2312/ V/ / | Beépítetlen terület | Nincs utca neve | belterület (1) | 53 | 1/1 |
| 71 | 2353/ 2/ / | Beépítetlen terület | Nincs utca neve | belterület (1) | 1475 | 1/1 |
| 72 | 2768/ 2/ / | Beépítetlen terület | Nincs utca neve | belterület (1) | 558 | 1/1 |
| 73 | 3017/ 81/ / | Beépítetlen terület | Nincs utca neve | belterület (1) | 934 | 1/1 |
| 74 | 3017/ 85/ / | Beépítetlen terület | Nincs utca neve | belterület (1) | 1012 | 1/1 |
| 75 | 3017/ 87/ / | Beépítetlen terület | Nincs utca neve | belterület (1) | 855 | 1/1 |
| 76 | 3017/ 89/ / | Beépítetlen terület | Nincs utca neve | belterület (1) | 990 | 1/1 |
| 77 | 3017/ 91/ / | Beépítetlen terület | Nincs utca neve | belterület (1) | 688 | 1/1 |
| 79 | 3210/ / / | Beépítetlen terület | Nincs utca neve | belterület (1) | 1953 | 1/1 |
| 80 | 3230/ 1/ / | Beépítetlen terület | Nincs utca neve | belterület (1) | 1069 | 1/1 |
| 81 | 3230/ 2/ / | Beépítetlen terület | Nincs utca neve | belterület (1) | 900 | 1/1 |
| 82 | 3561/ / / | Beépítetlen terület | Nincs utca neve | belterület (1) | 719 | 1/1 |
| 83 | 3604/ / / | Beépítetlen terület | Tulipán u. | belterület (1) | 872 | 1/1 |
| 84 | 028/ 4/ / | Szántó | Nincs utca neve | külterület (2) | 152887 | 1/1 |
| 85 | 032/ 4/ / | Telephely | Nincs utca neve | külterület (2) | 180 | 1/1 |
| 86 | 037/ 90/ / | Szántó | Nincs utca neve | külterület (2) | 2401 | 1/1 |
| 87 | 046/ 14/ / | Szántó | Nincs utca neve | külterület (2) | 3349 | 1/1 |
| 88 | 046/ 15/ / | Szántó | Nincs utca neve | külterület (2) | 5941 | 1/1 |
| 89 | 046/ 16/ / | Szántó | Nincs utca neve | külterület (2) | 4050 | 1/1 |
| 90 | 046/ 17/ / | Szántó | Nincs utca neve | külterület (2) | 38541 | 1/1 |
| 91 | 046/ 20/ / | Szántó | Nincs utca neve | külterület (2) | 3194 | 1/1 |
| 92 | 046/ 37/ / | Szántó | Nincs utca neve | külterület (2) | 3085 | 1/1 |
| 93 | 046/ 38/ / | Szántó | Nincs utca neve | külterület (2) | 12389 | 1/1 |
| 94 | 046/ 39/ / | Szántó | Nincs utca neve | külterület (2) | 5620 | 1/1 |
| 95 | 048/ / | Szántó | Nincs utca neve | külterület (2) | 6234 | 1/1 |
| 96 | 046/ 48/ / | Szántó | Nincs utca neve | külterület (2) | 7475 | 1/1 |
| 97 | 048/ 2/ / | Szántó | Nincs utca neve | külterület (2) | 5704 | 1/1 |
| 98 | 048/ 16/ / | Szántó | Nincs utca neve | külterület (2) | 4407 | 1/1 |

1.melléklet a .../2022. (IV. 29.) önkormányzati rendelethez
 "3. melléklet a 13/2012. (III. 30.) önkormányzati rendelethez"

| | | | | | | |
|-----|------------|--|---------------------------------|----------------|--------|------------|
| 99 | 048/39/ / | Szántó | Nincs utca neve | külterület (2) | 472 | 1/1 |
| 100 | 048/45/ / | legelő | Nincs utca neve | külterület (2) | 19897 | 1/1 |
| 101 | 057/5/ / | Udvar | Nincs utca neve | külterület (2) | 6700 | 1/1 |
| 102 | 057/7 | udvar | Nincs utca neve | külterület (2) | 989 | 1/1 |
| 103 | 057/8 | udvar | Nincs utca neve | külterület (2) | 990 | 1/1 |
| 104 | 057/9 | udvar | Nincs utca neve | külterület (2) | 989 | 1/1 |
| 105 | 057/10 | udvar | Nincs utca neve | külterület (2) | 990 | 1/1 |
| 106 | 057/11 | udvar | Nincs utca neve | külterület (2) | 989 | 1/1 |
| 107 | 057/12 | udvar | Nincs utca neve | külterület (2) | 990 | 1/1 |
| 108 | 057/13 | mocsár | Nincs utca neve | külterület (2) | 145773 | 1/1 |
| 109 | 0140/3/ / | Mocsár | Nincs utca neve | külterület (2) | 28712 | 1/1 |
| 110 | 0140/4/ / | Mocsár | Nincs utca neve | külterület (2) | 26964 | 1/1 |
| 111 | 0140/14/ / | Mocsár | Nincs utca neve | külterület (2) | 66391 | 1/1 |
| 112 | 0392/1/ / | legelő, kivett anyagdödör és kivett árok | Nincs utca neve | külterület (2) | 654300 | 1/1 |
| 113 | 0411/9/ / | Legelő | Nincs utca neve | külterület (2) | 5263 | 1/1 |
| 114 | 0415/12/ / | legelő | Nincs utca neve | külterület (2) | 132165 | 1/1 |
| 115 | 0415/14/ / | legelő | Nincs utca neve | külterület (2) | 44499 | 1/1 |
| 116 | 0415/17/ / | Erdő | Nincs utca neve | külterület (2) | 13686 | 589/1765 |
| 117 | 0415/25/ / | legelő | Nincs utca neve | külterület (2) | 47166 | 1/1 |
| 118 | 0415/26/ / | legelő | Nincs utca neve | külterület (2) | 28968 | 1/1 |
| 119 | 0415/27/ / | legelő | Nincs utca neve | külterület (2) | 16724 | 1/1 |
| 120 | 0415/28/ / | legelő | Nincs utca neve | külterület (2) | 18993 | 1/1 |
| 121 | 0420/1/ / | legelő | Nincs utca neve | külterület (2) | 47278 | 1/1 |
| 122 | 0424/1/ / | Gazd. épület és udvar | Nincs utca neve | külterület (2) | 2103 | 1/1 |
| 123 | 0427/2/ / | legelő | Nincs utca neve | külterület (2) | 3956 | 1/1 |
| 124 | 0427/3/ / | legelő | Nincs utca neve | külterület (2) | 4149 | 1/1 |
| 125 | 0427/4/ / | legelő | Nincs utca neve | külterület (2) | 1565 | 1/1 |
| 126 | 0427/5/ / | legelő | Nincs utca neve | külterület (2) | 3780 | 1/1 |
| 127 | 0427/6/ / | legelő | Nincs utca neve | külterület (2) | 6917 | 1/1 |
| 128 | 0427/7/ / | legelő | Nincs utca neve | külterület (2) | 3632 | 1/1 |
| 129 | 0427/8/ / | legelő | Nincs utca neve | külterület (2) | 1736 | 1/1 |
| 130 | 0427/10/ / | legelő | Nincs utca neve | külterület (2) | 3914 | 1/1 |
| 131 | 0427/11/ / | legelő | Nincs utca neve | külterület (2) | 2776 | 1/1 |
| 132 | 5249/ / / | gyep | Nincs utca neve | külterület (2) | 194 | 3/4 |
| 133 | 5403/2/ / | Kert | Nincs utca neve | külterület (2) | 5019 | 1/1 |
| 134 | 5403/10/ / | Kert | Nincs utca neve | külterület (2) | 11318 | 1/1 |
| 135 | 5404/ / / | Erdő | Nincs utca neve | külterület (2) | 6064 | 1/1 |
| 136 | 5405/ / / | Kert | Nincs utca neve | külterület (2) | 360 | 1/1 |
| 137 | 5406/ / / | Kert | Nincs utca neve | külterület (2) | 532 | 1/1 |
| 138 | 3617/ / / | Beépítetlen terület | Nincs utca neve | külterület (2) | 388 | 1/1 |
| 139 | 3618/ / / | Lakóház, udvar | Nincs utca neve | külterület (2) | 453 | 1/1 |
| 140 | 3620/ / / | Beépítetlen terület | Nincs utca neve | külterület (2) | 1051 | 1/1 |
| 141 | 3623/ / / | Beépítetlen terület | Nincs utca neve | külterület (2) | 871 | 1/1 |
| 142 | 3626/ / / | Lakóház, udvar | Nincs utca neve | külterület (2) | 507 | 1/1 |
| 143 | 5940/3/ / | Szántó, árok | Nincs utca neve | külterület (2) | 7155 | 1/1 |
| 144 | 6324/ / / | Gyümölcsös | Nincs utca neve | külterület (2) | 2867 | 1/1 |
| 145 | 6325/ / / | Szántó, szőlő és gazd. ép. | Nincs utca neve | külterület (2) | 3414 | 1/1 |
| 146 | 7082/ / / | Szántó | Nincs utca neve | külterület (2) | 2403 | 60/3600 |
| 147 | 7163/ / / | Kert | Nincs utca neve | külterület (2) | 1356 | 1/1 |
| 148 | 7510/ / / | Kert | Nincs utca neve | külterület (2) | 1097 | 60/1800 |
| 149 | 7616 | zártkerti műv. alól kiv. ter. | Nincs utca neve | külterület (2) | 1263 | 1/1 |
| 150 | 7632 | zártkerti műv. alól kiv. ter. | Nincs utca neve | külterület (2) | 597 | 1/1 |
| 151 | 7748/ / / | Szántó | Nincs utca neve | külterület (2) | 1647 | 1/1 |
| 152 | 7848 | zártkerti műv. alól kiv. ter. | Nincs utca neve | külterület (2) | 1431 | 1/1 |
| 153 | 7849 | zártkerti műv. alól kiv. ter. | Nincs utca neve | külterület (2) | 1643 | 1/1 |
| 154 | 7850 | zártkerti műv. alól kiv. ter. | Nincs utca neve | külterület (2) | 1431 | 1/1 |
| 155 | 8467/ / / | Kert | Nincs utca neve | külterület (2) | 500 | 1/1 |
| 157 | 9006/ / / | Szántó | Nincs utca neve | külterület (2) | 4042 | 1/1 |
| 158 | 959/ / / | Irodaház | Berettyóújfalú, József A. u. 15 | belterület (1) | 2361 | 1191/10000 |
| 159 | 9192/ / / | Irodaház | Debrecen, Nemezeiőr u. 1 | belterület (1) | 445 | 246/10000 |
| 160 | 9193/ / / | Iroda, Műhely, Bemutatóterem | Debrecen, Arany J. u. 42. | belterület (1) | 416 | 246/10000 |
| 161 | 22273/ / / | Telephely | Debrecen II. kerület | belterület (1) | 19971 | 246/10000 |
| 162 | 0415/29/ / | Gyep (legelő), erdő | Nincs utca neve | Külterület (2) | 87291 | 1/1 |
| 163 | 8022/ / / | Lakóház, udvar, | Közársaság út 226, | Külterület (2) | 4000 | 1/1 |
| 164 | 1936/ / / | Lakóház, udvar | Nyugati u. 16. | belterület (1) | 2058 | 1/1 |
| 165 | 0136/65/ / | Parkoló | Nincs utca neve | Külterület (2) | 1156 | 1/1 |
| 166 | 0136/66/ / | Beépítetlen terület | Nincs utca neve | Külterület (2) | 2161 | 1/1 |
| 167 | 7660 | Szőlő | Nincs utca neve | Külterület (2) | 1374 | 1766/1832 |
| 168 | 084/ / / | erdő | Nincs utca neve | Külterület (2) | 32794 | 1/1 |
| 169 | 048/3/ / / | szántó | Nincs utca neve | Külterület (2) | 3138 | 1/1 |
| 170 | 6830/ / / | szántó | Nincs utca neve | Külterület (2) | 1575 | 1/1 |
| 171 | 6831/ / / | szántó | Nincs utca neve | Külterület (2) | 766 | 1/1 |
| 172 | 6833/ / / | fásított terület | Nincs utca neve | Külterület (2) | 770 | 1/1 |
| 173 | 6834/ / / | fásított terület | Nincs utca neve | Külterület (2) | 1565 | 1/1 |
| 174 | 6835/ / / | fásított terület | Nincs utca neve | Külterület (2) | 532 | 1/1 |
| 175 | 6836/ / / | fásított terület | Nincs utca neve | Külterület (2) | 255 | 1/1 |
| 176 | 6837/ / / | fásított terület | Nincs utca neve | Külterület (2) | 252 | 1/1 |
| 177 | 6838/ / / | fásított terület | Nincs utca neve | Külterület (2) | 532 | 1/1 |
| 178 | 6839/ / / | fásított terület | Nincs utca neve | Külterület (2) | 611 | 1/1 |
| 179 | 6840/ / / | fásított terület | Nincs utca neve | Külterület (2) | 611 | 1/1 |
| 180 | 6841/ / / | fásított terület | Nincs utca neve | Külterület (2) | 1226 | 1/1 |
| 181 | 6842/ / / | fásított terület | Nincs utca neve | Külterület (2) | 309 | 1/1 |
| 182 | 6843/ / / | fásított terület | Nincs utca neve | Külterület (2) | 306 | 1/1 |
| 183 | 6844/ / / | szántó | Nincs utca neve | Külterület (2) | 1507 | 1/1 |
| 184 | 6877/ / / | fásított terület | Nincs utca neve | Külterület (2) | 798 | 1/1 |
| 185 | 6878/ / / | fásított terület | Nincs utca neve | Külterület (2) | 795 | 1/1 |
| 186 | 6879/ / / | fásított terület | Nincs utca neve | Külterület (2) | 798 | 1/1 |
| 187 | 6880/ / / | fásított terület | Nincs utca neve | Külterület (2) | 780 | 1/1 |
| 188 | 6881/ / / | fásított terület | Nincs utca neve | Külterület (2) | 2129 | 1/1 |
| 189 | 6883/ / / | fásított terület | Nincs utca neve | Külterület (2) | 1403 | 1/1 |
| 190 | 6884/ / / | fásított terület | Nincs utca neve | Külterület (2) | 468 | 1/1 |
| 191 | 6885/ / / | fásított terület | Nincs utca neve | Külterület (2) | 939 | 1/1 |
| 192 | 6888/ / / | fásított terület | Nincs utca n eve | Külterület (2) | 1921 | 1/1 |
| 193 | 6889/ / / | fásított terület | Nincs utca neve | Külterület (2) | 1924 | 1/1 |
| 194 | 7197/ / / | kert | Nincs utca neve | Külterület (2) | 1187 | 1/1 |
| 195 | 7250/ / / | szántó | Nincs utca neve | Külterület (2) | 471 | 1/1 |
| 196 | 7251/ / / | kert | Nincs utca neve | Külterület (2) | 1266 | 1/1 |
| 197 | 7267/ / / | kert | Nincs utca n eve | Külterület (2) | 575 | 1/1 |
| 198 | 6818/ / / | szántó | Nincs utca neve | Külterület (2) | 1575 | 1/1 |

1.melléklet a .../2022. (IV. 29.) önkormányzati rendelethez
 "3. melléklet a 13/2012. (III. 30.) önkormányzati rendelethez"

| | | | | | |
|-----------------|-----------------------------------|----------------------------|-----------------------|------------|------------|
| 199 6819/ / | szántó | Nincs utca neve | Külterület (2) | 788 | 1/1 |
| 200 6820/ / | szántó | Nincs utca neve | Külterület (2) | 788 | 1/1 |
| 201 6821/ / | szántó | Nincs utca neve | Külterület (2) | 784 | 1/1 |
| 202 6822/ / | fásított terület | Nincs utca neve | Külterület (2) | 1176 | 1/1 |
| 203 6823/ / | fásított terület | Nincs utca neve | Külterület (2) | 1176 | 1/1 |
| 204 6824/ / | fásított terület | Nincs utca neve | Külterület (2) | 1575 | 1/1 |
| 205 6825/ / | fásított terület | Nincs utca neve | Külterület (2) | 784 | 1/1 |
| 206 6826/ / | fásított terület | Nincs utca neve | Külterület (2) | 788 | 1/1 |
| 207 6827/ / | fásított terület | Nincs utca neve | Külterület (2) | 791 | 1/1 |
| 208 6828/ / | fásított terület | Nincs utca neve | Külterület (2) | 2381 | 1/1 |
| 209 6829/ / | fásított terület | Nincs utca neve | Külterület (2) | 1575 | 1/1 |
| 210 6832/ / | fásított terület | Nincs utca neve | Külterület (2) | 1536 | 1/1 |
| 211 6882/ / | fásított terület | Nincs utca neve | Külterület (2) | 2863 | 1/1 |
| 212 6886/ / | fásított terület | Nincs utca neve | Külterület (2) | 1478 | 1/1 |
| 213 6887/ / | fásított terület | Nincs utca neve | Külterület (2) | 7970 | 1/1 |
| 214 6890/ / | fásított terület | Nincs utca neve | Külterület (2) | 1521 | 1/1 |
| 215 6892/ / | fásított terület | Nincs utca neve | Külterület (2) | 1798 | 1/1 |
| 216 6893/ / | fásított terület | Nincs utca neve | Külterület (2) | 2938 | 1/1 |
| 217 6894/ / | fásított terület | Nincs utca neve | Külterület (2) | 2956 | 1/1 |
| 219 7694/ / | zártkerti műv. alól kiv. ter. | Nincs utca neve | Külterület (2) | 1020 | 1/1 |
| 220 7695/ / | zártkerti műv. alól kiv. ter. | Nincs utca neve | Külterület (2) | 516 | 2/4 |
| 221 048/46 | telephely | Nincs utca neve | Külterület (2) | 4000 | 1/1 |
| 222 7703 | zártkerti műv. alól kiv. ter. | Nincs utca neve | Külterület (2) | 536 | 1/1 |
| 223 8008 | zártkerti műv. alól kiv. ter. | Nincs utca neve | Külterület (2) | 777 | 1/1 |
| 224 1500/ / | kivett irodaház | Ipar u. 5. | belterület (1) | 707 | 1/1 |
| 225 046/ 18/ | Szántó | Nincs utca neve | külterület (2) | 3917 | 1/1 |
| 226 046/ 43/ | Szántó | Nincs utca neve | külterület (2) | 4186 | 1/1 |
| 227 046/ 44/ | Szántó | Nincs utca neve | külterület (2) | 2542 | 1/1 |
| 228 046/ 45/ | Szántó | Nincs utca neve | külterület (2) | 2536 | 1/1 |
| 229 5403/3 | Kert | Nincs utca neve | külterület (2) | 1417 | 1/1 |
| 230 5403/4 | Kert és gazd. ép. | Nincs utca neve | külterület (2) | 3637 | 1/1 |
| 231 5403/7 | Kert | Nincs utca neve | külterület (2) | 3127 | 1/1 |
| 232 046/ 35/ | Szántó | Nincs utca neve | külterület (2) | 811 | 1/1 |
| 233 046/ 36/ | Szántó | Nincs utca neve | külterület (2) | 993 | 1/1 |
| 234 041 1/17 | mocsár | Nincs utca neve | külterület (2) | 9392 | 1/1 |
| 235 1705 | italbolt | Huszár u. 14. | belterület (1) | 326 | 1/1 |
| 236 4/3 | beépítetlen terület | Közútársaság út 93. | belterület (1) | 924 | 1/1 |
| 237 9866 | kert | Nincs utca neve | külterület (2) | 928 | 1/1 |
| 238 9867 | kert | Nincs utca neve | külterület (2) | 881 | 1/1 |
| 239 9868 | kert | Nincs utca neve | külterület (2) | 1471 | 1/1 |
| 240 9869 | kert | Nincs utca neve | külterület (2) | 1475 | 1/1 |
| 241 9882 | szántó | Nincs utca neve | külterület (2) | 2158 | 1/1 |
| 242 269/1 | Beépítetlen terület | Nincs utca neve | belterület (1) | 1162 | 1/1 |
| 243 1359/2 | Lakóház, udvar | Templomkert tér 3. | belterület (1) | 431 | 1/1 |
| 244 2915 | lakóház, udvar | Közútársaság út 125. | belterület (1) | 1046 | 1/1 |
| 245 753 | lakóház, udvar | Irányi Dániel u. | belterület (1) | 352 | 1/1 |
| 246 1346 | lakóház, udvar, garázs | Dr. Mustó Sándor u. 6. | belterület (1) | 579 | 1/1 |
| 247 1346/A | gyermekorvosi rendelő | Dr. Mustó Sándor u. 6. | belterület (1) | 80 | 1/1 |
| 247 3164 | lakóház, udvar | Semmelweis u. 26. | belterület (1) | 825 | 1/1 |
| 248 916 | lakóház, udvar | Csuklya u. 12. | belterület (1) | 1489 | 1/1 |
| 249 907/15 | lakóház, udvar | Meggyfa u. 1. | belterület (1) | 540 | 1/1 |
| 250 907/16 | beépítetlen terület | Akácfa u. 13. | belterület (1) | 560 | 1/1 |
| 252 966 | lakóház, udvar | Szív u. 3. | belterület (1) | 1444 | 1/1 |
| 253 1578/3/A/4 | lakás | Rákóczi út 1. 1. emelet 2. | belterület (1) | 63,3 | 1/1 |
| 254 048/11 | szántó | Nincs utca neve | külterület (2) | 2994 | 1/1 |
| 255 7862 | kert | Nincs utca neve | külterület (2) | 529 | 1/1 |
| 256 7863 | kert | Nincs utca | külterület (2) | 529 | 1/1 |
| 257 1900 | lakóház, udvar | Nyugati u. 4. | belterület (1) | 1539 | 1/1 |
| 258 8460 | kert | Nincs utca neve | belterület (1) | 36 | 1/1 |
| 259 7909 | kert | Nincs utca neve | belterület (1) | 852 | 6/72 |
| 260 907/74 | lakóház, udvar | Meggyfa u. 17. | belterület (1) | 440 | 1150/2400 |
| 261 78/2 | kivett beépítetlen terület | Nincs utca neve | belterület (1) | 106 | 1/1 |

4./ A partnerségi egyeztetés szabályairól szóló 13/2017. (III. 31.) önkormányzati rendelet felülvizsgálata

Makleit Zsolt bizottsági elnök: ez már Főépítész asszony területe, mit lehet ezzel kapcsolatban tudni?

Gonda-Magyar Andrea főépítész: köszöni szépen a szót. A városnak van egy ún. partnerségi rendelete, ami alapján szabályozzák, hogy a településrendezési terv módosítása, készítése vagy a településképi rendelet módosítása során a helyi lakosságot, egyházi szervezeteket, illetve partnereiket, az ott felsoroltakat milyen módon tájékoztassák. Most elég sokat találkozhatnak ők is ezzel, eléggé benne vannak a településrendezési terv módosításába. Ennek több eljárási folyamata van. Vannak rövidebbek és a partnerségi rendeletben azt a könnyebbséget szeretnék elérni, hogyha már használhatják az eljárásrendekben a gyorsított eljárásokat, ami 3-4 hónap alatt le folytatható, a partnerségi rendelet mellékletét képezi jelen előterjesztésnek, benne van, hogy minden módosítás folyamán a Derecskei Hírek folyóiratban tájékoztatják a lakosságot. Megtörtént a rendelet, vagy bármelyik ilyen dokumentumnak a módosítása, viszont mond egy konkrét példát. Most találkozunk április végén, most van bizottsági ülésük, holnap testületi ülésük és ahhoz, hogy közzé tudjon tenni egy hirdetményt a lakosok részére és ezt elküldi az újságba, az leghamarabb június elején fog megjelenni, tehát több mint egy hónapot kell arra várnia, hogy meghirdet valamit, vár minimum 15 napot, hogy mindenki megnézze, tudjon válaszolni, akkor már ott jár, hogy június közepe. Bejön minden és talán a legjobb esetben, ha nagyon gyors, akkor lezárni a partnerséget is a testülettel kell, meg behozni, hogy mik jöttek be. Június végi testületi ülésre tudja behozni, ott másfél hónapot azért vesz a gyors eljárásból, mert a derecskei folyóiratban a partnerségi rendelet alapján meg kell hirdessék. Nem azt jelenti ez a módosítás, ami a partnerséget érinti, hogy megszűnne a tájékoztatás, csak egy olyan könnyebbséget szeretnének eszközölni, hogy az újságban nem jelen meg ez a partnerségi tájékoztatás, hanem a helyben szokásos módon, hirdetményben, honlapon, az önkormányzatnak ugye az irodájában. Ezeket a helyeken mind megjelennek, kivéve az újságot. Ha teljes eljárás van, vagy az egész települést érintő dokumentáció felülvizsgálata, akkor az újságban is megjelenik.

Makleit Zsolt bizottsági elnök: érti, így a problémát, mert a művelődési központ sokszor ezen megakad, egy másfél hónappal előre kell kitalálniuk egy konkrét programhelyszínt, időpontot stb., hogy az belekerülhessen a helyi újságba. Az lenne a javaslata, hogy azt látja, hogy a derecske.hu oldalon ez hirdetésre kerül és hogy nem-e lehetne valahogy ezt is belefoglalni, hogy a hivatalos közösségi oldalon is kerüljön megosztásra még, vagy az applikációban. Ne sérüljön a tájékoztatás, ezzel egy sort kivesznek érthető okokból, viszont adnak is valamit a lakosok irányába. A 21. században, mint ahogy a derecske.hu működik, azt is most már hivatalossá kell tenni úgy gondolja. Az is hivatalos, de Jegyző asszonyra néz fél szemmel, hogy ez mennyire hivatalos tájékoztatási csatorna. Az is igaz, hogy manapság már ott lehet hamarabb találkozni egy derecskei lakos egy hírrel, mint az oldalon. Abba már nem akar belemenni, hogy az oldal linkjét osszák meg a közösségi oldalon.

Gonda-Magyar Andrea főépítész: ez egy jó ötlet, műszaki fejjel úgy gondolja, hogy ha beírják a partnerségi rendeletbe, hogy ilyen média csatornán ezt közzéteszik, lehet van valami összefoglaló neve, ezt nem tudja, de ha Jegyző asszonyék azt mondják jogi szemmel, hogy ezt a partnerségi rendeletbe bele lehet tenni.

Makleit Zsolt bizottsági elnök: a város internetes felületein meg lehet osztani, akkor úgy szerinte előrefele mennek.

Gonda-Magyar Andrea főépítész: ezt felírja, hogy akkor ezt vegyék bele a rendeletbe.

Cseh Ákos településfejlesztési és beruházási osztály osztályvezetője: örülök a modernizációnak, ugyanakkor viszont helyiként azt gondolja, hogy ha mind a bizottság, mind a Képviselő-testület a partnerségi rendeletnek ezen irányú módosítása mellett dönt, ami nyilván az egy egyszerűsített eljárásrendre vonatkozik, a helyi embereket megfelelően ki kell, hogy tájékoztassák erről. Sokszor felvetődött már bizottsági ülésen és testületi ülésen is, hogy honnan tudja meg egy adott illető, hogy Derecskén bárhol, bármelyik utcával, de most mond egy konkrétumot, amikor döntöttek arról, hogy a lakóövezetet kijelölik a Semmelweis utca végén, most jelenleg magántulajdonban lévő zártkertekről beszélnek, honnan informálódik arról a helyi lakos, hogy milyen módosítások történnek? Onnan informálódik, a hirdetményből. Ha ez a hirdetmény a gyorsított eljárásrendnél, majd településtervező úr is mondja, csak internetes felületeken és mondjuk az önkormányzat hirdetőtábláján, meg a honlapon fog megjelenni, nem elvárható egy idősebb korosztálytól, akinek kerti földje van vagy bármilyen területe van, hogy ő ezekről a fórumokról tájékozódjon, ha akarná sem biztos, hogy el tudja érni ezeket a tájékozási módokat. Azt gondolja, hogy ha emellett is döntenek, akkor nekik egy szakmai feladatuk lesz Főépítész asszonnyal, hogy a következő Derecskei Hírekbe viszont ezt közzé kell tenniük és érthető módon kell közzétenni, hogy ne találkozzanak olyannal, hogy honnan lehet erről értesülni és miért nem tudott esetleg róla.

Gonda-Magyar Andrea főépítész: vagy ezt kiegészítve, hogy ha már jóváhagyták a rendezési tervet, teljesen mindegy, hogy milyen eljárásrendben folyt le, akkor is közzétegyék Derecskei Hírekben. Ez már igazából az ő feladatuk lesz szakmailag, hogy figyeljenek rá, hogy igen, elfogadták, rendben van, lezárták, de az jelenjen meg a Derecskei Hírekben, mert a végére olyan emberekhez is eljuthat, akik nem nézik a Facebookot, bár jelzi, hogy az összes 70 közeli úgy Facebookozik, hogy jobban, mint ő, de igen, lehetne egy ilyen.

Makleit Zsolt bizottsági elnök: szerencsés, mert a munkája során ezzel rendszeresen találkozik. Ami még felmerülhet, az a szórólap, de annak az előállítás, illetve a kiszórása az meg már bonyolultabb, hogy most egy idősebb lakoshoz, hogy jut el nyomtatásban, időben, az már szerintem nem rendeletalkotásnál felmerülő probléma vagy technikai kérdés. Van-e egyéb hozzászólás?

Luxeder Endre bizottsági tag: ami elhangzott, azzal minddel egyet tud érteni kivétel nélkül. Hiányol belőle egy dolgot, egy mondatot, nevezetesen azt, ami évszázadokon át, Ferenc József ideje óta, amikor is a legeslegelső katonai térkép készült az országról átfogó jelleggel, attól az időponttól kezdve, tehát a monarchia idején is be volt vezetve az, hogy az ingatlantulajdonos tulajdonát érintő bárminemű állami intézkedést vagy helyhatósági intézkedést, bizonyítható módon közölni kell az érintett ingatlan tulajdonosával. Ez a jelenlegi elképzelés szerint kimaradt belőle. Akinek az ingatlanját érinti a partnerség keretén belüli változás vagy éppenséggel a saját ingatlanját érintő változás, nincs tudomása arról, hogy mindig nézegesse a hirdetőtáblát, keresse az újságban, keresse a piacon, itt-ott az információt, hogy vajon az ingatlanát érinti-e mondjuk egy önkormányzati elképzelés. Erre volt példa, jelenleg is van példa, lesz is példa, hogy az illető egyszerűen nem szerez tudomást arról, hogy a saját tulajdonát képező ingatlan, egy tollvonással ismeretlen okból átminősítésre kerül, a lakóingatlanok minősülő ingatlanját közlekedési úttá átminősítik. Előfordulhat, hogy éppenséggel azon a bizonyos ingatlanon lévő 30 éves garázs helyére egy tűzcsapot akart tervezni az önkormányzat, kiviteli terv megvan és csak erős ráhatással sikerül a legilletékesebbet rábeszélni, hogy ne kelljen már elbontani ezt a garázst, épüljön máshol az a

bizonyos tűzcsap. Egy feltétellel tudja elfogadni ezt a határozat tervezetét, ha benne van az a kritérium, az a mondat, ami Ferenc József idején is volt, hogy az illető tulajdonát érintő változásról, bizonyítható módon, a változás tervezetről bizonyítható módon tájékoztatni kell az ingatlan aktuális tulajdonosát és emellett meg lehet jelentetni az internetes felületen, meg lehet jelentetni az egész világ összes újságjában. Teljesen mindegy, de ha egyszer átvételi elismervényen átvette az illető ingatlan tulajdonosa, hogy az ingatlanát tervezik, hogy lakóingatlan helyett kijelölik közúti közlekedésre, az történjen meg.

Makleit Zsolt bizottsági elnök: ehhez a gondolathoz esetleg válasz? Ilyenkor nem történik értesítés a tulajdonosok irányába?

Luxeder Endre bizottsági tag: biztos, hogy nem.

Zsemberi István településtervező: azért nem egyszerű dolog, mert alkalmasint több 1000 levelet kellene az önkormányzatnak kiküldeni, ami tetemes költséget jelent, egyébként meg csomó papírt meg egyebet, amikor ma már vigyázunk a környezetünkre. Ha lehet, nem nyomtatjuk ki a papírokat. Az elvét érti annak, amit mond, de a mai világban, amikor mindenkinek lehetősége van információt máshonnan gyűjteni, meg a felelősége is más az embereknek, ezért nem ennyire egyszerű ez a téma. Azt mondják, hogy több 1000 levelet kell az önkormányzatnak kinyomtatnia, elküldeni, átvétetni. A közterületfelügyelők ezzel fognak foglalkozni, hogy hordják a leveleket, átveszik az átvételi elismervényeket. Ez ennél nehezebb ügy. Van, ahol egyébként úgy szokták árnyalni ezt a témát, hogy abban az esetben, hogyha egy módosítás kisebb területet, néhány telket érint, akkor beleveszik a partnerségi körbe azokat, akiket konkrétan érint és akkor valóban megkeresik az ingatlantulajdonosokat, meg vállalkozásokat ezzel a módosítással. Ilyen szűkítéssel ezt már máshol is bevezették, de akkor, amikor egy egész településnek nagy területét érinti, akkor annak van hírverése, hogy uraim változás, módosítás történik. Az mindenütt megjelenik és mindenki nézzen utána, merthogy mindenkit érint. Ha ennek a súlyát valóban így nézik, akkor azt javasolja, hogy legyen megkülönböztetve, hogyha egy szűkebb kört érint attól, amikor tényleg sok ingatlantulajdonost érintene.

Luxeder Endre bizottsági tag: érdemben maximálisan el tudja és el is kell fogadni, amit mondott. Azt azért megjegyzi, hogy nem több 1000 ingatlantulajdonosról, hanem egy ingatlantulajdonosnak egy ingatlanjáról beszél, ami éppenséggel érintve van a változással, azt az egyet ki kell értesíteni. Nyilvánvaló, derecskei szinten sem tudja elképzelni azt, de ne menjenek túl messzire, hogy egy rendezési tervből, terv esetében több 1000 levelet kellene kiküldeni, mert az ő megfogalmazása az az, hogy az adott ingatlant érintő változásnak a tulajdonosát, legyen az osztatlan közös tulajdon és 10 tulajdonosa legyen, habár ilyen ingatlan szerinte nincs Derecskén, belterületi ingatlan, azt igenis ne kelljen kiértesíteni. Tehát az a szűkítés, amit hallott az elfogadható, de ilyen szempontból egyet beszélnek, csak egészen konkrétan azt mondta, hogy egy ingatlan, egy tulajdonos kapjon értesítést, hogy a lakóingatlan ezentúl közterület lesz vagy közterületnek minősülő elképzelésük van.

Zsemberi István településtervező: arra gondol, hogy konkrétan egy meghatározott területre vonatkozóan készül egy módosítás, ami néhány ingatlant érint. A néhányat most nem tudja, hogy határolja be. Amikor mondjuk változik a településképi rendelet, vagy a helyi építési szabályzat, ami mondjuk tényleg többszáz telket érint határon belül, vagy az összes külterületi ingatlant, ezekre az esetekre mondja, hogy nem nagyon lehet.

Luxeder Endre bizottsági tag: egyetért, úgy szabályozzák, ahogy akarják. Ha egyszer

valakinek van egy magántulajdonban lévő lakóingatlana, az ne kerülhessen át úgy közúti közlekedésre alkalmatlan átsorolásból, hogy az illető évekkal később szerez róla tudomást, amikor szembesül azzal, hogy hát ezt tartalmazza a rendeletük. Körülményes módosítani, csak egy példát mond.

Makleit Zsolt bizottsági elnök: ezt rendeletbe tudják-e esetleg, vagy ebbe a rendeletbe érdemes szabályozni mondjuk, hogy egy lakott ingatlant, vagy egy használt ingatlant úgy érinti a módosítás, hogy az utána úgymond lakhatatlanná válik, hogy ha oda út van tervezve?

Zsemberi István településtervező: akkor, amikor egy ingatlanra építési tilalmat vezetnek be, abban az esetben értesíteni kell a tulajdonost. Rá kell vezetni a telekkönyvben. Akár helyi védelemről vagy pedig építési tilalomról van szó, azokat be kell jegyezni a földhivatalnál és arról értesíteni kell a tulajdonost. Arról például nem, hogy ha közlekedési terület érint egy telket, aminek ugye kisajátítási következményei vannak, azt viszont nem kell bejegyezni a tulajdoni lapra. Például utca nyílik a telken, vagy a teleknek a felét, vagy egy részét elviszi, mert arra kisajátítás van. Ezt úgy próbálták a tavaly nyári építésügyi törvénnyel részben helyre tenni, hogy nem lehet mindig görgetni a kiszolgáló utakra vonatkozóan ilyenfajta korlátozásokat, hanem 20 év múlva az önkormányzatnak meg kell szüntetni, ha ezt nem hajtja végre. Próbáltak ezen szigorítani, de ennél előrébb nem mentek. Azt soha nem merték felvállalni egy város esetében sem, hogy a közlekedési területek miatti korlátozásokról értesítsék a tulajdonosokat, mert egy város nem birkózott volna meg vele. Sok olyan ingatlan van, hogy 30-40 éve rajta van a korlátozás az ingatlanon, a tulajdonost soha nem érdekelte eddig, ha meg érdekelte, akkor egy éven belül ki kellett sajátítani az önkormányzatnak. Ha találkozott a korlátozással, akkor egy éven belül meg kellett állapodniuk, ha nem, akkor a kormányhivatal alapból kisajátította az ingatlant és kifizette ennek az árát. Ezért nem is tették meg soha azt, hogy a városban minden ilyenfajta korlátozásról mindenki feltétlenül tudjon, mert ez valahogy nem volt olyan közérdekű. A tilalmakat be kell jegyezni és arról értesíteni kell a tulajdonost. Érti amit mond és van egyébként ebben logika a tulajdonosok részéről, csak egy kicsit ez összetettebb.

Luxeder Endre bizottsági tag: nem akart ilyen mélységig belemenni, de ha már belementek, konkrét választ kérne arra, hogy amennyiben a közlekedés nem érinti az adott ingatlant, ami lakóingatlan volt és az adott ingatlanon van a tulajdonosnak mondjuk a vízórája, villanyórája, gázórája, a garázsa, a kutya ólja, azt ki lehet-e csak úgy jelölni közlekedésre alkalmasnak, hogy az illető kellő időben ne szerezzen tudomást róla?

Zsemberi István településtervező: az építési törvény tavaly nyáron olyan bőven ki lett egészítve minden ilyenre vonatkozóan, hogy senkinek az ilyen jellegű befektetését, tulajdonát nem lehet úgy elvenni, hogy ne kapjon érte kártérítést. Az egy dolog, hogy ha valaki azután tesz oda ilyen értéknövelő beruházást, amikor az már ki van jelölve, akkor az a része nem kap kártérítést. Sok ilyen van egyébként, hogy azt mondja, hogy odateszi vagy odaépíti a kerítését. Megteheti, de tudjon róla, hogy kártérítés nem jár, ami akkor is ott volt, azt természetesen ugyanúgy kártéríteni fogják, de nem ez volt az alap kérdése.

Luxeder Endre bizottsági tag: de erre irányult, róla van szó, az ő vízórájáról, a kutya óljáról, az ő garázsáról, az ő gázórájáról és az ő villanyórájától, ami közúti közlekedésre alkalmas minősítésben van.

Zsemberi István településtervező: hozzátartozik az is egyébként és az építési törvényben részletesen van kibontva, hogy azt is figyelték, hogy igazságtalanul ne legyen féloldalasan

valaki korlátozva. Még az is benne van, hogyha egy utcát nem úgy szélesítenek, hanem csak az egyik oldalon szélesítenek, akkor a másik oldallal kapcsolatban ugyanúgy bevonják ebbe és attól akitől többet vettek el, akkor a másik is kompenzálva lesz. Akit jobban megnyomorítottak az akkor nyilván többet fog kapni. Ha egy utcanyitás, vagy szélesítés előnnyel jár az ingatlan számára például azért, mert innentől lesz jól megközelíthető, akkor annak a költségét le lehet számítani. Régen zártkerti vékony út normális útra szélesedik, akkor a tulajdonosok nem fognak semmit kapni azért a telekrészért, amit elvesznek az utca szélesítés, nyitás miatt, azért, mert ezáltal ingatlanuk értékesebb lesz. Ez is meg van fogalmazva, hogy ezt az értéknövekedést el lehet számolni az önkormányzatnak. Ha viszont nem, akkor minden részére kártéríteni kell valakit. Ez ennél nehezebb ügy, de próbálják ezt a törvényben meg rendeletekben egyre jobban kibontani.

Luxeder Endre bizottsági tag: erre mondják azt, hogy egy léket kapott hajót sokkal nehezebb megjavítani, mint kikerülni a sziklát.

Makleit Zsolt bizottsági elnök: a partnerségi egyeztetés részleteivel kapcsolatban a renDELETEH van egyéb hozzászólás? Amennyiben nincs, akkor azzal a módosítással tenné fel szavazásra, hogy a város hivatalos közösségi oldalain is tájékoztatásra kerülne sor. Aki ezzel egyetért, azt kéri, hogy szavazzon.

A Pénzügyi és Településfejlesztési Bizottság 3 igen, 1 nem szavazattal és 0 tartózkodás mellett nem hozott minősített többséggel döntést.

5./ Derecske Város településképiének védelméről szóló 7/2018. (III. 2.) önkormányzati rendelet felülvizsgálata - Előzetes tervezői anyag bemutatása, egyeztetése

Makleit Zsolt bizottsági elnök: az előterjesztés részletesen tartalmazza a témát és Főépítész asszony, valamint Osztályvezető úr tájékoztatja a bizottsági tagokat a tudnivalókról.

Gonda-Magyar Andrea főépítész: első kérdése az, hogy készült az előterjesztéshez egy nagyon egyszerű rövid dia, vetítsék-e ki, mert akkor lehet könnyebben tudnak róla beszélgetni.

Makleit Zsolt bizottsági elnök: szívesen megnéznék.

Gonda-Magyar Andrea főépítész: Tervező úr is azért van itt, hogy ha bármilyen észrevétel, ötlet, javaslat van, akkor Tervező úr is tud rá válaszolni, illetve javaslatokat tenni. A mostani anyag, ugye ez egy ilyen 0. szint, tehát készült egy tervezői anyag, ugye ezt is még szakmailag az osztályon átbeszéljük, a javaslataikat meg fogják tenni. Mielőtt ebbe ők is beleásták volna magunkat, szeretne volna, ha a városvezetés is látja, beszéljenek róla és az elhangzott javaslatokat ha tudják, akkor beépítik az anyagba. A településképi rendelet több ponton kerül módosításra, frissítik a jogszabályi változásoknak megfelelően. Biztosan emlékeznek, hogy feljött a lapostetős épületek építése a város területén is, hogy hol legyenek szigorúbbak, ez volt egyik fő téma. 2 térképet vett előtérbe, a baloldali a most hatályos településképi rendeletnek a melléklete, a jobboldali, amit Településtervező úr készített, ez a mostani tervezett térkép. A négyzetrácsos felület, amit kékesen látnak, azok a településképi jelentőségű területek. Azoknál a területeknél írhatnak elő komolyabb szabályokat, amiket elvárnak a település kép kialakítása vonatkozásában. Bővítették ezt a területet, mert így a

baloldalin látszik, hogy a település központjára tették hangsúlyt. A vizsgálatok alapján ezt kibővítették a város külső területeire is. Ezt szeretné megbeszélni. Mi a javaslat, vegyenek-e le belőle, bővítsék-e ki? A két térkép alapján látszódik a különbség. Ez benne van az előterjesztésben, ezt kiemelte a tervezői anyagból. Mít jelent ez a településképi jelentőségű terület, hogy milyen szabályozásokat hoztak, amik frissek vagy még nem nyúltak hozzá. Több pontot is érint, ezek csak kiemelések. Kifejezetten a tető kialakításokra helyezte a hangsúlyt. Ezt beszélték és Képviselő úr is mondta, hogy a lapostetős épületek a település életében ne jelenjenek meg. Településtervező úrral egyeztettek és a szakmai véleménye az, hogy valamennyire teret kell engedni, a belvárosban is nézzék meg a paneleket, üzleteket, van társasház is. Ha átgondolják, inkább a külső területen tiltaná meg, a falusias lakóterületeken inkább nem. Ahogy jönnek be a város központja felé, ott pedig igen. Van világos színnel a lakóterület, hagyományos beépítéssel. Itt sokkal engedékenyebbek, leríták, hogy magastetős épületek helyezhetők el.

Makleit Zsolt bizottsági elnök: mi a különbség az utolsó kettő között?

Gonda-Magyar Andrea főépítész: lakóterület történeti beépítéssel, amire kifejezetten azt mondja, hogy csak nyeregteret házak vannak benne, a rendeletben több minden van benne.

Makleit Zsolt bizottsági elnök: mivel megengedőbb az, ha nincs benne az, hogy „csak”?

Gonda-Magyar Andrea főépítész: lehet véletlenül így maradt. Mind a kettő magastetős, kifejezetten így vette ki, mert nem akarta átírni. A belső városrész nem fogalmaz meg szabályozást, oda belevehetnék, hogy lapostetős épület is elhelyezhető. A városközpontban pedig az van, hogy a meglévő legalább földszint plusz egy emeletes épület, magas emeletes, magas épületek laposteteje megtartható és a mellette lévő ingatlanokon új lapostetős épület is elhelyezhető. Most egy ilyen megfogalmazásra tett Tervező úr javaslatot. Hogyha van egy lapostetős háza és mellette egy új ingatlant akarnak felhúzni és lapostetősöt, akkor azt lehet.

Zsemberi István településtervező: arra adott javaslatot, hogy a településképi karaktereknél a pirossal jelzett terület az, ami a történeti beépítésű terület. Ennek volt olyan része, amire nem volt a településképi jelentőség rátéve. Az ő javaslata szerint a teljes történeti települési területre kiterjesztené a településképi jelentőséget azért, mert a jogszabály jelenleg csak arra ad lehetőséget, hogy azokra a területekre, amiket nem tartanak településképi jelentőségűnek, csak anyag, szín használatra vonatkozóan meg a reklámokra vonatkozóan lehet szabályokat megfogalmazni és semmi másra. Ha azt szeretnék, hogy valahol ne lehessen csak magas tetőt építeni vagy bármilyen más szabályt szeretnének az épületek tömegére, egyebekre megfogalmazni az anyagon meg a színen kívül, akkor azt településképi jelentőségűnek kell nevezni. A javaslata szerint a történeti települési részen ne legyen lapostetős épület, kivételt képez az, ami igény jelentkezett, hogy vannak a városközpontban lapostetős épületek és arra írta azt itt a tervezetben, hogy a településképi illeszkedés miatt ezek mellett lehessen ilyet építeni a jövőben is. Egyébként sokszor egy többszintes társasháznál a magastetős épület mellett, hogyha visszaléptetik a felfelé menő szinteket, akkor gyakorlatilag visszaadják azt a karaktert, ami a településképi egy magas tetőnél van, amikor elviszik az épületnek függőlegesen a falát. Úgy értelmezte, hogy pont fordítva gondolja, hogy a nem történeti településrészen követelné meg a magas tetőt vagy ezt félreértette.

Gonda-Magyar Andrea főépítész: a belvárosban engedhetik meg, hogy a városközpontban és a belső városrészben lehessen lapostetős.

Zsemberi István településtervező: ahol a településképen ez illeszkedik ott mellettük lehessen ugyanúgy. Egyébként nem telekületképen jelentőségű területeken jelenleg sem köti meg a szabály azt, hogy kötelező magastetős házat építeni. Jelenleg ez nincs benne a szabályokban, csak településképi jelentőségű területen tiltják.

Gonda-Magyar Andrea főépítész: igen bővítenék és úgy bővítenék ki, hogy ne lehessen lapostetőset a történeti lakóterületeken. Itt olyan területek vannak, hogy sáttető, nyeregű, magastetős, szűk utcás is, kellemes hangulata van. Ezek a nagyon modern házak, azt gondolja, hogy már nem férnek bele. A belső városmagba meg igen, mert annyira különböző épülettípusok vannak. Azt pedig valahol a lakosoknak kell is, hogy engedjék, hogy ha rákölt több millió forintot, akkor csak olyat építsen már, amit mondjuk ő elképzelt nagyjából. Ez az első fő téma.

Makleit Zsolt bizottsági elnök: ezt most vesézzék ki. A kék színnel jelöltben nem lehet lapostető, a pirosban sem lehet.

Gonda-Magyar Andrea főépítész: de abban még igen.

Makleit Zsolt bizottsági elnök: a lilában nem, meg a rózsaszínben sem. A most bent lévő kérelmek ezt mennyire segítették, vagy mennyire vannak figyelembevéve?

Gonda-Magyar Andrea főépítész: jelenleg nincsen bent ilyen kérelem. A városban településképi konzultációt tudnak csinálni, ha valaki lakóházat épít, akkor a tervező és a magánszemély megkeresik az önkormányzatot és konzultációt tudnak tartani; ami azt jelenti, hogy nem kötelezik semmire, hanem elmondják, hogy az építésznek mi az, amit figyelembe kell vennie. Ez alapján tudja a házat megtervezni, jó eséllyel figyelembe veszi ezeket az előírásokat.

Zsemberi István településtervező: a javaslatukban a városközpont területén belül az a kékkel színezett rész, az a megfogalmazás szerepel, hogy a meglévő, legalább fölszint plusz egy emelet magasságot elérő épületek laposteteje meghagyható, a mellette lévő ingatlanokon a településképi illeszkedés érdekében lapostetős épület is elhelyezhető.

Gonda-Magyar Andrea főépítész: ő ezt most kiegészítette, egy kicsit engedékenyebb volt, mert ugye Tervező úr azt mondta, hogy ő csak oda a kékbe engedné. Jelen esetben ő meg kicsit kintebb ment, mert látták az igényeket. Az előterjesztésben benne is van még az a nyílás térkép, hogy a város területén hol jelentkeztek az igények lapostetős épület elhelyezésére.

Zsemberi István településtervező: a történeti település részen a pirossal jelölt részen nem engedné. A sárga részen nem is korlátozhatják, a településközpontban meg az illeszkedések miatt nem tiltaná.

Makleit Zsolt bizottsági elnök: ez mi alapján van, hogy mondjuk az utca egyik oldala ilyen besorolású, az utca másik oldala olyan. Ezt az övezeteknél is mindig olyan kérdéssel fogadják, ha van egy érthető válasz azt szívesen veszi.

Zsemberi István településtervező: olyan csak kivételesen van. Az esetek 90%-ban az utca két oldala azonos karakterbe tartozik, kivételesen van ilyen, de akkor egészen eltérő karakterű tömbök voltak. Azok a részek már nem úgy lettek besorolva. Arra törekedtek, hogy ha egy utcán mennek, akkor az egy karakter legyen.

Gonda-Magyar Andrea főépítész: amikor készült a településképi rendelet, meg az arculati kézikönyv, akkor annak az első lépése az volt, hogy kijöttek a tervező kollégák, bejárták az egész várost, megismerték az utcákat, fotókat készítettek és valamilyen lehatárolást kellett csinálni és gondolja ilyen formában tudták.

Zsemberi István településtervező: részben összefüggött a település növekedésével. A történeti településrész az egy régebben kialakult, régebbi házakkal, utcavonalon lévő melléképületekkel. Ahogy nőtt a település, utána már más korszakban épültek, annak már nem ugyanaz volt a karaktere.

Porkoláb Gyula bizottsági tag: soha nem támogatta a lapos tetős épületeket, Debrecenben támogatta, Derecskén nem támogatta, viszont azok az érvek, hogy itt a belső városközpontban épüljenek meg, azokat el tudja fogadni. Továbbra sem támogatná azt, nem szeretné, ha tovább bővülne ez a dolog. Ahogy hallotta, most nincs is igény beadva ilyenre. Tart tőle, hogy ha a rendeletük tartalmazza ezt, azzal csak generálják azt a dolgot, hogy lehet ilyen. Nem szeretné, de ez csak az ő egyéni véleménye. Azt mondja, hogy a városközpontot tudja támogatni, ha szélesítik, azt már nem.

Csécsi István bizottsági tag: a városközponttal teljes mértékben egyetért, csak kisváros, a városi képhez hozzátartoznak a lapostetős házak is. A pirosas területeknél a lapostető engedélyezését ő sem támogatná a maga részéről, de ugyanezt mondaná akkor a külső területeknél is, ott meg nem engedné. Igaz elhangzott, hogy most itt megkötés nincs, hogy milyen épületeket lehet ide elhelyezni, de a maga részéről szívesen venné, ha belekerülne, hogy oda se lehet lapostetős épületeket építeni.

Makleit Zsolt bizottsági elnök: alapvetően ő is ezt mondja, hogy ne menjen sehova lapostető és igazából a belvárosnak a zárt sorú beépítéseinél sem nagyon engedné. A belvárosba amúgy úgymond kötelező kiépíteni egy új házat a frontra. A Bocskai utcán, a Dr. Mustó Sándor utcán nem néz ki jól, ha oda lapostetőt tesznek.

Gonda-Magyar Andrea főépítész: remélik, hogy ha épülne egy ilyen ház, a tervezője feléri ésszel, hogy oda nem illik.

Makleit Zsolt bizottsági elnök: azt érti, hogy itt a társasházaknál van lapostető, meg a Gála is lapostető, csak pont az a belvárosi, aminek híján vannak, pont azt a beépítettséget veszélyeztetik ezzel.

Luxeder Endre bizottsági tag: kérdése van, a lapostető hány foktól, hány fokig terjed?

Gonda-Magyar Andrea főépítész: ennek már utána böngészett, jogszabályban nem találta meg, így nem találta meg szakirodalomban, de 0-tól 15 fokig.

Zsemberi István településtervező: ő 12 fokot tud.

Luxeder Endre bizottsági tag: 12 fokú meredekségű tetőn nemigen szoktak járkalni csak úgy. 0 fokos tető már alkalmas emberi tartózkodásra, így van?

Gonda-Magyar Andrea főépítész: ha úgy készítik el, akkor igen.

Luxeder Endre bizottsági tag: nem ázik be az a lényeg. Át van hidalva az a bizonyos

akadály, hogy van mondjuk a Kökőrcsin utca 20. szám és a 27. szám szomszédok. A 20. szám alatt építkeznek valaki, annak a szomszéd telekre nyíló mondjuk fürdőszoba ablakát 1 méter 80 centiméter alá nem szabad tennie, hogy ne lásson át. Ha a lapostetős 2-3 méterrel magasabban csinál egy 0 fokos lapostetőt, akkor az szabadon rálát az ingatlanra annak ellenére, hogy a fürdőszobájának az ablaka 1,8 méteren van például.

Zsemberi István településtervező: itt szerintem valami félreértés lehet. A településképi rendeletben az van benne, hogy 35 foktól 45 fokig terjed a magastető és ha egy épület 18 méternél szélesebb, akkor a kisebb hajlásszög meg van engedve, mert akkor túlságosan nagy tető jönne. Az épület magasságot meghatározták a helyi építési szabályzatban. A lapostetősnél ugyanott vannak, csak nincs rajta magas tető. Gyakorlatilag mind a két épületnél ugyanaz a kérdés, hogy hogy kell az ablakokat elhelyezni? Az a része nem függ össze, hogy az épület magastető vagy lapostető.

Luxeder Endre bizottsági tag: de az összefügg, ha neki van egy megfelelő magasságú lapos tetője, emberi tartózkodásra alkalmas, ott piknikezni akar bárkivel, mondjuk 8 méter magasságban, rálát a szomszéd úszómedencéjére, ugyanakkor ez fordítva nem igaz.

Zsemberi István településtervező: nem tehet ablakot oda, csak megfelelő magasságban.

Luxeder Endre bizottsági tag: ez nem ellentmondásos?

Zsemberi István településtervező: de ellentmondásos. Erre még nem találtak ki semmit.

Gonda-Magyar Andrea főépítész: ez nem csak lapostetőre igaz, mert épületmagasságról is beszélnek. Ha abban az övezetben engedve van, hogy földszint plusz emeletes házat lehet építeni, akkor már fentről az emeletről is rálát a szomszédnak a kertjére és ki sem megy a tetőre.

Zsemberi István településtervező: abban van igaza, hogy arra lenne lehetőség, hogy a hasznos szinteket meg a szintek használatát azt lehetne szabályozni. Meg lehet mondani, hogy egy lapostetőnél a tetőtér beépíthető, hasznosítható stb., meg lehet azt is mondani, hogy egy lapostető hasznos funkcióra használható vagy nem használható.

Gonda-Magyar Andrea főépítész: írják be esetleg a településképi rendeletbe a városközpontos részbe, ahol lehet lapostetőt elhelyezni, hogy ne legyen járható? Az sem életszerű, mert amelyek meg vannak azok járhatóak.

Makleit Zsolt bizottsági elnök: meddig kell ma eljutni?

Gonda-Magyar Andrea főépítész: ez egy szakmai beszélgetés a tervről ezután ők is megteszik a szakmai javaslatot Tervező úrnak, átdolgozza a dokumentációt, feltöltik véleményezésre, partnerség alá viszik, illetve bemutatásra kerül a testületnek. Utána kerül elfogadásra. Ez egy nulladik fázis, hogy beszéljenek róla. A mellékletben el lett küldve a település képi rendelet.

Makleit Zsolt bizottsági elnök: várnak esetleg további észrevételeket írásban?

Gonda-Magyar Andrea főépítész: ha igen, akkor egy héten belül.

Zsemberi István településtervező: annyi még a felvetődött kérdések kapcsán, hogy a városközpontban csak a meglévő lapostetős épületnek a megtarthatóságát meg a szomszédjában levő épületeknek a településképi illeszkedés miatt kell, azt támogatná is, az van az előírásban.

Makleit Zsolt bizottsági elnök: akkor is, ha zárt sorú belvárosi utcaképről beszélnek?

Zsemberi István településtervező: az a baj, hogy a városközpontban a legtöbb részen utca vonalon állóra van egyébként szabályozva. Inkább az lehet az érdekes, hogy ott lehet, hogy az építménymagasság ezen segít, hogy nem viheti föntebb, mert zavaró, hogy egy épületet úgy vigyen föl a tető fölé. Ilyen esetben lehet, hogy meg lehetne követelni, hogy lépcsőzzön vissza és az épület kövesse azt a vonalat. Ilyet bele lehetne az elvárásba venni, mint ahogy olyan is van benne egyébként, ami itt jellemző, mivel magasabb, meg alacsonyabb épületek is vannak a főutcán. Van olyan az elvárásaik között, hogyha nagy a különbség, akkor itt, mert építészek csinálták ezt ügyesen, az épületeknek vannak olyan részei, amik az átmenetet valahol finomabbá teszik. Elvileg ilyen fajta előírás is belekerülhetne, akkor egy kicsit jobban illeszkedik az ilyen épület. Ha annál még több területre akarnak elvárni, hogy magastetős legyen, akkor az egész belterületet településkép jelentőségűnek kell venniük, amire éppen nem lehet azt mondani, hogy olyan különös lenne. Debrecen az egész várost településkép jelentőségű területnek mondta azért, hogy bizonyos dolgokat módjában legyen településképileg szabályozni. A történeti településrészre kiterjesztve javasolta a településképi jelentőséget. A magastetős elváráson kívül nagyon sok szigorítást nem jelent, ahogy nézte, mert olyan sok minden meg van engedve, inkább ez jelentene szigorítást. Ha azt szeretnék, hogy az egész legyen, akkor az egész belterületnek településképi jelentőségűnek kellene lenni ebben a vonatkozásban, mert a jogszabály másként nem ad lehetőséget.

Gonda-Magyar Andrea főépítész: a nem besatírozott részek, azok felett úgymond nincsen szabályozás, csak szín meg anyag. A lapostetőset a világos részre mondjuk lehetne, de ha azt beszélnek meg, hogy indokoltnak tartják városvezetési szempontból meg szakmailag is, azt javasolják, hogy az egész település területére terjesszék ki a településképi jelentőségű területet. Akkor a világgal jelölt részekben is mondhatják, hogy magastetős épület helyezhető el és ez betartandó.

Zsemberi István településtervező: azzal együtt, hogy Derecskének annyira nem szigorú a településképi rendelete, a településképi bejelentést csak a reklámok, meg rendeltetés módosítás miatt kell tenni, ami egyébként is kötelező. Egyébként nem kell településképi bejelentést tenni semmiről, csak konzultáció van, de az sem kötelező, hanem lehetőség. Településképi véleményt sem kell kérni, ami pedig az építési engedélyes esetekben lehetne elvileg kötelező. Gyakorlatilag ennyire engedékenyek.

Makleit Zsolt bizottsági elnök: ez látszik is a településképen.

Porkoláb Gyula bizottsági tag: a konzultációt nem lehet kötelezővé tenni?

Zsemberi István településtervező: ez teherbíró képességen múlik egyébként, de azt kell mondja, hogy Kisújszálláson, ahol főépítész, ott ezen megy a nagy dulakodás már az elmúlt időben. Eddig gyakorlatilag nagyon sok kötelező volt és most ott tartanak, hogy az enyhítések után a településképi jelentőségű területen mindenre kötelező a településképi bejelentést megtenni. Már erre jutottak és most egy picit akarnak rajta enyhíteni, mert olyan mérvű feladat hárult már az önkormányzatra. A közterület felügyelőknak feladata, hogy

fényképezzenek és jelentik, hogyha építések történnek, vagy megkérdezik, hogy ugyan már mért nem tett bejelentést, de egyébként meglátszik a településképen.

Gonda-Magyar Andrea főépítész: azt még beszéltek, mert ezt neki is mesélte, hogy mi van Kisújszálláson. Derecskén nincsen közterületfelügyelet. A fejlesztési osztályon úgymond megint kevesen vannak, ha szigorítanak a településképi rendeletet, meg az elvárásokat, de az minimum plusz 3 főt jelent.

Zsemberi István településtervező: az egyszerű bejelentéssel épülő új lakóházak, ami ugye a legjelentősebb építés lenne, meg a legtöbb építés. A jogszabály meg sem engedi, településképi bejelentést nem lehet tenni, nemhogy véleményezést. Egyedül a konzultációra van lehetőség. Azért megtenné, hogy az egyszerű bejelentéssel épült lakóházak esetében a településképi konzultációt kötelezővé tenné, most csak kérhetik. Általában azért kérik az építészek, mert félnek, hogy az építésügyi szabályokat félreértelmezik.

Makleit Zsolt bizottsági elnök: szerinte ez hasznos.

Gonda-Magyar Andrea főépítész: ha egyetértenek, akkor ezt esetleg kötelezővé lehetne tenni a rendeletben.

Makleit Zsolt bizottsági elnök: akkor ezt mos fogalmazzák meg ehhez az anyaghoz?

Zsemberi István településtervező: most csak két dolog van fölírva, a reklám meg a rendeltettségmódosítás, ami jogszabály szerint kötelező. Külön választották, ami eddig nagyon zavaros volt még bennük is, hogy tulajdonképpen nem az a reklám, amit ők reklámnak gondolnak, hanem a jogszabály nagyon sok mindent megfogalmaz, ami nem minősül reklámnak. Amire a jogszabály azt mondja, hogy kötelező bejelenteni településképileg, az tulajdonképpen azokra vonatkozik, ami nem a saját ingatlanon folyó tevékenységből ad úgymond reklámot feliratot, bármit, hanem másnak a tevékenységéről, mert a jogszabály szerint csak az minősül reklámnak és csak azt kötelező bejelenteni. Az összes többit, akár a főutcán vagy bárhol, vagy valaki kiteszi a nagy felületű reklámtáblát, ami a saját tevékenységüket reklámozza, amiről azt gondolták, hogy be kell jelenteni, nem kell bejelenteni, ha csak ők azt nem mondják. Lehet, hogy a településképi bejelentést, meghatározott részekkel, városközpontra vagy a főutak mentén, ahol ezt a település gondolja, ezeket beírna, a reklámnak nem minősülő egyebeket, a cégeket, amit jogszabály nem ért ez alatt.

Makleit Zsolt bizottsági elnök: az előterjesztésnek a végén van egy helyi védettség alatt álló épületek értékek kimutatása.

Zsemberi István településtervező: a vetítésben nem hangzott el, amit még itt fontosnak gondoltak. Ami még elhangzott, hogy várható, hogy egyre több napelem fog az épületek tetején megjelenni. Oda beillesztettek néhány szabályt erre vonatkozóan, ami nem jelenti azt, hogy ez bejelentésre kötelezne, de a szabályokat azt mindenkinek be kellene tartani. Ez három dologról szól, az egyik dolog az, hogy ha napelemeket tesznek fel, akkor azt lehetőség szerint hozzá kell igazítani a tetőfelülethez, hogy arányos, normális felületet takarjon ki a tetőn, tehát ez lenne az egyik elvárás. A másik elvárás, hogy a napelemeknek van egy inverter doboz része, amiről azt gondolták, hogy ne tegyék ki az utcára, hanem igenis tegyék hátra. Megfogalmazták azt, hogyha egy épület esetében több homlokzat is van, ahol azonos, szakmailag azonos módon, feltételekkel helyezhető el napelem a tetőn, mert ugyanolyan a

napozása a tetőnek és ezek közül van olyan, amelyik nem utcai homlokzat, akkor ne az utcai homlokzatra tegye, hanem a másik ilyen tetőfelületre. Ha van védett utca képük, akkor az utcaképre vonatkozóan egységesen meg kell mondani, hogy hova kell helyezni, milyen módon kell föltenni a napelemet. Ezekkel egészítették ki, illetve még belekerült a fogalom magyarázatba, amit az előbb elkezdett fejtegetni, hogy nem minden minősül a törvény szerint reklámnak. Ezt még kibővítené, mert pont Kisújszálláson a legutóbb ezt hosszasan taglalták, hogy lehet, hogy a jogászok nem örülnek neki, hogyha ismételnék dolgokat, de egyszerűen nem lehet normálisan utánajárni, csak ha millió törvényt elolvasnak. Kerüljön be a fogalommagyarázatba az, hogy mi az, ami nem minősül reklámnak, hogy aki kinyitja, tudjon róla, mert külön bontották a szabályokat a reklámok esetében, meg a reklámnak nem minősülő esetben. Annak utána kéne nézni, hogy a magasabb szintű jogszabály mit ért az alatt inkább, mindent beírnának a fogalmakba, hogy mik azok, amik nem minősülnek reklámnak hogy ez mindenkinek egyértelmű legyen. Beemeltek néhány szabályt, ami eddig csak a reklámokra vonatkozott, ez pedig az, hogy a közlekedési csomópontok, meg egyebek helyén vannak olyan fajta nem reklámnak minősülő futófények, amik zavarnák a csomópontokat. Ott ugyanúgy rájuk is érvényesnek tartanak, nem csak a hivatalos reklámoknak.

Makleit Zsolt bizottsági elnök: a helyi védett épületek, értékek kimutatása táblázathoz most lehet-e vagy kellene javasolni azt, amiről beszéltek a Rákóczi utcai megmaradt régi ártézi kútnak a felépítményét?

Gonda-Magyar Andrea főépítész: persze, most beszéljenek róla. Még Kiss Csaba képviselő úr mondta.

Makleit Zsolt bizottsági elnök: beszéltek, hogy amikor előttük lesz, akkor szavaznak róla és akkor bekerülhetne.

Gonda-Magyar Andrea főépítész: itt helyi védett épületek vannak úgy, mint ártézi kút felépítményt ide besorolhatják?

Zsemberi István településtervező: itt van a helye a védett építményeknek meg egyebeknek is, valahol egyébként a védett, közterületen található szobrokat is beletették, tehát itt van helye annak is.

Gonda-Magyar Andrea főépítész: felírja, hogy ezt is vegyék bele.

Makleit Zsolt bizottsági elnök: akkor nem szükséges erről szavazni.

Gonda-Magyar Andrea főépítész: felírta és akkor bedolgozzák az anyagba.

Makleit Zsolt bizottsági elnök: van e egyéb hozzászólás, kérdés? Akkor az a javaslat, hogy a módosítási szándékot megismerték, elhangzottak módosítási javaslatok, a tervezőtől kéri átvezetni a véleményezési dokumentációban. Így szavazzanak a határozati javaslatról.

A Pénzügyi és Településfejlesztési Bizottság 4 igen, 0 nem szavazattal és 0 tartózkodás mellett elfogadta az alábbi határozatot.

106/2022. (IV. 27.) PTB számú határozat

Derecske Város Önkormányzata Képviselő-testülete Pénzügyi és

Településfejlesztési Bizottsága javasolja a Képviselő-testületnek, hogy határozzon úgy, hogy:

1. a módosítási szándékot megismerte, azzal egyetért. Az elhangzott módosítási javaslatokat a tervezőtől kérje átvezetni a véleményezési dokumentációba.
2. A véleményezési dokumentáció átdolgozása után a szakmai anyag az egyeztető felületre véleményezésre feltölthető, a Partnerségi egyeztetés megindítható. Kérje a Polgármester, hogy a szükséges lépéseket tegye meg.

Felelős: Makleit Zsolt bizottsági elnök

Határidő: a soron következő képviselő-testületi ülés

6./ Derecske Város Helyi Építési Szabályzatának módosítása 2022.

- alap döntés a módosítás megindításáról

Makleit Zsolt bizottsági elnök: ez volt előttük testületi és bizottsági ülésen. A testületi ülésen is felmerültek építkezések, jelzések a lakosság részéről, hogy mit lehet, mi akadályozott építkezést és ezért is van részben előttük.

Zsemberi István településtervező: egy kiegészítést tenne. Megkapta a két lakossági levelet, amit nyilván egy építésztervező segített nekik megfogalmazni, tettek egy javaslatot benne. A problémát érzékelt, a javaslatnak a megfogalmazása nem jogszerű. A problémát azt lehetne kezelni. Az az alap probléma felvetés, hogy az előkerteket a szabályozási terv övezetenként, településrészenként megmondja, hogy mennyi, hogy vagy van, vagy nincs előkert és az utca vonalon kell építeni. Ebből van kevesebb, vagy pedig azt mondja, hogy az utca vonalon is állhat az épület, de attól meghatározott távolságra, vagy pedig kötelező eleve meghatározott távolságra tenni. Egyrészt egy nem elég élhető módon, mert igaza van, hogy félreértik, mert a jogszabály az nem a normális hétköznapi gondolkodás szerint használja azt a fogalmat. Amikor azt mondják, hogy előkertes vagy nem előkertes, akkor a jogszabály nem az épületről beszél, hanem arról az építési helyről, ahol épületet el lehet helyezni. Amikor azt mondják, hogy az építési hely az utcavonalra csatlakozik a történeti beépítésű területeken, akkor az nem azt jelenti, hogy oda ki kell építeni az épületet feltétlenül, hanem azt jelenti, hogy az a hely, ahol lehetséges épületet elhelyezni. Az a terület az utcavonaltól indul, van hátsó kertje, kis mélységű a telek, meg van oldalkertje, oldalon álló. Az országos jogszabály csak annyit követel meg, hogy egy-egy építési övezetben mondják meg, hogy mi a beépítési százalék, mi a beépítési magasság, milyen építmények helyezhetők el és hogy mi az építési hely. Mi az a terület, amit lehatároltak elő-, oldal-, hátsókerttel. Azt viszont, hogy épületet az építési helyen belül hogyan kell elhelyezni vagy akarják-e szabályozni ezt nem teszi kötelezővé az országos szabály semmilyen módon. Azt mondja, hogy a helyi sajátosságokat, településkép és egyéb elvárások alapján megmondhatják, szabályozhatják, hogy az építési helyen belül az épületeket, hogyan kell elhelyezni. Ha nem mondják meg, hogy a melléképület hol lehet, akkor akárhova helyezheti az építési helyen belül mindenki. Nyilván van kialakult rend és ez alapján tartalmazza a helyi építési szabályzat a szabályokat. Amióta szigorodott, meg központosították a kormányhivatalnál az építési igazgatást, azóta mindent szó szerint értelmeznek, nincsen lojalitás, nincs olyan, hogy értelmesen ítélnék. Vagy úgy van leírva,

vagy nem úgy van leírva, inentől kezdve, ha az van, hogy egy méter vagy az oldalkert 50 centi, ha valami már nem párhuzamos, akkor azt mondják, hogy az rossz helyen, már nem lehet építeni. Ezzel van tele most az építési engedélyezés. Számos településen, városban a helyi építési szabályzatok ezért vannak átírva, de ezeket a problémákat valahogy ki tudják küszöbölni. A javaslat, amiket már valószínűleg láttak azok ennek a kivédésére szolgáltak, de ezt a problémát nem kezelték eléggé árnyaltan, amit ők felvetettek. Konkrétan azt, hogy azokban az utcákban, ahol most az épület mondjuk nem egy méter, meg három méter vagy nem, 3-5 méter között van a távolsága az utcavonaltól, hanem mondjuk távolabb van, akkor az építéshatóság azt mondta nekik, hogy nem építhet hozzá az épülethez, nem bővítheti, ami építési engedély köteles azt már nem csinálhatja rajta. Valójában ez nem jelentene valós problémát, ezért van az a megfogalmazás, hogy az előírás szerint szabálytalanul elhelyezendő épületekre ne vonatkozzanak az előírásaik, az nem kerülhet be szabályba, hanem egy komplikáltnak tűnő hosszú mondatot illesztett be, amit most felolvasna. Ez a következőt jelenti. A meghatározható építési helyen belül, amire egyébként az előkertek szabályozása megvan, de nem az ott meghatározott kötelező építési vonalon, tehát az utcától nem olyan távol van, ami egyébként meghatározott szabály, de építési helyen belül vannak, hanem attól hátrébb elhelyezkedő, meglévő épület elhelyezkedése is megfelelőnek számít. Valamennyi építési övezetben megengedett építési tevékenység folytatható rajta, építési helyen belül bővíthető is, ha a meglévő épület elé új épület vagy épületrész épül, vagy a meglévő épület lebontásra kerülne, akkor az új épület elhelyezésekor már azt a kötelező építési vonalon kell viszont elhelyezni. Ezt a 2 felvetett problémát próbálná kezelni. A többi esetet pedig már itt próbálták belevenni az előírásba, egyrészt az oldalhatáron álló építés az a 0-tól 1 méterig történő elhelyezést jelentse. Azért tudják leküzdeni ezt a problémát meg azt is, hogy amikor meg van határozva, hogy mi az építési vonal az utca felől és ez nem egy utca vonalon álló kötelező kiépítést jelent, akkor elegendő egy ponton illeszkedni hozzá és a többi az lehet hátrébb is. Sok esetben nem párhuzamosan van az oldalvonalon az utcavonalra. Ez lenne az a kiegészítés, a 2 levél alapján.

Makleit Zsolt bizottsági elnök: egy olyan kérdése lenne, fejből próbálja mondani, kisvárosias lakóövezet kettes azt hiszi, oldalkert és ott szigorúbb a helyi szabályozás, mint az OTÉK. Azt hiszi, hogy 4,5 méter a szabályozás és országosan meg 6 métert enged meg az oldalon lévő épülethez képest, a szomszéd épülethez képest.

Zsemberi István településtervező: 2 meghatározó dolog van, az egyik az az, hogy mi a megengedett homlokzatmagasság, az itt 6 méter, amit megengednek. Ez az egyik ami fontos, a másik az országos jogszabály, az az OTÉK, ami ugye azt mondja, hogy az oldalkert mérete a kialakult állapotnak megfelelő, vagy a helyi építési szabályzatban meghatározott, de nem lehet kevesebb, mint négy méter. Itt lehet probléma, hogy miért 4 méter, amikor az országos szabály megengedi, hogy 4 méter legyen. Az állami főépítész még nem engedte meg, tehát itt ez nem jelenti azt, hogy nem lehet ez ellen küzdeni, mert ez egy szakmai vélemény volt az állami főépítész részéről. Vannak esetek, amikor kénytelen elfogadni, hogy ha meg tudják indokolni, például olyan esetben, amikor úgy helyezkedtek el Hajdúszoboszlón a földszint plusz egy emeletes épületek, hogy eleve 4 méterre voltak. Kényszer zárt sorú beépítés, holott nem is ez volt, ilyen esetben elfogadta azt, hogy az oldalkert lehessen 4 méter, mert ugye régen az volt a szabály, hogy az övezetben megengedett legnagyobb építménymagasságnak megfelelő érték legyen. A régi OTÉK alapján 6 méter kellett, hogy legyen. Amikor csinálták az új HÉSZ-t, akkor mi beírták a 4 métereket, merthogy megengedi az országos szabály és az állami főépítész áthúzta. Azt mondta, hogy ha kialakul az, hogy ilyen esetben emeletes épületek vannak és eleve megvolt a 6 méter, akkor miért akarnak ettől eltérni? Ha viszont az a helyzet, és most ez volt Vámospercsnél, hogy megengedték az emeletes épületnek az építését,

de eddig nem volt jellemző, csak néhány helyen és jellemzően földszintes épületek voltak, de 4, 4 és fél méterre voltak oldalkertre építve és erre tették rá a 6 métert, az emeletes épületeket akkor butaságot csináltak. Ez volt Vámospércsnél, ott 2 választási lehetőségük volt, vagy viaskodnak az állami főépítésszel, hogy de mégis, majd ott a másik eset maradt, hogy azt mondták oké, akkor nem lehet emeletes épületet építeni, egyik se lehetett és akkor visszakerült az oldalkert arra az értékre, ami régen is volt a 4, 4 és fél méter. Hasonló az a probléma, amit felvetett.

Makleit Zsolt bizottsági elnök: szerinte igen, ennyire szakmaian nem tudja.

Zsemberi István településtervező: azt kell megnézni, hogy abban az övezetben az emeletes épületek jellemzőek-e, akarják-e, hogy továbbra is lehessen építeni, mert akkor ki kell vívniuk. A jogszabály elvileg megengedi és akkor odaírja, hogy ez továbbra is egy feltett szándék, hogy az emeletes épületet megengedik. Ez arra ad vitát és ez várható is, hogy a kialakult állapot földszintes volt, ami 4-4 és fél méternyi távolságra levő épületeket jelent sajnos. Ha azt akarják, hogy ilyen módon legyen ez megengedve, akkor ez egy jogos kérés lehet. Beírják a 4 métert és megharcolnak érte. Ha viszont nincs egy ilyen indok mögötte, akkor esélytelenek.

Makleit Zsolt bizottsági elnök: személyes tapasztalata van, de ezt a magam részéről elengedte, viszont több lakossági megkeresésről is hallott, ami miatt útban van ez a szabályozás

Zsemberi István településtervező: ezt megnézik és akkor ezt jelezni fogják, hogy a háttérben mi van. Valóban több emeletes épületek vannak, a földszintes vegyesen és ebből van egy ilyen probléma. Kezelniük kell, ez egy szándék, mert egyébként nem jellemző. El lehet dönteni, hogy ne így legyen, engedik az emeletes épületet, vagy inkább ne legyen.

Csécsi István bizottsági tag: az oldalhatáron való építésnél 0, illetve 1 méteren belül el lehet helyezni az épületet, illetve van egy olyan kitétel is, hogy amennyiben 18 méter szélességet a telek meghaladja, akkor szabadonálló részként is elhelyezhető az épület, ha jól értelmezik. A gazdasági övezeteknél Derecske viszonylatban milyen szabályt kell itt nekik tudniuk, hogy az módosul-e, nem módosul? Gazdaság övezetnél milyen oldal építés lehetséges?

Zsemberi István településtervező: ha jól tudja, az oldalkertre, előkertre vonatkozó előírások általános előírások, tehát ugyanúgy vonatkoznak a gazdasági övezetekre is, mint a lakóövezetre azzal, hogy van egy olyan övezetük szerinte, ahol a 10 méternél mélyebb előkertek esetében már nem szabták meg az előkert mélységét. Ez a gazdasági területeken van, ott akármilyen távol is lehet az épület. Egy melléklete van a helyi építési szabályzatnak, hogy ne kelljen utcánként ráírni, hogy mennyi az előkert, ezért különböző színekre vannak kiszínezve a területek, hogy utca vonalon kell lennie az épületnek. Választható a dolog, mert építési helyként van, de az épületet lehet mozgatni 0 meg 3 méter között. Vagy eleve előkertesek, vagy pedig ilyen nagy méretűek és esetleg nincs is megkötve, de az ipari vagy a gazdasági övezetekben például az oldalkertre ugyanaz vonatkozik, hogy meg van szabva, hogy szabadon álló a beépítés. Ez meg van adva övezetenként, akkor neki ugyanúgy a felét kell a homlokzat magasságnak oldalkertként kell biztosítania, meg a hat méter hátsókeretet is.

Csécsi István bizottsági tag: akkor ha jól érti, egy 6 méteres magasságú épületet, ha épít az oldalkertnek három méternek kell lennie.

Zsemberi István településtervező: nem az az érdekes, hogy amit ő megtervez és épít házat, annak milyen a magassága, hanem az elhelyezésnél az a kritérium, hogy az övezet mit enged meg legmagasabb homlokzatmagasságot. Egy ipari területen megengedik a 12 és fél métert, akkor ő hiába épít egy 6 méteres épületet, attól neki oldalkertben ugyanúgy 12 és félnek a felét meg kell hagyja. Ha nagyon keskeny a telke, akkor bajban van, mert rosszul szabályozták, hogy a telket ki kell bővíteni. Ha leveszi a 2 oldalkertet, alkalmasint nem marad már hely ahova épületet tudna építeni és sokszor belecsúsztak ebbe, hogy az önkormányzatok kérték, hogy növeljék meg az építménymagasságot, vagy az homlokzatmagasságot és amikor felemelték 2-3 emeletes épületre, de közben olyan volt a terep struktúra, hogy amikor levették az ennek megfelelő oldalkerteket, nem maradt értelmesen beépíthető szélességű telek. Itt ők is hibázhatnak, de amikor valaki épít, akkor azt kell nézni, hogy az előírás mit enged meg.

Csécsi István bizottsági tag: van egy ilyen gyakorlati oldal, például egy 40 méter hosszú épület legyen, a oldalkerttől 3 méterrel beljebb kell, hogy építkezzenek, illetve beépítési lehetőséget adtak így meg. Az a 3 méter, ami oldalkert, az építésnél megjelenik, hogy az egy haszontalan terület lesz. Az nem megközelíthető, az semmire nem jó. Egy kicsit úgy a gyakorlattól ez ellentmond, mint célszerűség. Nem lehet ezen valamit módosítani?

Zsemberi István településtervező: a jogszabály nem ad lehetőséget. Valójában olyan problémák szoktak felvetődni és azokat most kezelték éppen Hajdúszoboszlónál, hogy amikor valaki jogszerűen épített, mondjuk oldalhatáron álló beépítés van megengedve vagy előírva és ő oda is akarna építeni, de a szomszédnak azon a telkén épület van, pedig ott neki oldalkert kellene, hogy legyen, vagy azért mert régebben lehetett építeni, vagy mert szabálytalanul épített oda. A másik, aki szabályosan oda építene nem tudja megtenni, pedig az előírás neki azt mondja, hogy 0-1 méter közé kell a házat tenni, ilyenkor szokták kiegészíteni az előírást. Olyan esetben, hogyha a túloldalon épület van és emiatt nem tud élni az építési lehetőségével, akkor ő teheti távolabb is maximum 2 vagy 3 méterre akkor is az épületet, hogy ha nem szélesebb, mint 18 méter. Nem lenne muszáj beírni a helyi előírásba, mert ez következne a jogszabályból csak nem minden építhetőségnek egyértelmű, hogy akkor is építhet oda, neki ott joga van, maximum tűzfalat tesz és a tűzoltósággal leegyezteti, hogy milyen feltételeket kell betartania. Milyen jogon ne építsenek oda, ahova építhetne egyébként a szomszéd miatt. Ha az volt a kérdés, hogy az oldalkertek azok haszontalan területek, azok azért nem azok, mert úgy lettek megállapítva, hogy egyrészt tűzbiztonság miatt nem lehet a másik épülethez közel menni, másrészt azon a területen, ami a meghatározott távolságra van, ott ilyen-olyan nyílásokat, ablakokat, egyebeket csinálhat. A szomszéd meg nem tehet olyan ablakokat pont ezért. Ezért van értelme ennek, hogy az oldalkert mennyi, csak ami miatt az országos szabályokat megváltoztatták és már megengedik a 4 métert, az azért van, mert a tűzrendészeti előírásokat teljes mértékben megváltoztatták. Sokkal engedékenyebb, rugalmasabb lett. Régen nem engedték volna meg egy 6-7 méteres épület esetében a 4 métert, most meg megengedik. Mások az építőanyagok, mások a tűzrendészeti előírások, de ami oldalkert, azt annyira szigorúan veszik, hogy ott még az is meg van szabva, hogy egyéb építmények, közművek miatt mit, hogy lehet elhelyezni. Kivételt képez a hátsókert, ami lehet rugalmasabb, mert egyrészt a jogszabály megengedi és hátsókertben nagyon sok mindent el lehet, melléképítményeket, filagóriát egyebeket helyezni. Ők is szabályoztak ilyen kis mélységű telket. A 30 méternél megengedik, hogy végig épüljön meg, végig is épültek a telkek, megmondták, hogy milyen esetben építhetik be.

Makleit Zsolt bizottsági tag: van egyéb hozzászólás a témához? Le van írva, a Bold Agro Kft.-nek a módosítása, felteszi szavazásra, hogy megismerték a módosítási szándékot, illetve elhatározzák, hogy módosításra kerül a rendelet.

A Pénzügyi és Településfejlesztési Bizottság 4 igen, 0 nem szavazattal és 0 tartózkodás mellett elfogadta az alábbi határozatot.

107/2022. (IV. 27.) PTB számú határozat

Derecske Város Önkormányzata Képviselő-testülete Pénzügyi és Településfejlesztési Bizottsága javasolja a Képviselő-testületnek, hogy határozzon úgy, hogy

1. a módosítási szándékot **megismerte**.
2. **határozza el**, hogy a Derecske Város Helyi Építési Szabályzatáról szóló 23/2019. (XII. 20.) önkormányzati rendeletet - egyszerűsített eljárásrend keretében - **módosítja**.
Jelen módosítás a 91/2021. (IX. 30.) KT számú határozati döntésben foglaltakkal együttesen kerül elvégzésre.
3. **A Bizottság javasolja a Képviselő-testületnek, hogy kérje fel a polgármestert, hogy a szükséges előkészítő feladatokat kezdje meg.**

Felelős: Makleit Zsolt bizottsági elnök

Határidő: a soron következő képviselő-testületi ülés

7./ Beszámoló a Derecskei Polgárőrség Egyesület 2021. évi tevékenységéről

Makleit Zsolt bizottsági elnök: most nincsenek itt, de mindenki elolvashatta a beszámolót. Van-e hozzászólás, a bizottsági tagok részéről?

Csécsi István bizottsági tag: mindig el szokta mondani, most is elmondja, a polgárőrség igyekszik jól végezni a munkáját. Amit hiányolnak rendszeresen, hogy amikor kint vannak a határban, idegen kocsikat látva, állítsák meg. Meg van hozzá a jogalap, csomagtartót kinyitni, milyen céllal tartózkodnak, tehát ezt a tényezőt kellene erősíteni. Ha mód van rá, vadkamerának beszerzésére és kihelyezése lenne szükség a kritikus helyekre. Ezt erősíteni kellene. A vadkamera szerinte 40.000 forint körüli összegből beszerezhető. Ők is alkalmazzák, magánszemélyeknek is van. Ha hivatalból megtörténik ennek a beszerzése, az alkalmazása, ennek hírért kell csinálni, hogy vannak ilyen vadkamerák, kihelyezték. Nyilván ez egy visszatartó erő, sötétben egy vadkamerát megtalálni 15 méteres körzetben nem biztos, hogy könnyebb.

Makleit Zsolt bizottsági elnök: a polgárőrséget is megviselte egyrészt, hogy telik az idő, nyilván új tagokat kellene majd bevonni. A covid miatt le is irták, hogy az ő életüket is nagyban befolyásolta. Ha tudnak valamiben segíteni, jelezzék, hogy minél több új tagja legyen és minél aktívabb legyen a derecskei polgárőrség. A polgárőrség kapott meghívót a bizottsági ülésre?

Pásztor Katalin titkársági ügyintéző: igen.

Makleit Zsolt bizottsági elnök: holnap jönnek?

Pásztor Katalin titkársági ügyintéző: nem tudja.

Makleit Zsolt bizottsági elnök: van van-e kérdés a polgárórség beszámolójához? Amennyiben nincs, akkor felteszik szavazásra. Hívta volna az elnököt, de nem vette fel.

A Pénzügyi és Településfejlesztési Bizottság 4 igen, 0 nem szavazattal és 0 tartózkodás mellett elfogadta az alábbi határozatot.

108/2022. (IV. 27.) PTB számú határozat

Derecske Város Önkormányzata Képviselő-testülete Pénzügyi és Településfejlesztési Bizottsága javasolja a Képviselő-testületnek, hogy határozzon úgy, – figyelemmel a Magyarország helyi önkormányzatairól szóló 2011. évi CLXXXIX. törvény 13. §-ában, valamint a polgárórségről és a polgárőri tevékenység szabályairól szóló 2011. évi CLXV. törvényben foglalt rendelkezésekre –, hogy a Derecskei Polgárórség Egyesület (székhelye: 4130 Derecske, Köztársaság út 107.) 2021. évi tevékenységéről szóló beszámolót fogadja el.

A Bizottság javasolja a Képviselő-testületnek, hogy kérje fel a Polgármestert, hogy a fenti döntésről a Derecskei Polgárórség Egyesület elnökét írásban tájékoztassa.

Felelős: Makleit Zsolt bizottsági elnök

Határidő: a soron következő képviselő-testületi ülés

8./ Beszámoló a mezei őrszolgálat 2021. évi tevékenységéről

Makleit Zsolt bizottsági elnök: van-e hozzászólás a mezőőri beszámolóhoz? Javasolja, hogy szavazzanak.

A Pénzügyi és Településfejlesztési Bizottság 4 igen, 0 nem szavazattal és 0 tartózkodás mellett elfogadta az alábbi határozatot.

109/2022. (IV. 27.) PTB számú határozat

Derecske Város Önkormányzata Képviselő-testülete Pénzügyi és Településfejlesztési Bizottsága javasolja a Képviselő-testületnek, hogy határozzon úgy, hogy a Derecskei Városgazdálkodási Nonprofit Kft.-nek (székhelye: 4130 Derecske, Köztársaság út 90.) a mezei őrszolgálat 2021. évi tevékenységéről szóló beszámolóját elfogadja.

A Bizottság javasolja a Képviselő-testületnek, hogy kérje fel a Polgármestert, hogy a fenti döntésről a Derecskei Városgazdálkodási Nonprofit Kft. ügyvezetőjét írásban tájékoztassa.

Felelős: Makleit Zsolt bizottsági elnök

Határidő: a soron következő képviselő-testületi ülés

9./ A Derecskei Városgazdálkodási Nonprofit Korlátolt Felelősségű Társaság felügyelőbizottságának ügyrendje

Makleit Zsolt bizottsági elnök: az ügyrendhez van-e hozzászólás, megjegyzés? Sok sikert kívánnak a felügyelő bizottságnak.

A Pénzügyi és Településfejlesztési Bizottság 4 igen, 0 nem szavazattal és 0 tartózkodás mellett elfogadta az alábbi határozatot.

110/2022. (IV. 27.) PTB számú határozat

Derecske Város Önkormányzata Képviselő-testülete Pénzügyi és Településfejlesztési Bizottsága javasolja a Képviselő-testületnek, hogy a Derecskei Városgazdálkodási Nonprofit Korlátolt Felelősségű Társaság (székhelye: 4130 Derecske, Köztársaság út 90.) Felügyelőbizottságának Ügyrendjét vegye tudomásul.

A Bizottság javasolja a Képviselő-testületnek, hogy kérje fel a Polgármestert, hogy a döntésről a Derecskei Városgazdálkodási Nonprofit Korlátolt Felelősségű Társaság ügyvezetőjét írásban tájékoztassa.

Felelős: Makleit Zsolt bizottsági elnök

Határidő: a soron következő képviselő-testületi ülés

10./ A Derecskei Városgazdálkodási Nonprofit Korlátolt Felelősségű Társaság 2021. évre vonatkozó beszámolójának, valamint a 2022. évi üzleti tervének elfogadása

Makleit Zsolt bizottsági elnök: köszöntik Kovács Zsoltot a DEVAG Kft. ügyvezetőjét. A beszámoló olvasható az előterjesztésben, illetve a 2022. évi üzleti tervnek az elfogadása. Át is adná a szót Ügyvezető úrnak.

Kovács Zsolt Derecskei Városgazdálkodási Nonprofit Kft. ügyvezetője: összefoglalja a tavalyi évüket. Januárban kezdték meg a közös munkát az új kollegákkal. A gazdasági és pénzügyi helyzetben való feltápáskodást tüzték ki, aminek ugye az eredménye is meg lett, hiszen egy év alatt, az akkor leadott tervük szerint -13 millió Ft helyett, közel 6 millió forintos eredményt értek el. Akkor megkapták a felkérést, amiket támasztanak a vezetés irányába, ezek a pontok voltak a korábbi ÁSZ ellenőrzésből származó hiányosságok is, melynek eleget tettek. Ilyen volt például a középtávú stratégia, a mutatószám rendszer, a menedzsment rendszer, a teljesítményértékelés, bevétel növekedését célzó intézkedések. Ezeket egy komplex csomagba tudták helyezni az évben, ezeket szükség szerint formázták és aktualizálják a mai napig is. A fő kihívásuk volt a központi konyhánál, a kovid járvány idején, az élelmezésnél a kollegáknak az egészségügyi biztonságára is figyeltek és a gyermekeikére is. Itt egy hetük volt, ami nagyon rizikós volt, ekkor döntöttek úgy, hogy egy hétre bezárják a

működésüket és külső segítséget vettek igénybe. A társaságuk sikeresen pályázott egy ágazati bértámogatásra, amely nagymértékben hozzá is járult a pozitív eredményükhöz. Ezen felül a 2021-es évben igyekeztek minden olyan jellegű költséget visszafogni, ami nem volt nagyon alátámasztottan szükségszerű. Mindent próbáltak saját önerőből, saját, meglévő eszközeikből úgy csoportosítani, hogy hozzáadott erőforrást ne igényeljen. Nagyon visszafogtak minden területet azzal a céllal, hogy érjenek el arra pontra az elkövetkező években, hogy hosszabb távon a fejlődés irányba tudják billenteni a vállalkozást. Ezt úgy érzi, hogy sikerült is elérniük. Januárban megkezdtek az első nagyobb értékű beszerzésüket, ez a gépjármű beszerzés. Azóta is folyamatosan fejlesztik a saját eszközparkukat. A beszámolóban jobban kikerekedett, az új főtéren a nagyobb eredménynek elérése, az ennek is köszönhető, hogy mindent a meglévő állománnyal, nem alvállalkozókkal, meglévő eszközükkel próbáltak mindent, minimális költségek mellett megoldani. Ahol nyereséget értek el, igyekeztek mindent visszaforgatni és frissíteni az eszközparkukat. Az üzleti tervben a fő célkitűzésük, hogy saját magukra is tudjanak fordítani időt, energiát és költségvetést. Ezt jóformán az eszközöknek a fejlesztése és a telephelynek a felújítása jelenti. Szeretnék a székhelyüket felújítani, valamint a telephelyükön lévő műhely épületeket, mert olyan állagba kerültek az utóbbi években, hogy a kollégáknak a tekintetében is veszélyesek lehetnek. Ezeket időzítésben nagyon agilisen próbálják kezelni, hiszen az elsődleges teendőjük, feladatuk, céluk az önkormányzat teljes mértékű kiszolgálása. Szeretnék ebben az évben úgy ütemezni, hogy a legtöbb kitűzött céljukat el tudják érni. Célkitűzésünk az ipartelepnek a fejlesztése. Az elindult barnamezős beruházás révén helyi vállalkozó kibérelte a műhelycsarnokot majd a hátralévő területet is. Megérkezett az első befektető, akiknek felgyorsult most az üteme és halad a beruházása, minden bizonnyal az év végén már átadásra is fog kerülni az új élelmiszeripari csarnok. Így próbáltak egy olyan három pillérű gazdaságfejlesztési tervet készíteni, ami biztosítja ennek a területnek a fejlesztését és a tovább nyitását. A területen szeretnék megoldani a kisebb fejlesztések mellett a területnek a lezárását, egy teljesen új egységnek a felépítését, ami saját beruházásuk lenne. Kiszolgáltatná egyrészt őket is, eszköz tárolásra lenne alkalmas és problémákat tudnának megoldani. A piacnál is probléma volt, hogy nem tudják hova tenni az eszközöket el, erre alkalmas zárható tároló egységet építenének. Helyileg is be tudják azonosítani, a MAPÉK Kft. építkezik, ott nekik van még egy kijelölt sáv, egy ilyen 3000-4000 négyzetméter. Abból kivettek most egy területet, ahol magánutat fognak kijelölni. Ennek a célja, hogy tudják biztosítani a cégeknek a közút kapcsolatát, a Kandián megoldható. Utat nem tudnak építeni, de erősebb útalapot viszont tudnak építeni és ezzel már kezdenek abba az irányba nyitni, hogy a szemben lévő területeket lehetőségünk szerint szeretnék megvásárolni, ezzel is növelve azt az infrastruktúrát és egyéb szolgáltatásokat, hogy olyan vonzerőt tudjanak kialakítani, hogy egy vagy két vállalkozásnak tudjanak biztosítani ipari területet. Ami a szervezetüket és működésüket illeti, tavaly a stratégiában kitűzték, hogy szeretnék megoldani a társaságnak azt a működési mechanizmusát, amihez elengedhetetlen lesz a szervezés módosítása. Tavaly elindult év elején, a költségvetéskor májusra tolódott át a beszámoló lezártával. A következő működési tervük lesz, hogy ezt a keretszerződést megvalósítják közösen az önkormányzattal. Egyéb telephelyeket tekintve a sportcsarnokban szeretnének beruházásokat indítani, erre lesz külön napirendi pont is. Ezeket szeretné majd összehangolni a nyertes pályázattal. Várja a kérdéseket, hogyha van.

Makleit Zsolt bizottsági elnök: nagyon szépen köszönik, részletes elég informatív a beszámoló, illetve üzleti terv van előttünk. Kérdezi a bizottsági tagokat, hogy van-e hozzászólás, kérdés?

Csécsi István bizottsági tag: összeadva van-e az, hogy mennyi területen gazdálkodik a Kft.?

Mekkora területen gazdálkodik növénytermesztés céljából?

Kovács Zsolt Derecskei Városgazdálkodási Nonprofit Kft. ügyvezetője: 25 hektáron most.

Makleit Zsolt bizottsági elnök: annyit szeretne kiegészítésként hozzátenni, hogy a sportcsarnok kört illetően nem csak a sportcsarnok, hanem maga az egész sárostei sportpálya tartozik DEVAG-hoz és tudja, hogy nem könnyű ott nagyobb fejlesztéseket megvalósítani, de érdemes azt egységként kezelni. Nem csak a csarnokot, hanem az egész területet. A másik, hogy a Szováti út 4. szám alatt, ennek a beszámoló részére a lakásfelújítások rész is, szóval csak egy lakossági megkeresés érkezett, ha szabad így konkrétan fogalmazni. A Szováti út 4. szám alatt is jó szívvvel vennék a bérlők, hogyha valamiféle felújítás történne az adott ingatlannál.

Kovács Zsolt Derecskei Városgazdálkodási Nonprofit Kft. ügyvezetője: erre tudna is gyorsan reflektálni, ez el fog indulni, keresnek már szakembert is. Amint lehetőségük lenne erre, jelezték feljűk is. Rendelnek több építőanyagot a saját üzletüknek a felújítására is, meg mondjuk a Mátyás király utcán is szeretnék feljűtani a konyhának a tárolóegységét. Egy kalap alatt, egy nagyobb beszerzéssel a szükséges anyagokat beszereznék. A kérdés, hogy van-e olyan szakember, nehezen találnak a csarnokhoz is. Egységként kezelik. Tavaly a sportpályán volt feljűtásuk, a padoknak, a lelátónak a festése, de most úgy a nagyobb volumen arra fog terelődni.

Porkoláb Gyula bizottsági tag: nekem lenne egy kérdése, nem a beszámolóval, meg nem az üzleti tervvel kapcsolatban. A két terület eladásánál, a Zákány Szerszámház Kft. meg a beruházó részéről az összeg átutalásra került már?

Kovács Zsolt Derecskei Városgazdálkodási Nonprofit Kft. ügyvezetője: átutalásra került a MAPÉK Kft. részéről, ez a múlt héten történt meg. Úgy volt, hogy március 15-ig kérték a hosszabbítást. Akkor jelezték feljűk, hogy rajtuk kívülálló okok miatt kérik, a Sberbanknál vezették a pályázatban a számlájukat, az ukrán helyzet miatt az összedőlt és az ügyvédükkel beszélt, hogy mi ilyenkor a teendő. Ez 2 hetes csúszást jelentett és a múlt héten kifizették. A Zákány Szerszámház Kft. május 31-ig kapott fizetési határidőt. Tegnap egyeztetett, várják a banknak a visszajelzését. Napokon belül megkapják és a jövő héten valószínűleg már kifizetik ezt a részét, de fog jelzéssel élni a testület felé.

Makleit Zsolt bizottsági elnök: van-e egyéb hozzászólás? Amennyiben nincs, akkor felteszi szavazásra a határozati javaslatokat, többször is kell majd szavazniuk. Kezdkék az I. határozati javaslattal, az előterjesztés alapján sorba mennek majd.

A Pénzügyi és Településfejlesztési Bizottság 4 igen, 0 nem szavazattal és 0 tartózkodás mellett elfogadta az alábbi határozatot.

111/2022. (IV. 27.) PTB számú határozat

Derecske Város Önkormányzata Képviselő-testülete Pénzügyi és Településfejlesztési Bizottsága javasolja a Képviselő-testületnek, hogy határozzon úgy, hogy a Derecskei Városgazdálkodási Nonprofit Korlátolt Felelősségű Társaság (székhelye: 4130 Derecske, Köztársaság út 90.) 2021. évi tevékenységéről szóló beszámolóját, valamint az Egyszerűsített éves beszámoló kiegészítő mellékletét – a

határozat mellékletében foglaltak szerint – elfogadja.

A Bizottság javasolja a Képviselő-testületnek, hogy kérje fel a Polgármestert, hogy a döntésről a Derecskei Városgazdálkodási Nonprofit Korlátolt Felelősségű Társaság ügyvezetőjét írásban tájékoztassa.

Felelős: Makleit Zsolt bizottsági elnök

Határidő: a soron következő képviselő-testületi ülés

DERECSEI VÁROSGAZDÁLKODÁSI NONPROFIT KFT

BESZÁMOLÓJA

a 2021. üzleti évről

Készítette:

Kovács Zsolt
ügyvezető

VEZETŐI ÖSSZEFOGLALÓ

A Derecskei Városgazdálkodási Nonprofit Kft. 2021. évének központjában főként a felmérésekkel, átvilágításokkal alátámasztott változások végrehajtása volt, melynek fő eredményterméke a társaság középtávú stratégiája.

A három pillérrre bontott stratégia magába foglalja a belső, adminisztrációs, működést támogató irányokat, melyek révén közép hosszú távon építeni lehet a gazdasági és üzleti stratégiai célokra, megvalósításra.

A stratégia fő célkitűzéseinek egyike a városgazdálkodás szerepének fokozott átépítése, gazdaságfejlesztési funkció bővítéssel, mint a település legfőbb végrehajtó intézménye. A stratégiai dokumentum rendelkezik mindazokkal a háttértámogató intézkedésekkel, melyek teljesülése esetén serkenthető a megvalósítás.

A városgazdálkodás üzleti célja a tulajdonos önkormányzat által megtervezett, megrendelt munkálatok elvégzése, központi konyha üzemeltetése, közműépítési ágazat fejlesztése. Növekvő eredmény és bevételek mellett a szolgáltatás ellátás minőségének javítása, eszközpark, humán erőforrás folyamatos fejlesztése és mindezen célok elérését támogató tevékenységek elvégzése. (új szabályozott keretek megkötése a közszolgáltatásokra, egyéb szerződésekre vonatkozóan)

2021. évben a vezetés irányába a tulajdonosok több elvárást fogalmaztak meg a pénzügyi-gazdálkodási eredmények javítása mellett, melyek:

- Dolgozza ki a társaság középtávú stratégiáját
- Működtessen mutatószámrendszereken alapuló teljesítményértékelést
- Működtessen vezetést támogató információs és kontrolling rendszert
- Dolgozzon ki egyéni teljesítményértékelési és teljesítmény-ösztönző rendszert
- Elemezze a bevételek növekedését és kiadását célzó intézkedések lehetőségeit

A tulajdonosi elvárásokban felsorolt operatív dokumentumok, gyakorlatban alkalmazott módszerek mindegyike bevezetésre került tarságunknál.

2022. év fő célja a stratégiába foglalt pillérek végrehajtása, főként: közszolgáltatási és egyéb szerződések módosítása, kommunikációs és munkafolyamat csatornák feszezebb kiépítése - adminisztrálása, gazdaságfejlesztési szerep növelése, arculatváltás- marketingkommunikáció.

A 2021. év eredményei, szervezeti működés és gazdálkodási tevékenység részéről is pozitív előre lépéseket mutat. A tulajdonosi együttműködésből körvonalazódott a közfeladatellátások helyzete, annak pénzügyi elszámolása, melyre a legfőbb megoldást a közszolgáltatási szerződés módosítás jelenti, melyre alapozva a társaság kiszámíthatóbb, tervezhetőbb jövőképet tud tervezni és megvalósítani. Feladatellátás mérésének, menedzsmentjének sarkalatos pontja az adhoc munkálatok nagyon magas arányú végzése (közel 70%-os szint), melyek mögött a költségek sok esetben elvesznek, veszteséget halmoznak, főként a bér gazdálkodásra vonatkozóan. Mindemellett az időbeni hatékonyság is veszteség ér el, a városgazdálkodás saját megvalósításait, előrehaladását érintően.

Tartalomjegyzék

| | |
|--|----|
| VEZETŐI ÖSSZEFOGLALÓ..... | 2 |
| A Városgazdálkodás tulajdoni helyzete – Irányítása | 5 |
| 2021. évi közszolgáltatások (egységes szerkezetbe foglalt közszolgáltatási szerződés alapján)..... | 6 |
| <i>Változtatások 2022. évre vonatkozóan</i> | 6 |
| <i>2021. évi vállalkozási tevékenységek</i> | 7 |
| Ágazatok főbb munkái, tevékenységei | 7 |
| <i>Közétkeztetés</i> | 7 |
| <i>Városüzemeltetési ágazat</i> | 8 |
| <i>Üzemeltetési ágazat</i> | 10 |
| <i>Közfoglalkoztatás</i> | 10 |
| <i>Szociális jellegű program</i> | 10 |
| <i>Mezőgazdasági program</i> | 15 |
| <i>Helyi sajátosságra épülő közfoglalkoztatási program</i> | 17 |
| <i>Hosszabb időtartamú közfoglalkoztatás</i> | 17 |
| <i>Közműépítési ágazat</i> | 18 |
| ÖSSZEFOGLALÓ | 19 |

A Városgazdálkodás tulajdoni helyzete – irányítása

Társasági forma: Nonprofit Korlátolt Felelősségű Társaság

Tulajdonos: Derecske Város Önkormányzata (100%)

Felügyelő Bizottság:

- Dr. Lőrincz László – elnök
- Szilágyi Juliánna Katalin – tag
- Nagy Károly – tag

Könyvvizsgáló:

- Bártfai Brigitta

2021. évi közszolgáltatások (egységes szervezetbe foglalt közszolgáltatási szerződés alapján)

- 1) Közétkeztetés – szociális étkeztetés
- 2) Település folyékony hulladékkezelés
- 3) Csapadékvíz-elvezető rendszer üzemeltetése
- 4) Parkfenntartás, köztisztaság
- 5) Közfoglalkoztatás irányítása
- 6) Bel-és külterületi utak, járdák üzemeltetése
- 7) Piacüzemeltetés
- 8) Állategészségügyi feladatok
- 9) Sportcsarnok és sporttelep működése
- 10) Közvilágítás
- 11) Derecske Vasútállomás, Derecske Vásártér karbantartása és üzemeltetése

Változtatások 2022. évre vonatkozóan

Az egységes közszolgáltatási szerződésből 2022.évtől a Közvilágítási feladatkört társaságunk nem folytatja, a piacüzemeltetést év közbeni átadásra kerül a Derecske Város Önkormányzatának részére.

Javasolt kiegészítések: A szerződésben nagyobb volumenű változtatást, szervezeti működést a **Közfoglalkoztatás** irányítását érint. Tekintettel arra, hogy nem volt szabályozott a működése, így a városgazdálkodás a teljes program koordinálását fogja ellátni, döntéseket előkészíteni, végrehajtani. Kiegészítésre javasoljuk a **játszóterek üzemeltetését**, karbantartását, **közterületi mosdó üzemeltetését**, valamint kiegészítő szolgáltatás nyújtását egyéb intézmények felé történő munkavégzés esetén. (pl.: Falugazdász iroda) Szükséges kiegészíteni közérdekű munkavégzéssel, amely sok kapacitást, emberi erőforrást, eszközöket igényel időszakosan, melyet eddig önerőből kellett finanszírozni.

2021.évi vállalkozási tevékenységek

- Derecske Város Önkormányzata által megrendelt nem közfeladat ellátást érintő munkálatok
- Derecske Város Intézményei által megrendelt munkálatok
- Közműépítési ágazat tevékenységei
- Derecskei Hírek lapkiadás

Ágazatok főbb munkái, tevékenységei

Közétkeztetés

- 1) A Derecskei Városgazdálkodási Nonprofit Kft. által üzemeltett telephelyek:
- 2) Központi Főzőkonyha – Lengyel utca 1.
- 3) Mesevár Óvoda -- Bölcsőde főző és melegítőkonyha - Városház u. 1.
- 4) Általános Iskola melegítő konyha – Lengyel utca 3.

2021. évben a legnagyobb kihívást a koronavírus okozta személyi megbetegedések, egyéb korlátozások, mint iskola bezárása okozták. Társaságunk folyamatosan biztosította felkészültségét, válságterv révén, biztosítva a folyamatos ellátást. A Központi konyhát több alkalommal kellett átszervezni, annak érdekében, hogy a kollégák egészségét óvjuk, egy alkalommal került sor teljes leállítására (összesen 5 munkanap) melyet óvintézkedésként kellett megtennünk. Az intézkedések és gyors beavatkozások mellett a napi általános 1200 adagról felére csökkent. Kollégák ideiglenesen osztópontokat is létrehoztak, annak érdekében, hogy kényelmesebben kiszolgáljuk a lakosságot és csökkentjük a személyes forgalmat a központban.

A nehézségek mellett a fejlesztésekre is hangsúlyt fektettünk. Folyamatosan zajlottak és zajlanak kisebb felújítások, az ebédlői asztalok és székék mindegyike cserére került. Több alkalommal sor került NÉBIH ellenőrzésre, melyeken kiváló minősítést szerzett a konyha.

A 2021.évben folyamatosan zajlottak a konyhát érintő változási tervek, előkészületek. A legnagyobb változás bevezetéseire felkészülve 2022.évben kerül sor:

- Közbeszerzési eljárás indítása
- Humánerőforrás kapacitás
- Menü csökkentés (3 fő ételről 2 menüre, melynek fő oka: gazdálkodás, közbeszerzés felkészülés, létszám stabilizálás, mennyiség helyett erőteljes minőség fókusz, kapacitáskihasználás vállalozási tevékenységre
- Mátyás Király utcai telephely fejlesztése: beltéri hőszigetelt tároló helyiség, kültéri raktárhelyiség

Városüzemeltetési ágazat

A városüzemeltetési ágazat a leginkább szervezetileg és gazdaságilag terhejt terület, a legtöbb koordinációs feladat, adhoc feladat csapódik az ágazatra. 2021. évben ez az arány 65-70%-ra tehető. Adhoc munkavégzést az adminisztrációban azt értjük, amely munkák nap közben, azaz nem tervezett, nem ütemezetten kerülnek elvégzésre (szállítás, pakolás), beleértve azokat a munkákat, melyek nem direkt megrendelésben érkeznek. Számos olyan jellegű feladatmegoldása csapódik a városgazdálkodáson, amelyek részben vagy egészben, nem tartozik az ellátandó feladataink közé.

- Közmunkaprogram tervezés és koordináció, végrehajtás
- Park és közterület fenntartás
- Közvilágítás (2022-től nem!)
- Önkormányzati intézmények karbantartása
- Önkormányzati megrendelések teljesítése – beruházási, felújítási munkálatok
- Mezőőri tevékenység
- Temető karbantartás

Az ágazat vezetője, Papp Tibor, aki, mind városgazdálkodás, önkormányzat állományában lévő személyeket, valamint közfoglalkoztatásban résztvevőket is koordinál egyaránt. Emellett időszakosan közcélú munkavégzés szervezésében feladat koordinálásban is részt vesz.

A közszolgáltatási szerződés szerint az ellátandó feladatok:

- Gyepfelületek fenntartása, fűnyírás.
- Burkolatok folyamatos tisztántartása.
- Utcabútorok takarítása, állagmegóváshoz szükséges karbantartási munkák elvégzése.
- Fák időszakonkénti metszése, gondozása.
- A növényzet és talaj folyamatos ápolása, gondozása.
- A növényzet szakszerű növényvédelme, kártevők elleni védekezés végzése.
- Virágok ültetése, folyamatos gondozása.
- Hulladékgyűjtő edényeztek folyamatos ürítése.
- Kerékpártárolók fenntartása, az eszközök állagmegóvása érdekében szükséges karbantartási munkák elvégzése.
- Játszóter fenntartása.
- Szökőkút, öntözőrendszer, ivókút karbantartása, üzemeltetése.
- A park területén lévő csapadékvíz-elvezető rendszer folyókák folyamatos karbantartása.
- A park rendeltetésszerű használatának folyamatos felügyelete.

Az Új főtér 2021. évi bevétel-költség alakulását a 2. számú melléklet tartalmazza.

A költségek részletezése:

- öntözőrendszer beüzemelése
- szökőkút beüzemelése
- ivóvízkút beüzemeléséhez anyagvásárlás
- bányakavics, cement vásárlás
- szerszámok vásárlása
- tápoldat vásárlás
- OSB lap vásárlás
- kézi permetező vásárlás
- virágföld vásárlás
- tűzcsap felülvizsgálat
- munkavállalók bér és közterhei
- Viking fűnyíró, CASE munkagép és más gépjárművek költsége
- előző évben vásárolt fűnyírók értékcsökkenése

Üzemeltetési ágazat

2021. évtől a városgazdálkodás elkülönítette az üzemeltetési feladatellátást, melyek több ágazat tevékenységébe ékelődnek be, ellátásában a teljes igazgatás részt vesz, ezáltal a koordináció központosított, tervezésben-végrehajtásban az ágazatvezetők és intézményvezetők vesznek részt.

A „kategóriába” tartozik:

- Piacsarnok üzemeltetése
- Sportcsarnok üzemeltetése
- Ingatlanok (önkormányzati, vendéglakások) hasznosítása, karbantartása, felújítása
- Műhelycsarnok (barnamezős beruházás)

Az üzemeltetésre átadott területekről a társaság külön-külön számol be az elvégzett tevékenységeiről.

Közfoglalkoztatás

A 2020.-as évben több funkció keveredett össze, került vissza az önkormányzathoz, amely 2021-évre vonatkozóan számos nehézséget okozott. (2022-től a koordináció visszacsatolásra kerül a városgazdálkodáshoz)

A legfőbb probléma a programvezetéséből eredő kommunikációs problémák okozták. 2021.ben több szervezeti megoldást teszteltünk a városgazdálkodáson belül, mely alapján a **szociális programban** részt vevő személyek csoportokra, helyszínekre és vezetőkre lettek lebontva.

Szociális jellegű program

A program keretén belül igényelt támogatás: 44.662.169 Ft.

Foglalkoztatás létszáma: 30 fő

A program keretén belül ellátott tevékenységek

| Feladat | Helyszín |
|---|--|
| Közutak karbantartása, cserjeírtás, padkázás, kátyúk rendbetétele, út szélének megtisztítása, munkavezetői feladatok ellátása, csapadékvíz rendszer tisztítása | 4130 Derecske Nyárfa u. 1950; Batthyány u. 2728; Rózsa u. 118; Jókai u. 140; Deák F. u. 1420; Bacsó B. u. 1066; Hétvezér u. 2467. |
| Közutak javítása, karbantartása, padkázás, cserjeírtás, kátyúk rendbetétele, út szélének megtisztítása, csapadékvíz rendszer tisztítása | 4130 Derecske Rákóczi út 2106/2; Budai N.A.u. 1881; Téglás u.1844; Bethlen u. 2398/3; Attila u. 167; Csokonai u. 212; Szováti út 1451/2; Köztársaság 383/1 |
| Közutak javítása, karbantartása, padkázás, cserjeírtás, kátyúk rendbetétele, út szélének megtisztítása, csapadékvíz rendszer tisztítása | 4130 Derecske Nyárfa u. 1950; Batthyány u. 2728; Rózsa u. 118; Jókai u. 140; Deák F. u. 1420; Bacsó B. u. 1066; Hétvezér u. 2467. |
| Közutak karbantartása, cserjeírtás, padkázás, kátyúk rendbetétele, út szélének megtisztítása, munkavezetői feladatok ellátása, csapadékvíz rendszer tisztítása | 4130 Derecske Rákóczi út 2106/2; Budai N.A.u. 1881; Téglás u.1844; Bethlen u. 2398/3; Attila u. 167; Csokonai u. 212; Szováti út 1451/2; Köztársaság 383/1 |
| Útalapanyag előkészítése, belvizek, pangó vizek elvezetése, gépjavítások végzése, járdaépítés, javítás, utak javítása, csapadékvíz rendszer tisztítása, szakipari munkák ellátása | 4130 Derecske Aranyosi út 0219; Bajcsy-Zs. u. 2416; Vasvári P. u. 672; Semmelweis u. 2949; Arany J. u. 519; Dobó u. 2542; Szabadság u. 2593. Szőlő u. 2666 |
| Közutak javítása, karbantartása, padkázás, cserjeírtás, kátyúk rendbetétele, út szélének megtisztítása, csapadékvíz rendszer tisztítása | 4130 Derecske Aranyosi út 0219; Bajcsy-Zs. u. 2416; Vasvári P. u. 672; Semmelweis u. 2949; Arany J. u. 519; Dobó u. 2542; Szabadság u. 2593. Szőlő u. 2666 |
| Közutak karbantartása, cserjeírtás, padkázás, kátyúk rendbetétele, út szélének megtisztítása, munkavezetői feladatok ellátása, csapadékvíz rendszer tisztítása | 4130 Derecske Aranyosi út 0219; Bajcsy-Zs. u. 2416; Vasvári P. u. 672; Semmelweis u. 2949; Arany J. u. 519; Dobó u. 2542; Szabadság u. 2593. Szőlő u. 2666 |
| Közutak javítása, karbantartása, padkázás, cserje- és parlagfűírtás, kátyúk rendbetétele, út szélének megtisztítása, csapadékvíz rendszer tisztítása | 4130 Derecske Nyugati u. 1971; Hajnal u. 239; Gábor Á. u. 265; Tüzér u. 2070; Csuklya u. 922; Hársfa u. 1013; Akácfa u. 906/1. |

| | |
|---|--|
| Közutak javítása, karbantartása, padkázás, cserje- és parlagfűirtás, kátyúk rendbetétele, út szélének megtisztítása, csapadékvíz rendszer tisztítása | 4130 Derecske Bocskai u. 1374; Vágóhíd u. 255; Dózsa Gy. u. 243/2; Piac u. 2933; Sirály u. 2799. |
| Közutak karbantartása, cserje- és parlagfűirtás, padkázás, kátyúk rendbetétele, út szélének megtisztítása, munkavezetői feladatok ellátása, csapadékvíz rendszer tisztítása | 4130 Derecske Nyugati u. 1971; Hajnal u. 239; Gábor Á. u. 265; Tüzér u. 2070; Csuklya u. 922; Hársfa u. 1013; Akácfa u. 906/1. |
| Közutak karbantartása, cserje- és parlagfűirtás, padkázás, kátyúk rendbetétele, út szélének megtisztítása, munkavezetői feladatok ellátása, csapadékvíz rendszer tisztítása | 4130 Derecske Bocskai u. 1374; Vágóhíd u. 255; Dózsa Gy. u. 243/2; Piac u. 2933; Sirály u. 2799. |
| Közutak javítása, karbantartása, padkázás, cserje- és parlagfűirtás, kátyúk rendbetétele, út szélének megtisztítása, csapadékvíz rendszer tisztítása | 4130 Derecske Ady E. u. 905; Dózsa Gy. u. 243/3; Szent I. u. 2069; Délibáb u. 2768/1; Erkel F. u. 2362/1; Lehel u. 2149; Kossuth u. 1074/2. |
| Közutak karbantartása, cserje- és parlagfűirtás, padkázás, kátyúk rendbetétele, út szélének megtisztítása, munkavezetői feladatok ellátása, csapadékvíz rendszer tisztítása | 4130 Derecske Ady E. u. 905; Dózsa Gy. u. 243/3; Szent I. u. 2069; Délibáb u. 2768/1; Erkel F. u. 2362/1; Lehel u. 2149; Kossuth u. 1074/2. |
| Útalapanyag előkészítése, belvizek, pangó vizek elvezetése, gépjavítások végzése, járdaépítés, javítás, utak javítása, csapadékvíz rendszer tisztítása, szakipari munkák ellátása | 4130 Derecske Rákóczi út 2106/2; Budai N.A.u. 1881; Téglás u.1844; Bethlen u. 2398/3; Attila u. 167; Csokonai u. 212; Szováti út 1451/2; Köztársaság 383/1 |
| Közutak javítása, karbantartása, padkázás, cserjeirtás, kátyúk rendbetétele, út szélének megtisztítása, csapadékvíz rendszer tisztítása | 4130 Derecske Rákóczi út 2106/2; Budai N.A.u. 1881; Téglás u.1844; Bethlen u. 2398/3; Attila u. 167; Csokonai u. 212; Szováti út 1451/2; Köztársaság 383/1 |
| Közutak javítása, karbantartása, padkázás, cserjeirtás, kátyúk rendbetétele, út szélének megtisztítása, csapadékvíz rendszer tisztítása | 4130 Derecske Aranyosi út 0219; Bajcsy-Zs. u. 2416; Vasvári P. u. 672; Semmelweis u. 2949; Arany J. u. 519; Dobó u. 2542; Szabadság u. 2593. Szőlő u. 2666 |
| Közutak karbantartása, cserje- és parlagfűirtás, padkázás, kátyúk rendbetétele, út szélének megtisztítása, munkavezetői feladatok ellátása, csapadékvíz rendszer tisztítása | 4130 Derecske Nyárfa u. 1950; Batthyány u. 2728; Rózsa u. 118; Jókai u. 140; Deák F. u. 1420; Bacsó B. u. 1066; Hétvezér u. 2467. |
| Közutak karbantartása, cserje- és parlagfűirtás, padkázás, kátyúk rendbetétele, út szélének megtisztítása, munkavezetői | 4130 Derecske Rákóczi út 2106/2; Budai N.A.u. 1881; Téglás u.1844; Bethlen u. 2398/3; Attila u. 167; |

| | |
|---|--|
| feladatok ellátása, csapadékvíz rendszer tisztítása | Csokonai u. 212; Szováti út 1451/2; Köztársaság 383/1 |
| Közutak javítása, karbantartása, padkázás, cserjeirtás, kátyúk rendbetétele, út szélének megtisztítása, csapadékvíz rendszer tisztítása | 4130 Derecske Nyárfa u. 1950; Batthyány u. 2728; Rózsa u. 118; Jókai u. 140; Deák F. u. 1420; Bacsó B. u. 1066; Hétvezér u. 2467. |
| Útalapanyag előkészítése, belvizek, pangó vizek elvezetése, gépjavítások végzése, járdaépítés, javítás, utak javítása, csapadékvíz rendszer tisztítása, szakipari munkák ellátása | 4130 Derecske Nyárfa u. 1950; Batthyány u. 2728; Rózsa u. 118; Jókai u. 140; Deák F. u. 1420; Bacsó B. u. 1066; Hétvezér u. 2467. |
| Közutak karbantartása, cserje- és parlagfűirtás, padkázás, kátyúk rendbetétele, út szélének megtisztítása, munkavezetői feladatok ellátása, csapadékvíz rendszer tisztítása | 4130 Derecske Aranyosi út 0219; Bajcsy-Zs. u. 2416; Vasvári P. u. 672; Semmelweis u. 2949; Arany J. u. 519; Dobó u. 2542; Szabadság u. 2593. Szőlő u. 2666 |
| Közutak javítása, karbantartása, padkázás, cserjeirtás, kátyúk rendbetétele, út szélének megtisztítása, csapadékvíz rendszer tisztítása | 4130 Derecske Ady E. u. 905; Dózsa Gy. u. 243/3; Szent I. u. 2069; Délibáb u. 2768/1; Erkel F. u. 2362/1; Lehel u. 2149; Kossuth u. 1074/2. |
| Közutak javítása, karbantartása, padkázás, cserjeirtás, kátyúk rendbetétele, út szélének megtisztítása, csapadékvíz rendszer tisztítása | 4130 Derecske Nyugati u. 1971; Hajnal u. 239; Gábor Á. u. 265; Tüzér u. 2070; Csuklya u. 922; Hársfa u. 1013; Akácfa u. 906/1. |
| Közutak karbantartása, cserjeirtás, padkázás, kátyúk rendbetétele, út szélének megtisztítása, munkavezetői feladatok ellátása, csapadékvíz rendszer tisztítása | 4130 Derecske Nyugati u. 1971; Hajnal u. 239; Gábor Á. u. 265; Tüzér u. 2070; Csuklya u. 922; Hársfa u. 1013; Akácfa u. 906/1. |
| Közutak karbantartása, cserjeirtás, padkázás, kátyúk rendbetétele, út szélének megtisztítása, munkavezetői feladatok ellátása, csapadékvíz rendszer tisztítása | 4130 Derecske Ady E. u. 905; Dózsa Gy. u. 243/3; Szent I. u. 2069; Délibáb u. 2768/1; Erkel F. u. 2362/1; Lehel u. 2149; Kossuth u. 1074/2. |
| Közutak javítása, karbantartása, padkázás, cserjeirtás, kátyúk rendbetétele, út szélének megtisztítása, csapadékvíz rendszer tisztítása | 4130 Derecske Bocskai u. 1374; Vágóhíd u. 255; Dózsa Gy. u. 243/2; Piac u. 2933; Sirály u. 2799. |
| Közutak karbantartása, cserjeirtás, padkázás, kátyúk rendbetétele, út szélének megtisztítása, munkavezetői feladatok ellátása, csapadékvíz rendszer tisztítása | 4130 Derecske Bocskai u. 1374; Vágóhíd u. 255; Dózsa Gy. u. 243/2; Piac u. 2933; Sirály u. 2799. |
| Útalapanyag előkészítése, belvizek, pangó vizek elvezetése, gépjavítások végzése, járdaépítés, javítás, utak javítása, csapadékvíz rendszer tisztítása, szakipari munkák ellátása | 4130 Derecske Ady E. u. 905; Dózsa Gy. u. 243/3; Szent I. u. 2069; Délibáb u. 2768/1; Erkel F. u. 2362/1; Lehel u. 2149; Kossuth u. 1074/2. |
| Közutak karbantartása, cserjeirtás, padkázás, kátyúk rendbetétele, út szélének megtisztítása, munkavezetői feladatok ellátása, csapadékvíz rendszer tisztítása | 4130 Derecske Nyárfa u. 1950; Batthyány u. 2728; Rózsa u. 118; Jókai u. 140; Deák F. u. 1420; Bacsó B. u. 1066; Hétvezér u. 2467. |

| | |
|--|--|
| Közutak javítása, karbantartása, padkázás, cserje- és parlagfűirtás, kátyúk rendbetétele, út szélének megtisztítása | 4130 Derecske Nyárfa u. 1950; Batthyány u. 2728; Rózsa u. 118; Jókai u. 140; Deák F. u. 1420; Bacsó B. u. 1066; Hétvezér u. 2467. |
| Közutak javítása, karbantartása, padkázás, cserje- és parlagfűirtás, kátyúk rendbetétele, út szélének megtisztítása | 4130 Derecske Rákóczi út 2106/2; Budai N.A.u. 1881; Téglás u.1844; Bethlen u. 2398/3; Attila u. 167; Csokonai u. 212; Szováti út 1451/2; Köztársaság 383/1 |
| Közutak karbantartása, cserjeirtás, padkázás, kátyúk rendbetétele, út szélének megtisztítása, munkavezetői feladatok ellátása, csapadékvíz rendszer tisztítása | 4130 Derecske Aranyosi út 0219; Bajcsy-Zs. u. 2416; Vasvári P. u. 672; Semmelweis u. 2949; Arany J. u. 519; Dobó u. 2542; Szabadság u. 2593. Szőlő u. 2666 |
| Közutak javítása, karbantartása, padkázás, cserje- és parlagfűirtás, kátyúk rendbetétele, út szélének megtisztítása | 4130 Derecske Aranyosi út 0219; Bajcsy-Zs. u. 2416; Vasvári P. u. 672; Semmelweis u. 2949; Arany J. u. 519; Dobó u. 2542; Szabadság u. 2593. Szőlő u. 2666 |
| Közutak karbantartása, cserjeirtás, padkázás, kátyúk rendbetétele, út szélének megtisztítása, munkavezetői feladatok ellátása, csapadékvíz rendszer tisztítása | 4130 Derecske Rákóczi út 2106/2; Budai N.A.u. 1881; Téglás u.1844; Bethlen u. 2398/3; Attila u. 167; Csokonai u. 212; Szováti út 1451/2; Köztársaság 383/1 |
| Útalapanyag előkészítése, gépjavítások végzése, utak javítása, szakipari munkák ellátása | 4130 Derecske Nyugati u. 1971; Hajnal u. 239; Gábor Á. u. 265; Tüzér u. 2070; Csuklya u. 922; Hársfa u. 1013; Akácfa u. 906/1. |
| Közutak karbantartása, cserjeirtás, padkázás, kátyúk rendbetétele, út szélének megtisztítása, munkavezetői feladatok ellátása, csapadékvíz rendszer tisztítása | 4130 Derecske Nyugati u. 1971; Hajnal u. 239; Gábor Á. u. 265; Tüzér u. 2070; Csuklya u. 922; Hársfa u. 1013; Akácfa u. 906/1. |
| Közutak karbantartása, cserjeirtás, padkázás, kátyúk rendbetétele, út szélének megtisztítása, munkavezetői feladatok ellátása, csapadékvíz rendszer tisztítása | 4130 Derecske Ady E. u. 905; Dózsa Gy. u. 243/3; Szent I. u. 2069; Délibáb u. 2768/1; Erkel F. u. 2362/1; Lehel u. 2149; Kossuth u. 1074/2. |

A program fő mutató számai (pályázati mutatók)

- Parlagfű mentesítéssel megtisztított terület nagysága: 35.000 m²
- Karbantartott csatornák, belvízvezető árkok: 18.700 m²
- cserje-és növényirtással megtisztított terület: 50.000m²
- kaszálás révén megtisztított terület nagysága: 45.000 m²

- iszaptalanított folyásfenék: 10.000 m²
- megtisztított mezőgazdasági földutak: 50.000 m
- megtisztított közutak: 30.000 m
- padkázott közutak hossza: 22.000 m
- javított közutak hossza: 30.000 m
- Járdaépítés: 1000 m²

Mezőgazdasági program

A 2021. évi mezőgazdasági program támogatási összege: 48.354.624 Ft.

Foglalkoztatás létszáma: 25 fő

1. **Vetési időszak:** növény vetése, palántázása. A program során 2021. július 31-ig elvetésre és palántázásra kerültek: burgonya, paprika, paradicsom, karfiol, karalábé, uborka, édesburgonya, káposzta, napraforgó, kukorica, őszi búza, őszi árpa.
2. **Növényi kultúrák kikelési és fejlődési időszaka:** ápolási, és növényvédelmi munkálatok elvégzése, terület gaz- és gyomtalanítása. Locsolás és növényvédelmi permetezések. A program megvalósítása a tervezettnél megfelelően alakult.
2021. május hónapban palántolt édesburgonya nehézkesen ragadt meg, 2021. június 20.-án megállapításra került, hogy az édesburgonya kb. 90 %-a nem maradt meg vagy nem megfelelően fejlődött, ennek oka a forró időjárás és a palánta gyengébb minősége.
3. A burgonya terméshozama és minősége nagyon gyenge lett, ennek oka a száraz időjárás és az öntözés hiánya, amit nem tudtunk megvalósítani. A leválogatás után II.osztályú burgonyaként takarmányozás célra tudtuk értékesíteni, és mellette minimális mennyiséget étkezési burgonyaként. A karfiol és a káposzta termése is elmaradt a várakozástól, a növényt a talajfertőtlenítő szer alkalmazása ellenére, talajlakó kártevők támadták meg elrágva a szárat és a gyökérzetet így sok palánta kiment.
4. A támrendszeres uborka terméshozama megszokott módon jó volt illetve a tervet is túlszárnyalta. Köszönhetően a megoldott csepegtetőrendszeres öntözésnek és a megfelelő növényvédelemnek.

5. A szántóföldi kultúrák napraforgó, őszi búza, őszi árpa termése jónak mondható, ezek aratása meg is történt és értékesítésre került. A kukorica terméshozama a csapadékhiány miatt elmaradt a várttól.

2021. évi értékesítés pénzügyi adatai:

| Megnevezés | mennyiség | mennyiségi egység | Bruttó Bevétel (Ft) |
|-----------------------|-----------|-------------------|---------------------|
| Burgonya | 17230 | kg | 848 800 |
| paradicsom | 2360 | kg | 683 315 |
| fejeskáposzta | 2090 | kg | 482 600 |
| paprika | 2500 | kg | 1 087 490 |
| uborka | 37281,1 | kg | 6 319 250 |
| karfiol | 375 | kg | 112 060 |
| édesburgonya | 923 | kg | 380 514 |
| karalábé | 1088 | kg | 136 700 |
| napraforgó | 18424 | kg | 3 316 320 |
| őszi árpa | 38390 | kg | 2 150 008 |
| őszi búza | 15510 | kg | 961 620 |
| kukorica | 25277 | kg | 2 097 991 |
| zeller | 793 | kg | 142 600 |
| zöldborsó | 58,5 | kg | 37 555 |
| fűszerpaprika | 1250 | kg | 249 862 |
| fűszerpaprika (őrölt) | 38,95 | kg | 89 230 |
| zöldhagyma | 1226 | cs | 148 665 |

2021. évi tevékenység/terület

Összes művelt terület nagysága: 30,2 ha

| Növény/feladatellátás | Terület |
|--|--|
| Növényvédelmi, növénytermesztési feladatok ellátása: batáta | 4130 Derecske Külterület 048/11 0.2994 |
| Növényvédelmi, növénytermesztési feladatok ellátása: burgonya | 4130 Derecske Külterület 046/20, 046/37 046/38, 046/48 2.6143 |
| Növényvédelmi, növénytermesztési feladatok ellátása: káposzta | 4130 Derecske Külterület 046/39 0.562 |
| Növényvédelmi, növénytermesztési feladatok ellátása: karfiol, karalábé, paradicsom | 4130 Derecske Zártkert 8022 0.2446 |
| Növényvédelmi, növénytermesztési feladatok ellátása: paprika | 4130 Derecske Külterület 046/45 0.2536 |
| Növénytermesztési, növényvédelmi feladatok ellátása, munkaszervezés, munkairányítás: paprika | 4130 Derecske Külterület 046/45 0.2536 |

| | |
|---|---|
| Növénytermesztési, növényvédelmi feladatok ellátása, munkaszervezés, munkairányítás: uborka | 4130 Derecske Zártkert 5403/3;5403/4;5403/7 0.8181 |
| Növénytermesztési, növényvédelmi feladatok ellátása: uborka | 4130 Derecske Zártkert 5403/3;5403/4;5403/7 0.8181 |
| Betakarítási, aratási feladatok ellátása: búza | 4130 Derecske Zártkert 9006 0.4042 |
| Betakarítási, aratási feladatok ellátása: árpa | 4130 Derecske Külterület 048/1, 048/2, 048/3 048/35, 048/36 048/39, 048/11 2.1759 |

Helyi sajátosságra épülő közfoglalkoztatási program

Helyi sajátosság épülő közfoglalkoztatási program igényelt támogatása: 19.156.767, Ft.

A támogatás legnagyobb költségigénye a bér és járulékokból tevődött össze. Beruházási és dologi költségként 5.875.857 Ft. volt igényelhető.

A programban összesen 11 fő munkavállaló volt 2021.évben. Mindösszesen 3940kb ruha mosása történt meg. A szolgáltatást igénybe veszik lakosok, de főként a KLIKK, DLSE, valamint városi intézmények. Az év során az eszközök karbantartása, pótlása folyamatos volt, így zökkenőmentes volt a működés. 2022. évben változatlanul működik tovább a program, pályázati lehetőség nem ad lehetőséget a szolgáltatás bővítésére, eszközbeszerzése. A meglévő eszközpark nagyszervizelésére kerül sor 2022.évben.

Hosszabb időtartamú közfoglalkoztatás

A program teljes költsége: 48.551.439 Ft

Foglalkoztatottak létszáma: 42 fő

A program keretében a munkavállalók közterületen, valamint közintézményekben végeztek takarítási, karbantartási, különböző kiegészítő munkákat, az alábbi helyszíneken:

- 1) Derecske, Dr. Mustó Sándor utca 19. - takarítás
- 2) Derecske, Köztársaság út 87. – adminisztráció, takarítás,
- 3) Derecske, Köztársaság út 86. – segítségnyújtás időskorú emberek részére

- 4) Derecske, Köztársaság út 107. – adminisztráció, takarítás
- 5) Derecske, Városház utca 3.- adminisztráció, takarítás

Közműépítési ágazat

A Közműépítési ágazat 2021.január 1. napján indult, Sági Csaba vezetésével. A kezdeti kihívások és nehézségek dacára sikeresen adaptálódott az új ágazat.

Legfőbb pozitívuma a vállalkozási tevékenységek mellett a városüzemeltetési ágazat folyamatos támogatása.

Sok esetben került rá sor, tekintettel a folyamatos szakember, segédmunkaerő hiányosságra. Mindez azonban pénzügyi szempontokból negatív hatást gyakorol, hiszem a ellátott tevékenységben részt vevő személyek a városgazdálkodás állományában vannak. Bérköltségek fedezete szempontjából jelent nehézségét.

Fő célja a vállalkozási tevékenységek mellett a településen szükséges munkálatokban való aktív részvétel, a tervezéstől a megvalósításig. A település számára ez előny, hiszen a kiszállási idő és probléma megoldás gyors, a jövőbeni fejlesztések miatt jelentkeznek hátrányok. Nehezen tervezhető az ágazat folyamatos kapacitás lekötése, mindaddig, amíg a településen nem 100% egy munkafolyamat megrendelése, megkezdése, pályázati megvalósítása, ami miatt huzamosabb projektekre szerződés rizikósan köthető meg.

2021.évben az ágazat vállalkozói tevékenységei:

Derecske Város Önkormányzata által megrendelt munkák, kivitelezések:

1. Kazinczy Ferenc utca szennyvízcsatorna hálózat javítási munka
2. Reál parkoló víznyelő javítási, szintbeállítási munkái
3. Lengyel utca víznyelő javítási, szintbeállítási munkái
4. Petőfi-Sirály utca kereszteződés szennyvíz gerincevezeték javítási, helyreállítási munkás
5. Kandia utca – Ipari terület víz és szennyvízvezeték – (2022. évi kivitelezés)

Külső megrendelések:

6. Bagamér Kossuth (Zrínyi) – Kölcsey utcai csomópont vízvezeték felújítás
7. Dryvit Profi Kft. Debreceni Egyetem Munkacsarnok épületének vízépítési munkálatai
8. Monostorpályi sportpálya vízépítési munkálatai
9. Petőfi Sándor utca ivóvíz gerinc és bekötővezeték rekonstrukciós munkái
10. Derecske Városi Rendőrkapitányság - épületen kívüli szennyvíz-, csapadékvíz hálózat felújítása

ÖSSZEFOGLALÓ

A 2021. év számos szakmai, gazdasági kihívást eredményezett. A rendkívüli, valamint járványügyi helyzetből adódóan rugalmasan és nagyon gyorsan kell reagálnia társaságunknak, mind feladatellátásban, mind pedig gazdálkodásban.

Fő célunk volt az üzleti évre a felmérés, folyamatok javítása, gazdálkodási tevékenység erős kezű szabályozása, a meglévő erőforrásokra való folyamatos építkezés. Mind ezekre alapvetően is szükség lett volna az eredmények javítása érdekében, a járványügyi helyzet azonban ezt csak fokozta.

Társaságunk érdekfeszítő, feszes tervezés mellett sikeresen állt az akadályok útjába és a vártál pozitívabb eredményt tudott produkálni. Mind ez nem valósult volna meg a városgazdálkodás menedzsmentjének és munkavállalóinak erőn felüli munkája nélkül. Képesek voltunk a folyamatos tervezésre, az adhoc feladatok ellátásra sokszor minimális költségek felhasználásával. A pozitív eredményhez nagyban hozzájárult az is, hogy társaságunk tudott élni az ágazati bértámogatással is, melynek köszönhetően 1 havi bért takarítottunk meg. Továbbá szükséges volt a városvezetésének hozzáállása, segítőkészsége és társaságunk céljainak támogatása, melyek szintén hozzájárultak gazdálkodási és működési eredményeinkhez.

Stratégiai célok egyike volt, a városgazdálkodás stabil működési és gazdálkodási környezetének megteremtése középtávon. Úgy vélem az irány megfelelő, de az út még hosszú. Kiemelt célként kezeltük elérni, hogy a városgazdálkodás olyan meghatározó szerepet töltsön be, hogy minél

előbb a fejlesztésekre, önálló beruházásokra tudjon koncentrálni, amely végezetül sikerült, hiszen 2022. év az előttünk álló gazdasági bizonytalanság mellett is, fejlesztéseket tudott kifizetni, melyek az év során prioritizálva, ütemezve végrehajtásra kerülnek.

A jövőben célunk, hogy a kifizetett stratégiai célokat végre hajtsuk, építsük a társaság gazdaságfejlesztési funkcióját, elkészüljön a hosszútávú kölcsönös szervezeti és gazdasági előnyökre épített közszolgáltatási és egyéb szerződés csomagot.

Ezúton köszönöm Polgármester Úr, Alpolgármester Asszony, Jegyző Asszony, Aljegyző Asszony, Képviselő testület és minden hivatali kolléga együttműködő támogatását társaságunk és kollégái részére.

Derecske, 2022. április 13.

Derecskei Városgazdálkodási Nonprofit Kft.
4130 Derecske, Köztársaság út 90.
Cégjegyzék szám: 09-09-017153
Adószám: 18572825-2-09
Hntkszám: 1178410220020464

Kovács Zsolt
ügyvezető

1. számú melléklet

Közhasznú és vállalkozási tevékenység eredménye

Adatok: Forintban

| <i>Megnevezés</i> | <i>Közhasznú tevékenység</i> | <i>Vállalkozási tevékenység</i> | <i>Összesen</i> |
|--|----------------------------------|-------------------------------------|--------------------|
| Értékesítés nettó árbevétele | 199 806 852 | 103 721 555 | 303 528 407 |
| Egyéb bevétel | 7 533 850 | 29 401 335 | 36 935 185 |
| Sajáttermelésű készlet állományváltozása | 290 066 | 2 026 975 | 2 317 041 |
| Bevétel összesen | 207 630 768 | 135 149 865 | 342 780 633 |
| Pénzügyi műveletek bevétele | 24 | 19 | 43 |
| Bevétel mindösszesen | 207 630 792 | 135 149 884 | 342 780 676 |
| Anyagköltség | 93 253 261 | 25 761 836 | 119 015 097 |
| Igénybe vett szolgáltatás | 12 475 383 | 23 166 035 | 35 641 418 |
| Egyéb költség | 1 955 506 | 1 785 048 | 3 740 554 |
| Béreköltség | 65 691 727 | 49 741 825 | 115 433 552 |
| Személyi jellegű kifizetés | 8 052 917 | 5 963 074 | 14 015 991 |
| Bérfelrakások | 8 938 068 | 6 336 923 | 15 274 991 |
| Értékcsökkenés | 8 096 695 | 6 725 700 | 14 822 395 |
| Költségek összesen | 198 463 557 | 119 480 441 | 317 943 998 |
| Eladott áruk beszerzési értéke | 2 688 155 | 7 671 692 | 10 359 847 |
| Egyéb ráfordítás | 2 882 291 | 5 510 909 | 8 393 200 |
| Társasági adó fizetési kötelezettség | - | 220 000 | 220 000 |
| Adózott eredmény | 3 596 789 | 2 266 842 | 5 863 631 |

Kimutatás az Új főtér 2021 évi bevétel-költség alakulásáról

| Megnevezés | Összeg |
|-------------------------------------|------------------|
| Árbevétel | 4 164 000 |
| Egyéb bevétel (bértámogatás) | 99 844 |
| Bevétel összesen | 4 263 844 |
| Anyagköltség | 183 548 |
| Igénybe vett szolgáltatások | 104 930 |
| Béreköltség | 1 147 859 |
| Személyi jellegű kifizetések | 38 746 |
| Bérfelrakások | 140 590 |
| Értékcsökkenés | 119 753 |
| Viking fűnyíró költsége | 129 707 |
| CASE munkagép költsége | 33 595 |
| Közvetlen költségek összesen | 1 898 728 |
| Igazgatási költség | 515 300 |
| Költségek mindösszesen | 2 414 028 |
| Egyéb ráfordítás | 4 533 |
| Eredmény | 1 845 283 |

**DERECSEI VÁROSGAZDÁLKODÁSI
NONPROFIT KORLÁTOLT FELELŐSSÉGŰ
TÁRSASÁG**

4130 DERECSKE, KÖZTÁRSASÁG ÚT 90.

**EGYSZERŰSÍTETT ÉVESBESZÁMOLÓ
KIEGÉSZÍTŐ MELLÉKLETE**

A 2021. ÉVRŐL

KÉSZÜLT: 2022. ÁPRILIS 14.

| | |
|--|-----------|
| I. ÁLTALÁNOS RÉSZ | 4 |
| 1.1 A NONPROFIT KFT BEMUTATÁSA | |
| 1.1.1 A Nonprofit Kft alapvető adatai | 4 |
| 1.2. A SZÁMVITEL POLITIKA ALKALMAZÁSA | 6 |
| 1.2.1. Számviteli alapelvek | 6 |
| 1.2.2. A könyvvizetés formája | 6 |
| 1.2.3. Beszámoló formája és típusa | 7 |
| 1.2.4. A beszámoló közzététele | 7 |
| 1.2.5. A költségelszámolás választott módszere | 7 |
| 1.2.6. Jelentős összegű hibák értelmezése | 8 |
| 1.2.7. Értékcsökkenés leírás elszámolása | 8 |
| 1.2.8. Nem jelentős maradványérték | 8 |
| 1.2.9. Érték helyesbítés alkalmazása | 8 |
| 1.2.10. Vásárolt készletek értékelése | 8 |
| 1.2.11. Saját termelésű készletek értékelése | 8 |
| 1.2.12. A követelések és kötelezettségek | 8 |
| 1.2.13. Céltartalék képzés | 9 |
| 1.2.14. Aktív-passzív időbeli elhatárolások | 9 |
| 1.2.15. Leltározási szabályok | 9 |
| 1.2.16. Pénzkezelési szabályok | 9 |
| 1.2.17. Független könyvvizsgáló | 9 |
| II. SPECIFIKUS RÉSZ | 10 |
| 2.1. MÉRLEGHEZ KAPCSOLÓDÓ KIEGÉSZÍTÉSEK | 10 |
| 2.1.1. Az immateriális javak és tárgyi eszközök bruttó értékének bemutatása | 11 |
| 2.1.2. Az immateriális javak és tárgyi eszközök értékcsökkenésének alakulása | 11 |
| 2.1.3. Befektetett pénzügyi eszközök | 12 |
| 2.1.4. Forgóeszközök | 12 |
| 2.1.5. Értékpapírok | 12 |
| 2.1.6. Pénzeszközök | 12 |
| 2.1.7. Aktív időbeli elhatárolások | 12 |
| 2.1.8. Saját tőke bemutatása | 13 |
| 2.1.9. Céltartalék | 13 |
| 2.1.10. Kötelezettségek | 13 |
| 2.1.11. Passzív időbeli elhatárolások | 13 |
| 2.1.12. Hosszúlejáratú kötelezettségek éven belül esedékes összege | 14 |
| 2.1.13. Öt évnél hosszabb futamidejű, vagy jelzáloggal biztosított kötelezettségek | 14 |
| 2.1.14. Az ellenőrzés és önellenőrzés során feltárt jelentős összegű hibák | 14 |
| 2.2. EREDMÉNYKIMUTATÁSHOZ KAPCSOLÓDÓ KIEGÉSZÍTÉSEK | 14 |
| 2.2.1. Bevételek | 15 |
| 2.2.2. Egyéb bevételek | 15 |

| | |
|---|-----------|
| 2.2.3. Pénzügyi műveletek bevételei | 15 |
| 2.2.4. Ráfordítások | 15 |
| 2.2.5. Egyéb ráfordítások | 16 |
| 2.2.6. Adófizetési kötelezettség | 16 |
| 2.3. RENDKIVÜLI TÉTELEK | 17 |
| 2.3.1. Kivételes nagyságú vagy előfordulású bevételek, költségek és ráfordítások | 17 |
| II. TÁJÉKOZTATÓ RÉSZ | 17 |
| 3.1. A tárgyévben foglalkoztatott munkavállalók statisztikai létszáma | 17 |
| 3.2. A vezető tisztségviselőknek tárgy évben folyósított előleg, kölcsön összege, kamat és törlesztés összege | 17 |
| 3.3. A beszámoló aláírója | 17 |
| 3.4. A könyvvizsgáló díjazása | 17 |
| 3.5. A vállalkozás folytatásának elve | 17 |

I. ÁLTALÁNOS RÉSZ**1.1 A NONPROFIT KFT BEMUTÁSA****1.1.1. A Nonprofit Kft alapadatai**

| | |
|--|--|
| A társaság neve: | Derecskei Városgazdálkodási Nonprofit Korlátolt Felelősségű Társaság |
| Rövidített cégnév | Derecskei Városgazdálkodási Nonprofit Kft |
| A társaság székhelye: | 4130 Derecske, Köztársaság u. 90. |
| A társaság telephelyei: | 4130 Derecske, Köztársaság u. 36. 4130 Derecske, Lengyel utca 1. 4130 Derecske, Lengyel u. 1-3 4130 Derecske, Kossuth utca 18-A. 4130 Derecske, Városház u. 3. sz. 4130 Derecske, Mátyás K. u. 9. sz. |
| A társaság ügyvezetője: | Kovács Zsolt ügyvezető (vezető tisztségviselő) 4080 Hajdúnánás, Kossuth L. u. 16. I. em. 2. |
| Alapításának időpontja: | 1997. december 29. |
| Cégjegyzék száma: | 09-09-017153 |
| Törvényességi felügyelet: | Debreceni Törvényszék Cégbírósága |
| Törzstőke összege: | 124.630.000.- Ft |
| Bankszámlaszám száma: | OTP Bank Nyrt. Fiók Derecske 11738118-20020464 |
| Statisztikai jelzőszáma: | 18552825-5629-572-09 |
| Adószám: | 18552825-2-09 |
| Tevékenységének időtartama: | Határozatlan idejű |
| Működési forma: | Nonprofit gazdasági társaság |
| Közhasznúsági fokozat: | közhasznú |
| Közhasznossági fokozat megszerzésének dátuma: | 1998.június 9. |
| A közhasznú társaság alapítója: | Derecske Város Önkormányzatának Képviselő-testülete 4130 Derecske, Köztársaság u. 87. |
| A tagsági jogviszony kezdete: | 1998.április 15. |

| | |
|---|---|
| A társaság jogelődje | Derecskei Városgazdálkodási Közhasznú Társaság |
| A társaság átalakulásának időpontja: | 2009. június 25. |
| A beszámolót készítette: | Zákány Sándorné 4130 Derecske, Görbe u. 1. |
| Regisztrációs száma: | 126736 |
| A Társaság könyvvizsgálója: | Kovácsné Bártfai Brigitta 4130 Derecske, Móricz Zs. u. 9 |
| Könyvvizsgálói tagsági száma: | 006089 |

Alakulás, célok, küldetés

A Derecskei Városgazdálkodási Közhasznú Társaság (2009. június 25. napjától a Gt. tv szerinti kötelező átalakulást követően) új elnevezéssel, mint a Derecskei Városgazdálkodási Nonprofit Kft Derecske Város Önkormányzata által, a városgazdálkodási feladatok ellátására alapított gazdasági társaság. Gazdálkodásának alapvető célja nem a haszonszerzés, hanem Derecske város közfeladatainak maradéktalan végrehajtása.

A Derecskei Városgazdálkodási Nonprofit Korlátolt Felelősségű Társaság 1998 óta kiemelten közhasznú minősítéssel rendelkező közhasznú társaság, mely olyan közfeladatot lát el, melyet az alapító önkormányzat bízott a társaságra és ezek a feladatok korábban az önkormányzat által kötelezően ellátandó feladatok körébe tartozott.

Az átadott alapítói vagyon hatékony működtetése és a közfeladatok színvonalas ellátása érdekében a Derecske Város Önkormányzata a Derecskei Városgazdálkodási Nonprofit Kft. közszolgáltatási szerződést kötnek, melyben meghatározzák a kötelezően elvégzendő feladatok körét, a finanszírozás módját, valamint az adódó többletfeladatok kezelésének módját.

A Nonprofit Kft a közfeladatok ellátása mellett vállalkozási tevékenységet is végezhet úgy, hogy az ne veszélyeztesse a közfeladatok ellátását.

A vállalkozási tevékenység nyereségét a közhasznú tevékenységre kell fordítani.

A Nonprofit Kft közhasznú főtevékenysége:

- 5629 Egyéb vendéglátás
(Gyermek- és közétkeztetés)

A Nonprofit Kft további közhasznú tevékenységei:

- Települési folyékony hulladékkezelés
- Csapadékvíz-elvezető rendszer üzemeltetése
- Ingatlankezelés és hasznosítás
- Parkfenntartás, köztisztaság
- Bel- és külterületi utak, járdák üzemeltetése
- Piacüzemeltetés
- Állategészségügyi feladatok
- Sportszarnok és sporttelep működtetése
- Közvilágítás
- Régi szennyvíztelep rekultivációja
- Máshova nem sorolható egyéb szolgáltatások, önkormányzati megbízási feladatok.

A Nonprofit Kft 2021 évben az alábbi főbb vállalkozási tevékenységeket végezte:

- Önkormányzat, és intézményei részére végzett munkák
- Temető üzemeltetés,
- Út- járdaépítés, csapadékvíz elvezetés
- Eszköz, ingatlan bérbeadása
- Étkeztetés
- Derecskei Hírek szerkesztése,
- Közműépítő brigád által végzett víz- és csatorna építési munkák, illetve csapadékvíz elvezető rendszerek karbantartási munkák

1.2. A Számviteli politika alkalmazása

A Derecskei Városgazdálkodási Nonprofit Kft könyveit magyar nyelven, a kettős könyvviteli elvei és szabályai szerint vezeti. A nemzetközi számviteli elvekkel alapvetően összhangban lévő számviteli szabályokat rögzítő 2000. évi C. számú Számviteli törvény, valamint a 350/2011. (XII.30.) Kormányrendelet a civil szervezetek gazdálkodása, adománygyűjtés és közhasznúság egyes kérdéseiről (Civil vhr.) állította össze számvitel politikáját.

1.2.1. Számviteli alapelvek

A Nonprofit Kft számviteli politikájának kialakítása és a könyvvezetése során mindenekelőtt a Számviteli törvény 15. § és 165. §. -ában meghatározott számviteli alapelvekből kell kiindulni. Az alapelvektől csak a Számviteli törvényben szabályozott módon lehet eltérni.

1.2.2. A könyvvezetés formája

Az éves beszámolóhoz szükséges adatokat a Nonprofit Kft. a kettős könyvviteli rendszerében rögzíti, magyar nyelven, forint pénznemben, a számviteli alapelvek figyelembevételével. A beszámolóban az adatok eltérő jelölés hiányában ezer forintban kerülnek feltüntetésre.

A Nonprofit Kft üzleti éve a tárgyévben is és az előző évben is a naptári évvel azonos volt. Jelen beszámoló a 2021. január 01. – 2021. december 31. időszakot öleli fel.

Az éves könyvviteli zárlat időpontja: tárgyévet követő év február hó utolsó napja. (az éves beszámoló elkészítésével egyezően, december 31.-i fordulónappal.)

1.2.3. Beszámoló formája és típusa

A Nonprofit Kft-nek a kettős könyvvitel rendszerében rögzítenie kell könyveiben mindazokat a gazdasági eseményeket, amelyek eszközeire, forrásaira, illetve tárgyévi eredményére hatást gyakorolnak, erre alapozva pedig el kell készítenie a Számviteli törvény szerinti beszámolóját ezer forintban megadva.

A Nonprofit Kft a Számviteli törvény 1. számú melléklete szerinti mérlegsémák közül – a korábbiakhoz hasonlóan – az Egyszerűsített éves beszámoló „A” változatot választotta.

A Nonprofit Kft a Számviteli törvény 2. számú melléklete szerinti eredménykimutatás-sémák közül – a korábbiakhoz hasonlóan – az Összköltség eljárással „A” változatot választotta.

A Nonprofit Kft elkészíti a Számvitel törvény szerinti Kiegészítő mellékletét figyelemmel a Civil törvény 29 §-ára.

Nonprofit Kft a közhasznúsági jellegéből adódóan elkészíti a 2011. évi CLXXV. Civil törvény 46 §. (1) bekezdés meghatározott Közhasznúsági mellékletét.

A beszámoló tartalma:

- **Mérleg**
- **Eredmény kimutatás**
- **Kiegészítő melléklet**
- **Közhasznúsági melléklet**

1.2.4. A beszámoló közzététele

A Számviteli törvény alapján a Nonprofit Kft köteles egyszerűsített éves beszámoló esetén az adott üzleti év mérleg fordulónapját követő ötödik hónap utolsó napjáig a Céginformáció Szoftver Szolgáltató Online Beszámoló Űrlapkitöltő Rendszeren keresztül benyújtani elektronikus formában a könyvvizsgáló által elfogadott beszámolót megküldeni a közhasznúsági melléklettel együtt.

A Nonprofit Kft a Közhasznúsági mellékletét a tárgyévet követő évben legkésőbb június 30-áig saját honlapján közzéteszi, illetve a helyi sajtó útján is nyilvánosságra hozza. (közzététel elérhetősége: www.devag.hu)

1.2.5. A költségelszámolás választott módszere

A Nonprofit Kft elsődlegesen a 6-7-es számlaosztályba, másodlagosan az 5 számlaosztályba könyveli költségeit, amelyeket a 81-83 számlacsoportokba vezet át az eredménykimutatás elkészítéséhez. A 6 számlaosztályba könyvelt költségek felosztásra kerülnek a 7 számlaosztályba.

1.2.6. Jelentős összegű hibák értelmezése

Jelentős összegűnek minősül az üzleti évben feltárt, egy üzleti évre vonatkozó hibák hatása, ha a saját tőke változásai abszolút értékének együttes összege a vizsgált üzleti évre készített beszámoló eredeti mérlegfőösszegének 2%-át, vagy a 100 millió Forintot meghaladja akkor a 100 millió Forint. Ebben az esetben a feltárt hibák hatása a tárgyévi beszámolóban nem a tárgyévi adatok között, hanem elkülönítetten, előző évek módosításaként kerül bemutatásra.

Nem jelentős összegű hiba, ha a hiba megállapításának évében, a különböző ellenőrzések során, egy adott költségvetési évet érintő (évenként külön-külön) feltárt hibák és hibahatások – saját tőkét és a tartalékokat növelő-csökkentő – értékének együttes (előjeltől független) összege nem haladja meg a jelentős összegű hiba értékhatárát.

1.2.7. Értékcsökkenés leírás elszámolása

Az értékcsökkenés elszámolása a bekerülési érték, a hasznos élettartam és a maradványérték alapján évenként lineárisan, leírási kulcsok alkalmazásával történik

A 100 ezer Ft alatti egyedi bekerülési értékkel bíró vagyoni értékű jogok, szellemi termékek és tárgyi eszközök értékét a Nonprofit Kft a használatbavételkor értékcsökkenési leírásként egy összegben elszámolja.

Az értékcsökkenési leírás elszámolására - mind a főkönyvben, mind a kapcsolódó analitikában - üzleti évenként havonta kerül sor.

1.2.8. Nem jelentős maradványérték

Nulla a maradványérték, ha az eszköz értéke valószínűsíthetően nem jelentős. Jelentősnek tekintjük az eszköz bruttó értékének 10 %-át, amennyiben az eléri az 500.000.- Ft-ot.

1.2.9. Értékhelyesbítés alkalmazása

A Nonprofit Kft nem él a piaci értéken való értékelés (értékhelyesbítés) lehetőségével.

1.2.10. Vásárolt készletek értékelése

A Nonprofit Kft a vásárolt készleteket átlagos beszerzési áron tartja nyilván

1.2.11 Saját termelésű készletek értékelése

A Nonprofit Kft saját termelésű készleteket év közben elszámoló áron, év végén önköltségi áron tartja nyilván.

12.12. A követelések és kötelezettségek

A követeléseket és kötelezettségeket a mérlegben könyv szerinti értéken kell felvenni.

1.2.13. Céltartalék képzés

A Nonprofit Kft garanciális és egyéb kötelezettségek fedezetére, valamint a várható jövőbeni költségekre céltartalékot az általános szabályok szerint képez. Amennyiben szükséges belső szabályzatban határozza meg a céltartalék mértékét, illetve összegét.

1.2.14. Aktív-passzív időbeli elhatárolások

A Nonprofit Kft a több üzleti évet érintő projektszerződéseknél az aktív-passzív időbeli elhatárolás alkalmazásával összhangba hozza az egyes üzleti években az árbevétel elszámolását, és a kapcsolódó költségeket és ráfordítások elszámolását a tényleges teljesített ügyletek esetében függetlenül a számlázástól.

1.2.15. Leltározási szabályok

Az eszközök és források leltározása a Nonprofit Kft Eszközök és források leltárkészítési szabályzata szerint az általános szabályoknak megfelelően történik. A tárgyi eszközök leltározása három évenként történik, mivel a vállalkozás vezet mennyiségi és értékbeli nyilvántartást.

1.2.16. Pénzkezelési szabályok

A pénzkezelés a Nonprofit Kft Pénzkezelési szabályzatában előírtak szerint történik

1.2.17. Független könyvvizsgáló

A 2000. évi C törvény alapján a Nonprofit Kft. számára a gazdálkodási adatok alapján nem kötelező független könyvvizsgáló választása.

II. SPECIFIKUS RÉSZ

MÉRLEGHEZ ÉS AZ EREDMÉNYKIMUTATÁSHOZ KAPCSOLÓDÓ
KIEGÉSZÍTÉSEK

2.1. A Mérleghez kapcsolódó kiegészítések

| Sorszám | Tételsor elnevezése | Előző üzleti év adatai HUF/ezer | Tárgyévi adatok HUF/ezer |
|-------------|--------------------------------------|------------------------------------|-----------------------------|
| 001. | Eszközök (aktívák) | | |
| 002. | A. Befektetett eszközök | 258 023 | 234 655 |
| 003. | I. Immateriális javak | - | - |
| 004. | II. Tárgyi eszközök | 257 724 | 234 356 |
| 005. | III. Befektetett pénzügyi eszközök | 299 | 299 |
| 006. | B. Forgó eszközök | 95 439 | 162 386 |
| 007. | I. Készletek | 7 312 | 7 121 |
| 008. | II. Követelések | 13 575 | 58 081 |
| 009. | III. Értékpapírok | 14 809 | 14 809 |
| 010. | IV. Pénzeszközök | 59 743 | 82 375 |
| 011. | C. Aktív időbeli elhatárolások | 13 814 | 836 |
| 012. | Eszközök (aktívák) összesen | 367 276 | 397 877 |
| 013. | Források (passzívák) | | |
| 014. | D. Saját tőke | 314 299 | 320 163 |
| 015. | I. Jegyzett tőke | 124 630 | 124 630 |
| 016. | II. Jegyzett, de még be nem fizetett | - | - |
| 017. | III. Tőketartalék | 3 863 | 3 863 |
| 018. | IV. Eredménytartalék | 215 245 | 185 806 |
| 019. | V. Lekötött tartalék | - | - |
| 020. | VI. Értékelési tartalék | - | - |
| 021. | VII. Adózott eredmény | 29 439 | 5 864 |
| 022. | E. Céltartalékok | 663 | 3 315 |
| 023. | F. Kötelezettségek | 31 972 | 40 231 |
| 024. | I. Hátrasorolt kötelezettségek | - | - |
| 025. | II. Hosszú lejáratú kötelezettségek | - | - |
| 026. | III. Rövid lejáratú kötelezettségek | 31 972 | 40 231 |
| 027. | G. Passzív időbeli elhatárolások | 20 342 | 34 168 |
| 028. | Források (passzívák) összesen | 367 276 | 397 877 |

2.1.1 Az immateriális javak és tárgyi eszközök 2021. évi bruttó értékének bemutatása

| Megnevezés | Nyitó bruttó érték | Növekedés | Csökkenés | Záró bruttó érték |
|--------------------|--------------------|----------------|----------------|-------------------|
| | HUF/ezer | HUF/ezer | HUF/ezer | HUF/ezer |
| Immateriális javak | 1 002 | - | 19 | 983 |
| Tárgyi eszközök | 395 512 | 102 130 | 110 187 | 387 455 |
| Összesen | 396 514 | 102 130 | 110 206 | 388 438 |

A Nonprofit Kft. **tárgyi eszközeinek összessége**: 234.356 e. Ft, 2020 évhez viszonyítva 23.368 e. Ft-tal csökkentt, mely csoportonként a következő:

A tárgyi eszközök összetétel szerinti alakulása az alábbi:

| | HUF/ezer | Előző időszak | Tárgy időszak | Tárgy időszak % |
|---|----------|----------------|----------------|-----------------|
| 1. Ingatlanok | | 220 777 | 201 424 | 91,23 |
| 2. Műszaki gépek, berendezések járművek | | 30 134 | 25 234 | 83,74 |
| 3. Egyéb berendezések | | 5 646 | 5 703 | 101,01 |
| 4. Beruházások | | 1 167 | 1 995 | 170,95 |
| 5. Tárgyi eszközök összesen | | 257 724 | 234 356 | 90,93 |

Tárgyi eszközök állomány növekedés: (100.000, - Ft feletti)

- Vízvezeték kialakítása Köztársaság út 36. alatt
- Ideiglenes áramvételezési mérőhely kialakítása Köztársaság út 36.
- Kisátemelő akna kiépítése Köztársaság út 36.
- John Deere kistraktor felújítása
- Elszívóernyő Központi konyha
- 3 db komplett számítógép vásárlás
- iPhone, tablet, telefon vásárlás
- Csóvázás asztal 10 db, szék 60 db központi konyha

Tárgyi eszköz állomány csökkenés: (100.000, - Ft feletti)

- Ingatlan értékesítés Köztársaság út 36.
- Asztali számítógép selejtezés

2.1.2. Az immateriális javak és tárgyi eszközök értékcsökkenésének alakulása

| Megnevezés | Nyitó | Növekedés | Csökkenés | Záró |
|--------------------|----------------|---------------|------------|----------------|
| | HUF/ezer | HUF/ezer | HUF/ezer | HUF/ezer |
| Immateriális javak | 1 002 | - | 19 | 983 |
| Tárgyi eszközök | 138 955 | 14 822 | 678 | 153 099 |
| Összesen | 139 957 | 14 822 | 697 | 154 082 |

2.1.3. Befektetett pénzügyi eszközök

A Nonprofit Kft 299 e.Ft törzsbetéttel tulajdonosa a Derecske Térsége Vidékfejlesztési Nonprofit Kft-nek. A Befektetett pénzügyi eszközök nagysága 2021 évben nem változott.

2.1.4. Forgóeszközök

Követelések állományának bemutatása

| Megnevezés | Követelés állomány | | Ebből 90 napon túli | |
|-----------------|--------------------|---------------|---------------------|------------|
| | 2020 | 2021 | 2020 | 2021 |
| | HUF/ezer | HUF/ezer | HUF/ezer | HUF/ezer |
| Vevő követelés | 11 364 | 57 270 | 59 | 119 |
| Egyéb követelés | 2 211 | 811 | - | - |
| Összesen | 13 575 | 58 081 | 59 | 119 |

A december 31.-én fennálló vevő követelések részletezése:

- gimnázium gázdíj tovább számlázásából 1.203.038, - Ft
- ingatlan értékesítésből 29.092.800, - Ft
- Petőfi utca vízvezeték csere 21.082.000, - Ft
- szennyvíz szállítás 207.035, - Ft
- sportcsarnok bérleti díj 800.706, - Ft
- tisztítószer értékesítés 261.908, - Ft
- temető karbantartás 249.161., - Ft
- egyéb 8.879, - Ft
- Önkormányzat részére végzett szolgáltatásokból 3.769.823, - Ft
- Önkormányzati lakások bérleti díj 68.060, - Ft
- étkeztetéssel kapcsolatos vevők 538.778, - Ft

Egyéb követelés december 31.-én 811 e.Ft, mely összeg a 2022. évben esedékes előzetesen felszámított ÁFA összege.

2.1.5. Értékpapírok

A Nonprofit Kft Értékpapír számláján 2021. december 31. napján 14.809 e.Ft értékű OTP Optima befektetési jegy megtakarítása volt.

2.1.6. Pénzeszközök

A bankszámla záró állománya 2021. december 31.-én 82.006 e.Ft, a pénztári készpénz záró állománya 369 e.Ft.

2.1.7 Aktív időbeli elhatárolások

| | |
|--|-----------------|
| Bevételek aktív időbeli elhatárolása: | 438 e.Ft |
| • Bértámogatás 2021 évi | 280 e.Ft |
| • Közös munkáltatói hozzájárulás | 158 e.Ft |

| | |
|--|-----------------|
| Költségek, ráfordítások aktív időbeli elhatárolása: | 398 e.Ft |
| • Biztosítási díj 2021 | 148 e.Ft |
| • Szaklap előfizetési díjak 2021 | 223 e.Ft |
| • Konyha HACCP rendszer | 13 e.Ft |
| • Magyar Posta fiók bérleti díj | 7 e.Ft |
| • Tárhelyek előfizetése | 7 e.Ft |

2.1.8. Saját tőke bemutatása

| Megnevezés | 2020 | 2021 | Előző év |
|----------------------------|----------------|----------------|--------------|
| | HUF/ezer | HUF/ezer | %-a |
| Jegyzett tőke | 124 630 | 124 630 | - |
| Tőketartalék | 3 863 | 3 863 | - |
| Eredménytartalék | 215 245 | 185 806 | 86,3 |
| Adózott eredmény | - 29 439 | 5 864 | - 19,9 |
| Saját tőke összesen | 314 299 | 320 163 | 101,9 |

2.1.9. Céltartalék

| | |
|---|------------|
| • Garanciális kötelezettségekre | 3.165 e.Ft |
| • Közvilágítás megszüntetésének hatósági díja | 150 e.Ft |
| Összesen: | 3.315 e.Ft |

2.1.10. Kötelezettségek

| Megnevezés | 2020 | 2021 | Előző év |
|--------------------------------|---------------|---------------|---------------|
| | HUF/ezer | HUF/ezer | %-a |
| Hosszúlejáratú kötelezettségek | - | - | - |
| Rövidlejáratú kötelezettségek | 31 972 | 40 231 | 125,83 |
| Kötelezettségek | 31 972 | 40 231 | 125,83 |

Rövidlejáratú kötelezettségek 2021. december 31.-én: 40.231 e.Ft

| | |
|--|-------------|
| • Szállítói tartozás: | 11.408 e.Ft |
| • Költségvetési befizetési kötelezettség: | 15.954 e.Ft |
| • Munkabértartozás: | 6.313 e.Ft |
| • Helyi iparüzési adó | 1.394 e.Ft |
| • Kaució | 18 e.Ft |
| • Munkabérből letiltás | 116 e.Ft |
| • Általános Forgalmi adó | 922 e.Ft |
| • Kaució | 1.794 e.Ft |
| • Elszámolás az Önkormányzati lakásokkal | 2.062 e.Ft |
| • Elszámolás az Önkormányzati termőfölddel | 131 e.Ft |
| • Elszámolás az önkormányzati garázsokkal | 119 e.Ft |

2.1.11. Passzív időbeli elhatárolások 34.168 e.Ft

| | |
|--|-------------------|
| Bevételek passzív időbeli elhatárolása: | 4.965 e.Ft |
| • Zákány Szerszámház Kft bérleti díja | 4.940 e.Ft |
| • Derecskei Hírek hirdetési díj bevétel | 25 e.Ft |

| | |
|--|-----------------|
| Költségek passzív időbeli elhatárolása: | 326 e.Ft |
| • FB tagok tiszteletdíja | 128 e.Ft |
| • Telefondíj | 23 e.Ft |
| • Víz- és csatornadíj | 73 e.Ft |
| • Gázdíj | 9 e.Ft |
| • Számlavezetési díj | 9 e.Ft |
| • Közös munkáltató bér+járulék hozzájárulás | 30 e.Ft |
| • Gépkocsi használat | 51 e.Ft |
| • Áramdíj | 3 e.Ft |

| | |
|---|--------------------|
| Halasztott bevétel | 28.877 e.Ft |
| • Rekultivációs pályázat halasztott bevétele: | 949 e.Ft |
| • Fellelt tárgyi eszköz bevétele | 27.928e.Ft |

2.1.12. Hosszúlejáratú kötelezettségek éven belül esedékes összege

A Nonprofit Kft-nek hosszúlejáratú kötelezettsége a beszámolási időszakban nem volt.

2.1.13. Öt évnél hosszabb futamidejű, vagy jelzálogjoggal biztosított kötelezettségek

A Nonprofit Kft öt évnél hosszabb futamidejű, vagy jelzáloggal biztosított kötelezettsége nem volt.

2.1.14. Az ellenőrzés és önellenőrzés során feltárt jelentős összegű hibák.

A Nonprofit Kft ezen időszakban jelentős összegű ellenőrzéssel, önellenőrzéssel feltárt hibát nem állapított meg.

2.2. Az eredmény kimutatáshoz kapcsolódó kiegészítések

| Sorszám | Tételsor elnevezése | Előző üzleti év adatai HUF/ezer | Tárgyévi adatok HUF/ezer |
|---------|---|------------------------------------|-----------------------------|
| 001. | I. Belföldi értékesítés nettó árbevétele | 250 000 | 303 528 |
| 002. | II. Aktivált saját teljesítmények | 19 | 2 317 |
| 003. | III. Egyéb bevétel | 27 926 | 36 935 |
| 004. | IV Anyagjellegű ráfordítás | 141 675 | 168 757 |
| 005. | V Személyi jellegű ráfordítás | 146 290 | 144 724 |
| 006. | VI Értékcsökkenési leírás | 15 996 | 14 822 |
| 007. | VII. Egyéb ráfordítás | 3 423 | 8 393 |
| 008. | A Üzemi (üzleti) tevékenység eredménye | - 29 439 | 6 084 |
| 009. | VIII. Pénzügyi műveletek bevétele | - | - |

| | | | |
|-------------|-----------------------------------|---------------|--------------|
| 010. | IX Pénzügyi műveletek ráfordítása | - | - |
| 011. | B Pénzügyi műveletek eredménye | - | - |
| 012. | C. Szokásos vállalkozási eredmény | 29 439 | 6 084 |
| 013. | X. Adófizetési kötelezettség | - | 220 |
| 014. | D. Adózott eredmény | 29 439 | 5 864 |

2.2.1. Bevételek

| Megnevezés | 2020 | 2021 | Tárgy év/Előző év %-a |
|-------------------------------------|----------------|----------------|--------------------------|
| | HUF/ezer | HUF/ezer | |
| Belföldi értékesítés árbevétele | 250 000 | 303 528 | 121,4 |
| Aktívált sajátjeljesítmények értéke | 19 | 2 317 | 12 194,7 |
| Egyéb bevétel | 27 926 | 36 935 | 132,3 |
| Pénzügyi műveletek bevételei | - | - | - |
| Bevétel összesen | 277 945 | 342 780 | 123,3 |

2. Egyéb bevételek

| Megnevezés | Tárgy évi összeg |
|--|------------------|
| | HUF/ezer |
| Önkormányzati lakások elszámolása | 76 |
| Értékesített ingatlan bevétele | 904 |
| Káresemények miatt kapott bevétel | 150 |
| Munkavállalók által visszafizetett SZÉP kártya, ételhordó kaució | 437 |
| Közös munkáltató bér+járulék megtérítése | 2 025 |
| Megfizetett garanciális követelés | 663 |
| Kapott bértámogatás | 22 519 |
| Rekultivációs pályázat halszott bevétel | 99 |
| Önkormányzattól kapott támogatás | 10 059 |
| Egyéb bevétel (kerekítési különbözet) | 3 |
| Összesen | 36 935 |

2.2.3. Pénzügyi műveletek bevételei

A Nonprofit Kft-nek 2021. évben pénzügyi műveletek bevétele nem volt.

2.2.4. Ráfordítások

| Megnevezés | 2020 | | 2021 | |
|-----------------------------|----------------|---------------|----------------|---------------|
| | HUF/ezer | % | HUF/ezer | % |
| Anyagjellegű ráfordítás | 141 675 | 46,09 | 168 757 | 50,12 |
| Személyi jellegű ráfordítás | 146 290 | 47,59 | 144 724 | 42,98 |
| Értékesítőkként | 15 996 | 5,20 | 14 822 | 4,40 |
| Egyéb ráfordítás | 3 423 | 1,11 | 8 393 | 2,49 |
| Összesen | 307 384 | 100,00 | 336 696 | 100,00 |

2.2.5. Egyéb ráfordítások

| Jogcím | Összeg |
|---|--------------|
| | HUF/ezer |
| Káresemények miatt fizetett összeg | 14 |
| Kerekítési különbözet, önellenőrzési pótlék | 27 |
| Céltartalék képzés garanciális kötelezettségekre, egyéb költségekre | 3 315 |
| Adott támogatás | 2 312 |
| Követelésre elszámolt értékvesztés | 12 |
| Arányosítás miatt vissza nem igényelhető áfa | 20 |
| Helyi iparüzési adó | 1 394 |
| Gépjárműadó | 99 |
| Építmény adó | 150 |
| Élelmiszerlánc felügyeleti díj | 175 |
| Közös munkáltatónak fizetett díjak | 526 |
| Véglegesen átadott pénzeszköz Önkormányzatnak | 234 |
| Derecskei Családsegítő Központnak adott támogatás | 100 |
| Behajthatatlan követelés leírt összege | 15 |
| Összesen | 8 393 |

2.2.6. Adófizetési kötelezettség

| Adóalap csökkentő jogcímek | Összeg |
|--|-----------------|
| | Pénzegység ezer |
| Céltartalék felhasználás | 663 |
| Adótörvény szerinti értékcsökkenés és kivezetett tárgyi eszköz | 45 659 |
| Összes csökkentő jogcím | 46 322 |

| Adóalap növelő jogcímek | Összeg |
|---|-----------------|
| | Pénzegység ezer |
| Várható kötelezettségekre és jövőbeni költségekre képzett céltartalék | 3 315 |
| Számviteli törvény szerinti értékcsökkenés és kivezetett eszköz | 43 011 |
| Nem a vállalkozás bevétel-szerző tevékenységével kapcsolatos ráfordítás | 100 |
| Adóévben követelésre elszámolt értékvesztés | 12 |
| Behajthatatlan követelésnem nem minősülő adóévben leírt követelés | 15 |
| Összes növelő jogcím | 46 453 |

| Társasági adó megállapítása | Összeg |
|--------------------------------|-----------------|
| | Pénzegység ezer |
| Adózás előtti eredmény | 6 084 |
| Adóalap csökkentő jogcímek | - 46 322 |
| Adóalap növelő jogcímek | 46 453 |
| Adóalap | 6 215 |
| Társasági adó (9 %) | 559 |
| Közhasznú tevékenységre eső | 339 |
| Vállalkozási tevékenységre eső | 220 |
| Adókedvezmény | - |
| Fizetendő társasági adó | 220 |

2.3 RENDKIVÜLI TÉTELEK

2.3.1. Kivételes nagyságú vagy előfordulású bevételek, költségek és ráfordítások

A számvitel politikában meghatározott kivételes nagyságú vagy előfordulású bevételek, költségek és ráfordítások tárgy évben nem voltak.

TÁJÉKOZTATÓ RÉSZ

3.1. A tárgyévben foglalkoztatott munkavállalók átlagos statisztikai létszáma

A Nonprofit Kft által 2021 évben foglalkoztatott munkavállalók átlagos statisztikai létszáma 42 fő volt.

3.2. A vezető tisztségviselők tárgyévben folyósított előleg, kölcsön összege, kamat és törlesztés összege

2021 évben vezető tisztségviselő munkabér előleget, illetve kölcsönt nem vett fel.

3.3. A beszámoló aláírója

Az éves beszámolót a Derecskei Városgazdálkodási Nonprofit Kft képviselőjére jogosult személy Kovács Zsolt ügyvezető köteles aláírni.

3.4. A könyvvizsgáló díjazása

A tárgy évi üzleti évre vonatkozóan a könyvvizsgálónak 720 e.Ft könyvvizsgálati díj került kifizetésre.

Derecske, 2022.április 14.

Derecskei Városgazdálkodási Nonprofit Kft.
1130 Derecske, Köztársaság út 90.
Cégjegyzék szám: 09-09-017153
Adószám: 18352825-2-09
Környezetvédelmi szám: 11738118-20020463

Kovács Zsolt
ügyvezető

Makleit Zsolt bizottsági elnök: elfogadták az egyszerűsített éves beszámolót. A II. számú határozat a számviteli törvény szerinti beszámoló elfogadásáról szól.

A Pénzügyi és Településfejlesztési Bizottság 4 igen, 0 nem szavazattal és 0 tartózkodás mellett elfogadta az alábbi határozatot.

112/2022. (IV. 27.) PTB számú határozat

Derecske Város Önkormányzata Képviselő-testülete Pénzügyi és Településfejlesztési Bizottsága javasolja a Képviselő-testületnek, hogy– figyelemmel a Polgári Törvénykönyvről szóló 2013. évi V. törvény 3:109. § (2) bekezdésére –, mint a tulajdonosi jogokat gyakorló határozzon úgy, hogy a Derecskei Városgazdálkodási Nonprofit Korlátolt Felelősségű Társaság (székhelye: 4130 Derecske, Köztársaság út 90.)

- a) 2021. évi számviteli törvény szerinti beszámolóját 397.877 eFt eszköz és forrás oldallal, 5.864 eFt adózott eredménnyel (nyereséggel), továbbá
- b) az egyesülési jogról, a közhasznú jogállásról, valamint a civil szervezetek működéséről és támogatásáról szóló 2011. évi CLXXV. törvény 46. § (1) bekezdése szerinti Közhasznúsági mellékletet

fogadja el a könyvvizsgálói jelentés és a felügyelőbizottság jelentésének megismerése mellett, egyidejűleg az adózott eredmény eredménytartalékba történő helyezését rendelje el.

A Bizottság javasolja a Képviselő-testületnek, hogy kérje fel a Polgármestert, hogy a döntésről a Derecskei Városgazdálkodási Nonprofit Korlátolt Felelősségű Társaság ügyvezetőjét írásban tájékoztassa.

Felelős: Makleit Zsolt bizottsági elnök

Határidő: a soron következő képviselő-testületi ülés

Makleit Zsolt bizottsági elnök: a következő a településüzemeltetési feladatok elfogadásáról szól.

A Pénzügyi és Településfejlesztési Bizottság 4 igen, 0 nem szavazattal és 0 tartózkodás mellett elfogadta az alábbi határozatot.

113/2022. (IV. 27.) PTB számú határozat

Derecske Város Önkormányzata Képviselő-testülete Pénzügyi és Településfejlesztési Bizottsága javasolja a Képviselő-testületnek, hogy határozzon úgy, hogy a Derecskei Városgazdálkodási Nonprofit Korlátolt Felelősségű Társaság (székhelye: 4130 Derecske,

Köztársaság út 90.) 2022. évi üzleti tervét fogadja el, s az abban foglaltak szerint határozza meg a 2022. évre vonatkozó településüzemeltetési feladatokat.

A Bizottság javasolja a Képviselő-testületnek, hogy kérje fel a Polgármestert, hogy a döntésről a Derecskei Városgazdálkodási Nonprofit Korlátolt Felelősségű Társaság ügyvezetőjét írásban tájékoztassa.

Felelős: Makleit Zsolt bizottsági elnök

Határidő: a soron következő képviselő-testületi ülés

Makleit Zsolt bizottsági elnök: a IV. határozati javaslat az eredménytartalék összegének elszámolásáról szól.

A Pénzügyi és Településfejlesztési Bizottság 4 igen, 0 nem szavazattal és 0 tartózkodás mellett elfogadta az alábbi határozatot.

114/2022. (IV. 27.) PTB számú határozat

Derecske Város Önkormányzata Képviselő-testülete Pénzügyi és Településfejlesztési Bizottsága javasolja a Képviselő-testületnek, hogy – figyelemmel a Derecskei Városgazdálkodási Nonprofit Korlátolt Felelősségű Társaság (székhelye: 4130 Derecske, Köztársaság út 90.) Alapító Okiratának 9. pontjában foglaltakra – határozzon úgy, hogy a Derecskei Városgazdálkodási Nonprofit Korlátolt Felelősségű Társaság 2021. évi adózott eredményét (nyereségét) nem osztja fel, a 2021. évi nyitómérlegében lévő eredménytartalék összegének elszámolását a 2022. évi üzleti tervben javasolt fejlesztések végrehajtására engedélyezi, az üzleti tervben leírt részletezésnek megfelelően.

A Bizottság javasolja a Képviselő-testületnek, hogy kérje fel a Polgármestert, hogy a döntésről a Derecskei Városgazdálkodási Nonprofit Korlátolt Felelősségű Társaság ügyvezetőjét írásban tájékoztassa.

Felelős: Makleit Zsolt bizottsági elnök

Határidő: a soron következő képviselő-testületi ülés

Makleit Zsolt bizottsági elnök: következő a felügyelő bizottsági tagoknak a tiszteletdíjáról szól, mely 60.000 Ft / fő / év.

A Pénzügyi és Településfejlesztési Bizottság 4 igen, 0 nem szavazattal és 0 tartózkodás mellett elfogadta az alábbi határozatot.

115/2022. (IV. 27.) PTB számú határozat

Derecske Város Önkormányzata Képviselő-testülete Pénzügyi és Településfejlesztési Bizottsága javasolja a Képviselő-testületnek, hogy – figyelemmel a Derecskei Városgazdálkodási Nonprofit Korlátolt Felelősségű Társaság Javadalmazási Szabályzatában foglaltakra – határozzon úgy, hogy a Derecskei Városgazdálkodási Nonprofit Korlátolt Felelősségű Társaság (székhelye: 4130 Derecske, Köztársaság út 90.) felügyelőbizottsága elnökének és tagjainak 2022. évre járó tiszteletdíját bruttó 60.000 Ft/fő/év összegben hagyja jóvá.

A Bizottság javasolja a Képviselő-testületnek, hogy kérje fel a Polgármestert, hogy a döntésről a Derecskei Városgazdálkodási Nonprofit Korlátolt Felelősségű Társaság ügyvezetőjét írásban tájékoztassa.

Felelős: Makleit Zsolt bizottsági elnök

Határidő: a soron következő képviselő-testületi ülés

Makleit Zsolt bizottsági elnök: a VI. határozati javaslat a lakások bérbeadásáról, üzemeltetéséről szóló beszámoló elfogadásáról szól.

A Pénzügyi és Településfejlesztési Bizottság 3 igen, 0 nem szavazattal és 1 tartózkodás mellett minősített többséggel nem hozott döntést.

Makleit Zsolt bizottsági elnök: a VII. határozati javaslat a Barnamezős területek rehabilitációja Derecskén című önkormányzati projekt keretében megvalósítandó vagyonelemek üzemeltetéséről szóló beszámoló elfogadásáról szól.

A Pénzügyi és Településfejlesztési Bizottság 4 igen, 0 nem szavazattal és 0 tartózkodás mellett elfogadta az alábbi határozatot.

116/2022. (IV. 27.) PTB számú határozat

Derecske Város Önkormányzata Képviselő-testülete Pénzügyi és Településfejlesztési Bizottsága javasolja a Képviselő-testületnek, hogy határozzon úgy, hogy a Derecskei Városgazdálkodási Nonprofit Korlátolt Felelősségű Társaságnak (székhelye: 4130 Derecske, Köztársaság út 90.) a „Barnamezős területek rehabilitációja Derecskén” projekt keretében megvalósult ingatlanok bérbeadásáról” című, 2021. február 1. – 2021. december 31. közötti időszakra vonatkozó beszámolóját – a határozat mellékletében foglaltak szerint – fogadja el.

A Bizottság javasolja a Képviselő-testületnek, hogy kérje fel a Polgármestert, hogy a döntésről a Derecskei Városgazdálkodási Nonprofit Korlátolt Felelősségű Társaság ügyvezetőjét írásban tájékoztassa.

Felelős: Makleit Zsolt bizottsági elnök

Határidő: a soron következő képviselő-testületi ülés

**DERECSKEI VÁROSGAZDÁLKODÁSI NONPROFIT KORLÁTOLT
FELEŐSSÉGŰ TÁRSASÁG**

BESZÁMOLÓ

a Derecskai Városgazdálkodási Nonprofit Kft által üzemeltetésre átvett
„Barnamezős területek rehabilitációja Derecskén” projekt keretében
megvalósult ingatlanok bérbeadásáról
2021. február 01. – 2021. december 31.
időszakra vonatkozóan

Készítette:

**Kovács Zsolt
ügyvezető**

Derecske Város Önkormányzata a TOP-2.1.1-16-hb1-2017-00002 azonosító számú „Barnamezős területek rehabilitációja Derecskén” című projekt keretében a Derecskői Városgazdálkodási Nonprofit Kft.-vel konzorciumban, 5 éves fenntartási kötelezettséggel, a Derecske, Köztársaság út 36. számú telephelyén megépítésre kerültek az alábbi az alábbi felépítmények:

- műhely épület és közösségi tér,
- tűzivíz tároló,
- térbeton,
- akadálymentes parkoló,
- személygépkocsi parkolók, valamint
- egy elektromos autótöltő parkolókkal.

Derecske Város Önkormányzata és a Derecskei Városgazdálkodási Nonprofit Kft 2021. február 01 napjától határozatlan időtartamra üzemeltetési szerződést kötött az ingatlanon elhelyezkedő helyiségek üzemeltetésére:

| Helyiség megnevezése | Hasznos alapterület (m2) |
|-------------------------------|--------------------------|
| Közösségi tér | 50,56 |
| Pihenő | 14,46 |
| Női és férfi+előtér | 32,02 |
| Közösségi tér összesen | 97,04 |
| Lakatos Műhely I. | 142,33 |
| Lakatos Műhely II. | 121,31 |
| Lakatos Műhely III. | 123,66 |
| Műhelyek összesen | 387,30 |
| Épület mindösszesen | 484,34 |

Az üzemeltetéshez az alábbi vagyontárgyak is átadásra kerültek:

- 72 m3 térfogatú tűzivíz tároló,
- 235,36 m3 alapterületű térkő, amely magában foglal:
 - 1 db akadálymentes parkolót,
 - 3 db személygépkocsi parkolót,
 - 1 db elektromos autótöltőt 2 db parkolóbal,
- 293,66 térbeton,
- 1525 m2 rehabilitált talaj (gyep)
- 800 m2 zöld felület (gyep),
- 10 állásos kerékpátórló.

Az Derecskei Városgazdálkodási Nonprofit Kft 50.000, - Forint + ÁFA használati díjat fizet az Önkormányzat részére.

Az üzemeltetési szerződés szerint a Derecskei Városgazdálkodási Nonprofit Kft jogosult a műhely épület és közösségi tér funkciója épületet, azok tartozékaival együtt bérbeadás

útján hasznosítani, illetve az elektromos autótöltőt üzemeltetni és szolgáltatási díjat beszedni.

A Derecskei Városgazdálkodási Nonprofit Kft 2021. március 08.napján nyilvános pályázati eljárást hirdetett a műhely épület helyiségeinek és közösségi tér funkciója helyiségeinek bérbeadására 2021. június 01. napjától - 2026. április 30. napjáig.

A pályázatra egy ajánlat érkezett a derecskei székhelyű, Zákány Szerszámház Kft részéről, melyet érvényesnek nyilvánítottuk és Derecske Város Önkormányzat is hozzájárulását adata a bérleti jogviszony létesítéséhez.

A bérleti díj az alábbiak szerint tevődik össze:

- Műhely (I-III) 1.310,- Ft/m²+ÁFA összesen: nettó 507.363, - Ft+ÁFA
- közösségi tér épületrész összesen: nettó 120.000, - Ft+ÁFA

összesen havi 627.363, -Ft+ÁFA.

A 2021. február 01. napjától - 2021. december 31.napjáig a beszámoló **1. számú mellékletét képező kimutatás** tartalmazza a bevételek, illetve a költségek, ráfordítások alakulását az üzemeltetett ingatlan vonatkozásában. A 2021 évi pénzügyi mérleget a **2. számú melléklet** tartalmazza.

BEVÉTELEK RÉSZLETEZÉSE

A bérbeadásból 2021 évben 4.391.541, - bérleti díj bevétele keletkezett a Nonprofit Kft-nek. Egyéb bevétel 7.717, - Ft, mely a kapott ágazati bértámogatás összege.

KÖLTSÉGEK - RÁFORDÍTÁSOK RÉSZLETEZÉSE

Anyagáigköltség: 64.570, - Ft

- hungarocell, ragasztó vásárlás 78.600, - Ft
- gázdíj - 18.421, - Ft
- áramdíj 2.824, - Ft
- SIM kártya 1.567, - Ft

Igénybe vett szolgáltatás: 768.359, - Ft

- fizetett bérleti díj (önkormányzatnak) 552.800, - Ft
- kapu javítási munka: 45.000, - Ft
- riasztó javítás: 9.599, - Ft
- ingatlan telekátalakítási vázrajz: 104.000, - Ft
- molinó nyomtatás: 6.960, - Ft
- villanszerelés díja: 50.000, - Ft

Személyi jellegű kifizetése: 1.408.725, - Ft

- bérköltség: 1.152.469, - Ft

- személyi jellegű kifizetés (SZÉP kártya): 122.979, - Ft
- bérjárulékok: 133.277, - Ft

Értékcsökkenés: 106.799, - Ft

- 1 db fűnyíró beszerzés 51.811, - Ft (egy összegben elszámolt értékcsökkenés)
- Kapunyitó szerkezet értékcsökkenése: 13.456, - Ft
- Video megfigyelő rendszer értékcsökkenése 8.652, - Ft
- Kisátemelő akna kiépítésének értékcsökkenése: 32.880, - Ft.

2021 évben a Derecskei Városgazdálkodási Nonprofit Kft által megvalósított beruházások:

- Kapunyitó szerkezet 282.250, - Ft
- Video megfigyelő rendszer 181.500, - Ft
- Kisátemelő akna kiépítése 2.500.000, - Ft

A fenntartási időszakban keletkező bevételt mindenképpen vissza kell forgatni az ingatlanra.

További terveink kerítés építés, parkolók kialakítása, útépítés, parkosítás.

Kérem a Tisztelt Képviselő-testületet a beszámolómat megvitatni és ezek után elfogadni szíveskedjenek.

Derecske, 2022. április 13.

Derecskei Városgazdálkodási Nonprofit Kft.
4130 Derecske, Köztársaság út 20.
Cégljegyzék szám: 09-09-01-153
Adószám: 18552825-2-09
Bankszámla szám: 11730118-20020460

Kovács Zsolt
ügyvezető

1.számú melléklet

| | | |
|-----|--|------------------|
| 1. | Bevétel (bérbeadásból) | 4 391 541 |
| 2. | Egyéb bevétel | 7 717 |
| 3. | Bevétel összesen: | 4 399 258 |
| 4. | Anyagköltség | 64 570 |
| 5. | Anyagköltség összesen | 64 570 |
| 6. | Bérleti díj (Önkormányzatnak fizetett) | 552 800 |
| 7. | Karbantartási költség | 54 599 |
| 8. | Igénybe vett szolgáltatás | 160 960 |
| 9. | Igénybe vett szolgáltatás összesen: | 768 359 |
| 10. | Béreköltség | 1 152 469 |
| 11. | Személyi jellegű kifizetések | 122 979 |
| 12. | Bérbírálatok | 133 277 |
| 13. | Személyi jellegű kifizetések összesen | 1 408 725 |
| 14. | Értékcsökkenés | 106 799 |
| 15. | Közvetlen költségek összesen | 2 348 453 |
| 16. | CASE munkagép költsége | 105 103 |
| 17. | Igazgatási költség (árbevétel arányában) | 543 458 |
| 18. | Költségek mindösszesen: | 2 997 014 |
| 19. | Egyéb ráfordítás (iparüzési adó) | 63 008 |
| 20. | Társasági adó | 14 523 |
| 21. | Eredmény: | 1 324 713 |

2.számú melléklet

PÉNZÜGYI MÉRLEG 2021 ÉV

| Megnevezése | | Adatok Ft-ban |
|-------------|-----------------------------------|--------------------|
| 1. | Bérleti díjból származó bevétel | 4 399 258 |
| 2. | Bevétel pénzáram | 4 399 258 |
| 3. | Pénzügyi beruházási költség | 2 963 750 |
| 4. | Pénzügyi működési költség | 2 967 746 |
| 5. | Kiadási pénztáram | 5 931 496 |
| 6. | Nettó összes pénzügyi áram | - 1 532 238 |

11./ Tulajdonosi hozzájárulás a Sportcsarnokban lévő ajtók cseréjéhez

Makleit Zsolt bizottsági elnök: itt már Ügyvezető úr említette ezt részben, de megkérík, hogy röviden foglalja össze, hogy mit tartalmaz.

Kovács Zsolt Derecskei Városgazdálkodási Nonprofit Kft. ügyvezetője: sajnos a csarnokban olyan hiányosság van és rongálás az utóbbi években, de nem fordítottak rá. Most eljutottak arra a pontra, hogy ezt meg is tudják tenni anyagilag, is ki szeretnék az összes beltéri ajtót cserélni. Műanyag ajtókra kértek be ajánlatot, annyi jelzést viszont most tenne, hogy szóltak, hogy a május 1-jétől 15-20%-os emelés lesz várhatóan. Azért is szeretnék a beszerzést minél hamarabb lebonyolítani, mert emelkedhetnek az árak. Igyekeznek minél több operatív fejlesztést végrehajtani.

Makleit Zsolt bizottsági elnök: úgy van megfogalmazva, hogy 2022 évben új sporteszközök vásárlása mellett 25 darab ajtó cseréjét szeretnék elvégezni. Az ajtó csere az szerinte egyértelmű, hogy mit jelent, új sporteszközök vásárlása?

Kovács Zsolt Derecskei Városgazdálkodási Nonprofit Kft. ügyvezetője: a sporteszköz vásárlásánál felülvizsgálták a saját meglévő eszközeiket is, a zsámolyoktól kezdve a labda hálók állapotát. Ezekből is kerül beszerzésre újabb, illetve, megkérdezték a tanárokat, hogy látnak-e olyan eszközt, ami számukra hasznos lehet a testnevelés órákon. Ezért válogattak össze egy nagyobb eszközlístát. Ennek a beszerzése már folyamatban van dobbantó, mászórúd, mászókötél, húzókötel, amit ott használnak.

Makleit Zsolt bizottsági elnök: nagyjából összeszerűen, ez mit jelent?

Kovács Zsolt Derecskei Városgazdálkodási Nonprofit Kft. ügyvezetője: 800.000 forint.

Makleit Zsolt bizottsági elnök: van-e egyéb kérdés, hozzászólás? Hétfői napon itt volt a bizottsági ülésen, a tetőt eléggé alaposan kielemezték, remélik, hogy a tető felújítással sikerül minél hamarabb majd valami előrelépés. Felteszi szavazásra a tulajdonosi hozzájárulást.

A Pénzügyi és Településfejlesztési Bizottság 4 igen, 0 nem szavazattal és 0 tartózkodás mellett elfogadta az alábbi határozatot.

117/2022. (IV. 27.) PTB számú határozat

Derecske Város Önkormányzata Képviselő-testülete Pénzügyi és Településfejlesztési Bizottsága javasolja a Képviselő-testületnek, hogy adja tulajdonosi hozzájárulását ahhoz, hogy a Derecske Város Önkormányzatának 1/1 arányú tulajdonát képező 834/1 hrsz-ú, 4130 Derecske, Kossuth u. 16/A. szám alatt lévő Derecske Városi Sportcsarnok épületében a Derecskei Városgazdálkodási Nonprofit Korlátolt Felelősségű Társaság (székhelye: 4130 Derecske, Köztársaság út 90.), mint az épület üzemeltetője belső, beruházási munkálatok keretében 25 db ajtó + 2 db sorolt wc fal cseréjének munkálatait nettó 3.612.700 Ft + ÁFA, bruttó 4.588.129 Ft értékben elvégezze.

A Bizottság javasolja a Képviselő-testületnek, hogy járuljon

hozzá ahhoz, hogy a fenti munkálatok a Derecskei Városgazdálkodási Nonprofit Kft. beruházásában valósuljanak meg, illetve a felújítás értéke a Nonprofit Kft. könyveiben kerüljön aktiválásra.

A Bizottság javasolja a Képviselő-testületnek, hogy a felújítási munkálatok elvégzésére vonatkozóan kössön Megállapodást a Derecskei Városgazdálkodási Nonprofit Kft-vel.

A Bizottság javasolja a Képviselő-testületnek, hogy hatalmazza fel a Polgármestert a Megállapodás megkötésére.

A Bizottság javasolja a Képviselő-testületnek, hogy kérje fel a Polgármestert, hogy a fenti döntésről a Nonprofit Kft. ügyvezetőjét tájékoztassa.

Felelős: Makleit Zsolt bizottsági elnök

Határidő: a soron következő képviselő-testületi ülés

12./ Derecske Város Önkormányzatának az „Esély Derecskén” című Önkormányzati Lakáspályázatok elbírálásának szempontjairól szóló szabályzat módosítása

Makleit Zsolt bizottsági elnök: a hivatal munkatársai kiküldték korábban, hogy milyen szabályzat volt és mi változna benne.

Pásztor Katalin titkársági ügyintéző: azért is küldte ki hamarabb a szabályzatot, hogy ha bárki szeretne javasolni a szabályzatban foglaltokhoz képest, legyen lehetőség módosítani a bizottsági és a képviselő-testületi ülésre azokat. Elnök úr javasolta, hogy a felsoroltakon kívül a pénzügyi bizottságnak a közeli hozzátartozói se igényelhessenek lakást, hiszen a pénzügyi bizottság átruházott hatáskörben dönt a lakások odaítéléséről. Ezt beleírta a szabályzatba, de természetesen ne muszáj ezt elfogadni, lehet ezen módosítani, nyilván majd a Képviselő-testület dönt ezzel kapcsolatban. Nem nagyon magyarázta meg az előterjesztésben, hogy mi, miért került kihúzásra vagy miért került jobban megmagyarázásra. A kihúzást legtöbbször az indokolta, hogy az Esély Derecskén projekt 2021. szeptember 28. napján véget ért, így már nem releváns az, hogy a projektben megvalósuló programokon való részvételért adjanak plusz pontot. A kiegészítésnél, amikor nem volt egyértelmű a fiatalok részéről, hogy mit, miért kell aláhúzni esetleg egy nyilatkozatban, vagy miért utasították el a pályázatokat, inkább emiatt került egy kicsit jobban kiegészítésre.

Makleit Zsolt bizottsági elnök: olvasható a szabályzat, a pályázat miatt kell módosítani, mert lejárt. Van egyéb hozzászólás, kérdés, megjegyzés? Amennyiben nincs, akkor felteszi szavazásra.

A Pénzügyi és Településfejlesztési Bizottság 4 igen, 0 nem szavazattal és 0 tartózkodás mellett elfogadta az alábbi határozatot.

118/2022. (IV. 27.) PTB számú határozat

Derecske Város Önkormányzata Képviselő-testülete Pénzügyi és Településfejlesztési Bizottsága javasolja a Képviselő-testületnek, hogy Derecske Város Önkormányzata Képviselő-testülete – figyelemmel az EFOP-1.2.11-16-2017-00057 azonosító számú, „Esély Derecskén” című projekt Támogatási szerződésében foglaltakra – határozzon úgy, hogy elfogadja a határozat mellékletét képező, **„Derecske Város Önkormányzatának az „Esély Derecskén” című Önkormányzati Lakáspályázatok elbírálásának szempontjairól”** szóló szabályzatot és felkéri a Pénzügyi és Településfejlesztési Bizottság elnökét annak végrehajtására.

Felelős: Makleit Zsolt bizottsági elnök

Határidő: a soron következő képviselő-testületi ülés

S Z A B Á L Y Z A T

Derecske Város Önkormányzatának az „Esély Derecskén” című Önkormányzati Lakáspályázatok elbírálásának szempontjairól

Derecske Város Önkormányzata Képviselő-testülete az EFOP-1.2.11-16-2017-00057 azonosító számú, „Esély Derecskén” című projekt keretében felújított ingatlanok használatba adásának pályázat útján történő elbírálására vonatkozó szabályokat az alábbiak szerint állapítja meg.

Hatályos: 2022. április 29-től

I. A szabályzat célja

E szabályzat célja a vidék népességmegtartó képességének javítása, valamint a vidékről történő „minőségi elvándorlás” megakadályozása érdekében a fiatalok támogatása. Célunk továbbá, hogy javuljanak a fiatalok lakhatási körülményei a kedvezményes, önálló lakhatási lehetőségek biztosítása által.

II. A szabályzat hatálya

- 1.) A szabályzat személyi hatálya a Derecske településen élő, illetve lakóhelyként Derecske települést választani szándékozó 18-35 éves fiatalok (beleértve a településről elszármazott, visszaköltöző fiatalokat, valamint a letelepülő fiatalokat). Az EFOP-1.2.11-16 kódszámú Esély Otthon című projekt felhívására tekintettel Derecske Város Önkormányzata a pályázatok elbírálásánál előnyben részesíti a 30. életévet el nem érőket a beköltöző fiatalok/párok/családok kiválasztásánál.
- 2.) Tekintettel a lakások hasznos alapterületére, a pályázón kívül maximum 4 fő közeli hozzátartozó költözhet be az ingatlanba.
- 3.) A lakásokba a kölcsönvevő a kölcsönadó írásbeli hozzájárulása nélkül is befogadhatja házastársát, élettársát, gyermekét. A kölcsönvevő köteles Derecske Város Önkormányzata felé bejelenteni, amennyiben befogadja házastársát, élettársát, gyermekét. A fent megnevezett személyeken kívül kölcsönvevő nem fogadhat be más személyt.
- 4.) Amennyiben a felsorolt kizáró okok bármelyike fennáll, úgy a pályázó pályázata további értékelés nélkül elutasításra kerül.

Kizáró okok:

- A pályázó rendelkezik saját egész lakástulajdonnal.
- A pályázó a pályázat benyújtásáig bármikor önkényes lakásfoglalóként beköltözött bármilyen lakásba.
- A pályázat benyújtásának időpontjában a pályázónak önkormányzati lakás, illetve nem lakás céljára szolgáló önkormányzati ingatlan tekintetében bérleti díj, rezszi tartozása van.
- A pályázónak önkormányzati lakás bérlejeként bérleti szerződése lakbér meg nem fizetése, szerződésben vállalt kötelezettség nem teljesítése, együttélés szabályainak megszegése, illetve a lakás rongálása, nem rendeltetésszerű használata miatt jogszerűen felmondásra került-e vagy szerződése lejárt és lakás-kiürítési kötelezettségének nem tett eleget.
- A pályázó a haszonkölcsön-szerződés ideje alatt nem töltheti be a 36. életévét.
- Derecske Város Önkormányzata, illetve konzorciumi partnere(i) vezető tisztségviselői, a Képviselő-testület tagjai, a Képviselő-testület Pénzügyi és Településfejlesztési Bizottságának tagjai, valamint fentiek a Polgári Törvénykönyvről szóló 2013. évi V. törvény (a továbbiakban: Ptk.) szerinti közeli hozzátartozói nem lehetnek a beköltözők.

- 5.) **A szabályzat tárgyi hatálya Derecske Város Önkormányzat tulajdonában álló, az alábbiakban felsorolt lakásokra, ingatlanokra terjed ki (a továbbiakban: lakás):**

| Ssz. | Ingatlan megnevezése | Ingatlan címe: | Hrsz. | Lakásszám |
|------|----------------------|--------------------------------------|----------|-----------|
| 1. | Társasházi lakás | Köztársaság út 88. 2. lh. I. em. 4. | 816/A/10 | 1 |
| 2. | Társasházi lakás | Köztársaság út 88. 3. lh. I. em. 3. | 816/A/15 | 1 |
| 3. | Társasházi lakás | Köztársaság út 88. 3. lh. II. em. 6. | 816/A/18 | 1 |

| | | | | |
|----|--------------------------------|---------------------|------|---|
| 4. | Bérlakás | Szováti út 4/2. | 1513 | 1 |
| 5. | Bérlakás | Rákóczi u. 76/1. | 2032 | 1 |
| 6. | Lakóépületté alakítandó épület | Köztársaság út 125. | 2915 | 3 |
| 7. | Lakóépületté alakítandó épület | Semmelweis u. 26. | 3164 | 1 |
| 8. | Bérlakás | Kandia u. 36. | 514 | 1 |

Lakások felszereltsége: konyhabútor, étkező pult, mosógép, laptop, íróasztal, gardrobe szekrény, mikrohullámú sütő, hűtőszekrény, tűzhely, ágy.

A pályázónak vállalnia kell, hogy amennyiben a lakáshoz udvar is tartozik, köteles azt rendben tartani.

6.) Jelen szabályzatban nem szabályozott kérdésekben a Polgári Törvénykönyvről szóló 2013. évi V. törvény az irányadó.

III. A pályázatokhoz mellékelni kell

- Pályázati adatlap (2. számú melléklet),
 - Nyilatkozatok (3. számú melléklet),
 - Pontozáshoz szükséges adatok (4. számú melléklet),
 - A pályázó és a pályázóval együtt költözni kívánó személy/személyek személyazonosító igazolványai és lakcímkártya másolatai (pályázók által aláírt másolati példányok).
 - A pályázó és a pályázóval együtt költözni kívánó személyek Szándéknyilatkozata Derecske városába költözésről - Derecske Város Önkormányzatának az „Esély Derecskén” című Önkormányzati Lakáspályázat benyújtásához (5. számú melléklet) - amennyiben nem derecskei lakóhelyű pályázókról van szó.
 - A pályázó és a pályázóval együtt költözők munkáltatói igazolása, biztosítási jogviszony alapján megállapított CSED/GYED/GYES esetén a munkáltatói igazoláson túl igazolás vagy határozat a támogatás folyósításáról.
 - Szakorvosi igazolás a fogantatás vélelmezhető és a szülés várható időpontjáról, melyet szülésznőgyógyász állít ki.
 - A pályázó köteles másolatban csatolni a lakás-előtakarékossági szerződés/ megtakarítási szerződésének másolatát, valamint az elmúlt 3 havi részlet befizetését igazoló csekkszelvény vagy bankszámlakivonat másolatát.
- Amennyiben a pályázó több lakás-előtakarékossági szerződéssel/ megtakarítási szerződéssel is rendelkezik, a pontozás során azt lehet figyelembe venni, amely a pályázó nevére szól, vagy kedvezményezettként van megjelölve és a megtakarítások közül a legmagasabb összegű.
- A pályázó köteles csatolni a legmagasabb iskolai végzettségét/szakképesítését igazoló bizonyítványok/okiratok másolatát.
 - A pályázó közérdekű önkéntes tevékenység végzéséről szóló igazolás, jelenléti ív (legalább 5 alkalomról). Amennyiben a pályázó már korábban pályázott lakáspályázaton, úgy nem szükséges még egyszer teljesítenie. Ez esetben elég másolatban csatolni a közérdekű önkéntesség végzéséről szóló igazolást, jelenléti ívet. Azon alkalmak vehetők figyelembe, amelyeket a pályázó a pályázat benyújtását megelőző három hónapban végzett.
 - Nyilatkozatot összeférhetetlenségről (6. számú melléklet)
 - Kiegészítő melléklet (8. számú melléklet)
 - Nyilatkozat sorrendről (9. számú melléklet) – amennyiben több lakás került azonos időben meghirdetésre.
 - Sikeres pályázás esetén a pályázóknak és a pályázóval együtt beköltöző személy/személyeknek 15 napon belül lakcímkártya másolatot szükséges benyújtania arról, hogy állandó lakcíme a

megpályázott ingatlanon van (pályázók által aláírt másolati példány).

IV. A pályázatok elbírálásra vonatkozó szabályok

- 1.) A beérkezett ösztöndíjpályázatokat Derecske Város Önkormányzata Képviselő-testülete Pénzügyi és Településfejlesztési Bizottsága (a továbbiakban: Bizottság) bírálja el zárt ülésen.
- 2.) A Bizottság minden benyújtott, formailag megfelelő pályázatot érdemben elbírál és döntését írásban indokolja. A döntésről a pályázók írásban kapnak értesítést. A pályázatok eredményét az önkormányzat honlapján és a helyben szokásos módon is közzéteszi a pályázatok sorszámával és a kapott pontszámokkal.
- 3.) A Bizottság döntését követően a nyertes pályázóval Haszonkölcsön-szerződés kerül megkötésre, melyet a Polgármester köt meg a nyertes pályázóval.
- 4.) A lakhatási lehetőség igénybevételének feltétele, hogy a beköltöző fiatal (vagy a család, pár legalább egyik tagja) foglalkoztatási jogviszonnyal rendelkezzen.
- 5.) Egy fiatal, vagy pár, illetve család legfeljebb 2 éven keresztül lehet lakója a projekt keretében felújított lakás(ok)nak. A megpályázott lakást egy évre lehet a pályázónak használatba adni. Egy év letelte után külön pályázat benyújtása nélkül dönthet a Bizottság a használat további egy évvel történő meghosszabbításáról.
- 6.) A pályázóknak kötelező közösségi célú önkéntes tevékenység végzése a településen legalább 5 alkalommal, vagy összesen 10 órában. Azon alkalmak vehetők figyelembe, amelyeket a pályázó a pályázat benyújtását megelőző három hónapban végzett.
 - 6.1. Veszélyhelyzet ideje alatt nem kell a fiataloknak közérdekű önkéntes tevékenységet végezniük. A 6.) pontban meghatározott közérdekű önkéntes tevékenységet a veszélyhelyzet megszűnésétől számított 60 napon belül teljesíteni szükséges.
 - 6.2. Amennyiben már megkötött Haszonkölcsön szerződéseket is érint, úgy azt a veszélyhelyzet kihirdetéséről számított 15 napon belül módosítani szükséges.
 - 6.3. Amennyiben a pályázók a fentiek szerint nem teljesítik a közérdekű önkéntes tevékenységet a Haszonkölcsön szerződés felmondható.
- 7.) A nyertes pályázóknak vállalniuk kell, hogy Derecske Város Önkormányzatának felkérésére:
 - cselekvési tervek elkészítésében, felülvizsgálatában vesznek részt,
 - a cselekvési tervben rögzített feladatok megvalósításában aktív, tevőleges részvételt tanúsítanak,
 - szakmai rendezvényeken, tanácsadásokon vesznek részt,
 - részt vesznek a település közösségfejlesztési programjaiban.
- 8.) A pályázó az elbíráló szerv döntése ellen fellebbezéssel nem élhet, a döntés ellen érdemben nincs helye jogorvoslatnak. A döntésre vonatkozóan nem lehet benyújtani kifogást, fellebbezést, amennyiben az nem ütközik a pályázati kiírásba.
- 9.) **A Bizottság kedvezően bírálja el annak a pályázónak a pályázatát, aki:**
 - 18 és 35 év közötti magyar állampolgár, (elbírálásnál a Bizottság előnyben részesíti a 30. életévet el nem érőket)
 - közösségi célú önkéntes tevékenységet végez a településen legalább 5 alkalommal, vagy összesen 10 órában. (Azon szervezetek, ahol közérdekű önkéntes tevékenység folytatható, az alábbi linken érhetőek el: <http://kot.emmi.gov.hu/onkentesseg>) Amennyiben a pályázó

már korábban pályázott lakáspályázaton, úgy nem szükséges még egyszer teljesítenie. Ez esetben elég másolatban csatolni a közérdekű önkéntes tevékenység végzéséről szóló igazolást, jelenléti ívet. Azon alkalmak vehetők figyelembe, amelyeket a pályázó a pályázat benyújtását megelőző három hónapban végzett.

- vállalja, hogy rajta kívül maximum 4 fő közeli hozzátartozó költözik be az elnyert ingatlanba,
- vállalja, hogy Derecske Város Önkormányzatának felkérésére cselekvési tervek elkészítésében, felülvizsgálatában vesz részt, a cselekvési tervben rögzített feladatok megvalósításában aktív, tevőleges részvételt tanúsít, továbbá szakmai rendezvényeken, tanácsadásokon, a település közösségfejlesztési programjaiban,
- a pályázatát a pályázati felhívásban megjelölt határidőre, a megjelölt dokumentumokkal együtt hiánytalanul benyújtotta, a benyújtott dokumentumok maradéktalanul kitöltésre és aláírásra kerültek,
- aki vállalja, hogy sikeres pályázást követően lakóhelyének a támogatási időszak alatt a megpályázott lakást jelenti be és azt lakcímkártyával igazolja a költözést követő 15 napon belül,
- aki vállalja, hogy életvitelszerűen a megpályázott lakásban fog lakni,
- aki vállalja, hogy amennyiben a lakáshoz udvar is tartozik, köteles azt rendben tartani,
- aki vállalja, hogy amennyiben azon feltételek változnak, amelyre tekintettel a pályázó pályázata kedvezően került elbírálásra, köteles azt Derecske Város Önkormányzatának bejelenteni,
- aki tudomásul veszi, hogy legfeljebb két évig lehet lakója a megpályázott lakásnak,
- a beköltöző fiatal (vagy a család, pár legalább egyik tagja) foglalkoztatási jogviszonnal rendelkezik.

V. A pályázók rangsorolása

- 1.) A pályázók rangsorolása pontszámok alapján történik, melyet a 7. számú melléklet tartalmaz.
- 2.) Amennyiben több önkormányzati ingatlan pályáztatása is egy időben történik, és a pályázó három vagy annál több ingatlan használatára kíván pályázatot benyújtani, úgy a pályázónak meg kell jelölnie azt a három ingatlant, amelyekbe szeretne beköltözni (kezdve azzal, amelyikbe a leginkább szeretne beköltözni). A pályázónak ehhez szükséges a 9. számú mellékletet (Nyilatkozat sorrendről) becsatolnia.

VI. A lakások használatba adása

VI/I. A lakások használatba adásának módja

- 1.) A lakhatásért pénzügyi ellentételezés nem szedhető, ellenben igazolt rezsi költségek fizetésére, valamint társasházi lakások esetében közös költség fizetésére kötelezettek a nyertes pályázók.
- 2.) Lakáshasználati jogviszony pályázati anyag benyújtása és a pályázat kedvező elbírálása alapján létesíthető.
- 3.) Lakás pályázat útján történő haszonkölcsönbe adás esetén a használatba adói jogokat Derecske Város Önkormányzata gyakorolja.

- 4.) Haszonkölcsön-szerződés az EFOP-1.2.11-16 kódszámú Esély Otthon című projekt pályázati felhívásának megfelelően határozott időre köthető. A határozott időtartam legfeljebb 2 év lehet.
- 5.) A kölcsönvevő a lakás használati jogát másra nem ruházhatja át.

VI/II. Pályázati eljárás

- 1.) A lakásokra kiírt pályázat alapján azzal a pályázóval (természetes személy) kell haszonkölcsön szerződést kötni, aki a jelen szabályzat 7. számú melléklete szerinti pontrendszer alapján az igénylők közül a legtöbbet szerzi meg. A pályázatok pontozását jelen szabályzat 7. számú melléklete alkalmazásával kell elvégezni. Érvényesen pályázni csak a Szabályzatban található nyomtatványok kitöltésével lehet.
- 2.) Pályázat alapján annak kell a lakást használatba adni, aki a pályázati kiírásban meghatározott feltételek teljesítését vállalja és a legmagasabb pontszámot éri el. Azonos pontszámot elérők esetén sorsolással kerül kiválasztásra a pályázat nyertese.
A sorsolás azon a Pénzügyi és Településfejlesztési Bizottsági ülésen történik, amikor a pályázatok elbírálására sor kerül. Amennyiben a pályázatok felbontását követően vélelmezhető, hogy lesznek azonos pontszámot elérő pályázók, úgy a pályázókat a bizottsági ülésre meg kell hívni, hogy a sorsoláson részt vehessenek. A sorsolás alkalmával az ugyanazon pontszámot elérő pályázók neve kerül az urnába, melyek közül a bizottság elnöke által kijelölt bizottsági tag húzza ki a nyertes nevét.
- 3.) A pályázónak lehetővé kell tenni, hogy a lakásokat megtekinthessék.
- 4.) A pályázati kiírásnak tartalmazni kell:
 - a) azt, hogy használatba adásról van szó,
 - b) a használatba adó megnevezését, címét, telefonszámát;
 - c) a lakás címét, alapterületét, szobaszámát, komfortfokozatát,
 - d) a lakás műszaki állapotát, jellemzőit,
 - e) a nyújtott szolgáltatások körét, a használatba adás időtartamát,
 - f) a pályázat tartalmát és elbírálásának szempontjait,
 - g) a lakás megtekintésére biztosított időpontot,
 - h) a pályázat benyújtásának helyét, idejét, módját,
 - i) a pályázat eredmény közzétételének módját és
 - j) kitélt arra, hogy az önkormányzat a pályázatot eredménytelennek nyilváníthatja.
- 5.) A pályázati kiírást 15 napra a Derecskei Közös Önkormányzati Hivatal (a továbbiakban: Hivatal) hirdetőtáblájára ki kell függeszteni, illetve Derecske város honlapján közzé kell tenni.
- 6.) A pályázati ajánlatok benyújtásának végső időpontját úgy kell meghatározni, hogy a benyújtásra a kiírástól számított 30 nap rendelkezésre álljon. A kiírás időpontjának az a nap számít, amikor a pályázatot az 5.) pontban említett hirdetőtáblán először közzétették. A pályázat beadását követően a pályázónak hiánypótlásra nincs lehetősége.
- 7.) A pályázatnak tartalmaznia kell a III. fejezetben felsorolt dokumentumokat.
- 8.) A pályázó a pályázatot írásban, eredeti példányban a pályázati felhívásnak megfelelően köteles benyújtani a Derecskei Közös Önkormányzati Hivatal Jogi és Igazgatási Osztályához, a felhívásban megjelölt határidőre. A pályázatot lezárt borítékban kell benyújtani, a borítékra rá kell írni:

- a pályázó nevét és lakóhelyét,
- a következő szövegrészt: Pályázat az „Esély Derecskén” Önkormányzati Lakásokra című pályázati felhívásra,
- a megpályázott ingatlan címét.

Amennyiben több pályázat kerül együttesen kiírásra, a pályázónak külön-külön kell a pályázatokat benyújtania a megpályázott lakásokra. Ez esetben a pályázat kiírója eltekint a minden melléklet eredetiben történő benyújtásától.

A pályázatok csak a pályázati felhívásban meghatározott csatolandó mellékletekkel együtt érvényesek.

- 9.) A pályázatokat a Polgármester /vagy az általa megbízott személy/ által kijelölt 2 fő jelenlétében kell felbontani. A felbontást a benyújtási határidőt követő 5 munkanapon belül kell elvégezni. A pályázatok felbontásáról jegyzőkönyv készül.
- 10.) A 9.) bekezdés szerint felbontott pályázatokat a Polgármester által kijelölt, a Hivatal két alkalmazottja értékeli és rangsorolja a bontást követő 5 munkanapon belül. A pályázatok értékeléséről jegyzőkönyv készül.
- 11.) A pályázatokat a Bizottság a pályázatok értékelését követő 30 napon belül bírálja el.
- 12.) A nyertes pályázóval a haszonkölcsön-szerződést a Polgármester a Hivatal közreműködésével köti meg a pályázatok elbírálását követő 15 napon belül.
- 13.) Amennyiben a lakás megüresedik, a projekt fenntartásának időszaka alatt ismételt pályázatot kell kiírni.
- 14.) Eredménytelen pályázat esetén a Polgármester dönt a pályázat megismétléséről.

VII. A lakás átadása

- 1.) A kölcsönadó a lakást a kölcsönvevő részére leltár szerint tisztán és rendeltetésszerű használatra alkalmas állapotban adja át. A lakás átadásakor észlelt hibák, hiányosságok megszüntetéséről a kölcsönadó köteles gondoskodni.
- 2.) A lakás átadásakor leltárt kell felvenni, abban fel kell tüntetni a lakás, illetve a lakásberendezések tényleges állapotát (pl. lakásberendezések hiánya, a burkolatok, festés, mázolás állapota), valamint a kölcsönvevő esetleges észrevételeit. A kölcsönvevő az átvételt a leltár aláírásával ismeri el.

VIII. A lakás visszaadása

- 1.) A kölcsönvevő a lakás és a lakásokhoz tartozó helyiségeket tisztán, rendeltetésszerű használatra alkalmas, beköltözhető állapotban köteles visszaadni. A lakás visszaadásakor észlelt hibák, hiányosságok megszüntetéséről a kölcsönvevő köteles gondoskodni. Ha a kölcsönvevő e kötelezettségét nem teljesíti, a kölcsönadó a szükséges munkát helyette és költségére elvégezheti.
- 2.) A lakás visszaadásakor a kölcsönvevő köteles gondoskodni az energia és egyéb közüzemi lakásüzemeltetéssel kapcsolatos költségek elszámolásáról.

IX. A karbantartási, felújítási, pótlási és cserekötelezettség

- 1.) A kölcsönadó köteles gondoskodni:
 - a) a lakás állagának karbantartásáról, amely nem tartozik a kölcsönvevő kötelezettségei körébe,
 - b) a lakás központi berendezéseinek állandó üzemképes állapotáról (a berendezés folyamatos, zavartalan, biztonságos üzemeltetését szolgáló javítás, karbantartás),
 - c) a lakás fő- és mellékfalainak, burkolatainak, ajtóinak, ablakainak, a lakás leltár szerinti berendezéseinek, tetőszerkezetének, csapadékvíz-elvezető csatornának felújításáról (folyamatosan elhasználódott eszköz eredeti állagának helyreállítását szolgáló tevékenység, valamint korszerűsítési tevékenység), pótlásáról, cseréjéről,
 - d) az épület felújítása, illetve a vezetékhálózat meghibásodása miatt a lakáson belül szükséges munkák elvégzéséről,
 - e) mindazon feladatokról, amely a Ptk. rendelkezései alapján nem kölcsönvevői kötelezettségek.
- 2.) A kölcsönvevő köteles gondoskodni:
 - a) a lakás fő- és mellékfalainak, burkolatainak, ajtóinak, ablakainak, a leltár szerinti berendezéseinek tetőszerkezetének, csapadékvíz-elvezető csatornának karbantartásáról (javításáról),
 - b) a lakás tisztántartásáról, a bérlet időtartama alatt tisztasági festéséről,
 - c) mindazon feladatokról, melyek a Ptk. rendelkezései alapján nem kölcsönadói kötelezettségek.

X. A lakás rendeltetésszerű használatának ellenőrzése

A kölcsönadó a rendeltetésszerű és gondos használatot, továbbá a szerződésben foglalt kötelezettségek teljesítését évente egy alkalommal, vagy szükség szerint a kölcsönvevő nyugalmának és foglalkozásának zavarása nélkül ellenőrzi munkanapokon 8-16 óra között. A kölcsönvevő a lakásba történő bejutást biztosítani és az ellenőrzést tűrni köteles.

XI. Felmondás

- 1.) Ha a kölcsönvevőnek 2 hónapot meghaladó közüzemi díj hátraléka van, a szerződést fel kell mondani.
- 2.) A szerződés ideje alatt, amennyiben kölcsönvevő a lakást vissza szeretné adni, köteles azt legalább 30 nappal korábban kölcsönadó részére bejelenteni.

XII. Vegyes és záró rendelkezések

- 1.) E Szabályzat alapján használatba adott lakásokra vonatkozó szerződést Derecske Város Önkormányzata nevében kell megkötöni.
- 2.) A szerződésben mindazon kikötéseket szerepeltetni kell, amelyet az önkormányzat a szabályzatban meghatározott.
- 3.) Derecske Város Önkormányzat Képviselő-testülete az Esély Otthon megnevezésű EFOP-1.2.11-16 kódszámú pályázati felhívásra, a Támogatási Szerződésben foglaltakra, valamint a Polgári Törvénykönyvről szóló 2013. évi V. törvény irányadó szabályait figyelembe véve alkotta meg a jelen Szabályzatot.

4.) Jelen szabályzatot Derecske Város Önkormányzata Képviselő-testülete a .../2022. (III. 24.) KT számú határozatával hagyta jóvá. A szabályzat 2024. március 25. napjától lép hatályba, ezzel egyidejűleg hatályát veszti a 167/2020. (VII. 30.) KT számú határozattal elfogadott szabályzat. A jelen szabályzatban foglaltakat a szabályzat hatálybalépését követően benyújtott pályázati eljárásra kell alkalmazni.

Derecske, 2022. március 24.

Bordán Szabolcs
polgármester

Varsányiné dr. Antal Erzsébet
jegyző

Pályázati felhívás az „Esély Derecskén” Önkormányzati Lakásokra

Derecske Város Önkormányzata
(4130 Derecske, Köztársaság út 87.)

Derecske Város Önkormányzata nyilvános pályázat útján

használatba adja a _____ szám alatt található
önkormányzati lakást

A lakhatásért pénzügyi ellentételezés nem szedhető,
ellenben igazolt rezsi költségek fizetésére kötelezett a
nyertes pályázó.

A lakás __ szobás __ nm-es _____ komfortfokozatú.

A megkötendő haszonkölcsön-szerződés időtartama 1 év,
mely időtartam 1 évvel a pályázati eljárás nélkül
meghosszabbítható.

A lakás műszaki állapota, jellemzői: _____

A lakás megtekinthető _____

A pályázatok elbírálása Derecske Város Önkormányzatának „az EFOP-1.2.11-16-2017-00057 Esély Derecskén önkormányzati ingatlanok használatba adásának feltételeiről szóló szabályzat” szerint valamint a Szabályzat 4. számú mellékletében lévő pontrendszer alapján történik.

Érvényesen pályázni csak a Derecskei Közös Önkormányzati Hivatal Jogi és Igazgatási Osztályán (4130 Derecske, Köztársaság út 87. „C” épület, 1. irodahelyiség) átvehető, vagy a www.derecske.hu honlapon letölthető, a **hivatkozott Szabályzat 1. számú mellékletében szereplő Adatlap** kitöltésével és a felhívásban közzétett mellékletek csatolásával lehet.

A pályázatokat zárt borítékban kell benyújtani a Derecskei Közös Önkormányzati Hivatal (4130 Derecske, Köztársaság út 87., „C” épület 1. számú irodahelyiség) **202... ____ hó ____ napján óráig.**

A borítékon fel kell tüntetni:

- a pályázó nevét és lakóhelyét,
- a következő szövegrészt: Pályázat az „Esély Derecskén” Önkormányzati Lakásokra című pályázati felhívásra
- a megpályázott ingatlan címét.

A pályázat beadását követően a pályázónak hiánypótlásra nincs lehetősége.

A pályázatok elbírálására előreláthatólag 202... _____ hónapban kerül sor.

**A nyertes pályázat(ok) sorszáma a Hivatal hirdetőtábláján kifüggesztésre kerül(nek).
Az Önkormányzat fenntartja magának azon jogát, mely szerint a pályázati eljárást részben vagy egészben eredménytelennek nyilváníthatja indoklás nélkül.**

Az „EFOP-1.2.11-16-2017-00057 azonosító számú Esély Derecskén című önkormányzati ingatlanok használatba adásának feltételeiről szóló szabályzat” átvehető ügyfélfogadási időben a Polgármesteri Hivatal Jogi és Igazgatási Osztályán.

A pályázathoz mellékelni kell:

- Pályázati adatlap (2. számú melléklet),
- Nyilatkozatok (3. számú melléklet),
- Pontozáshoz szükséges adatok (4. számú melléklet),
- A pályázó és a pályázóval együtt költözni kívánó személy/személyek személyazonosító igazolványai és lakcímkártya másolatai (pályázók által aláírt másolati példányok).
- A pályázó és a pályázóval együtt költözni kívánó személyek Szándéknyilatkozata Derecske városába költözésről - Derecske Város Önkormányzatának az „Esély Derecskén” című Önkormányzati Lakáspályázat benyújtásához (5. számú melléklet) - amennyiben nem derecskei lakóhelyű pályázókról van szó.
- A pályázó és a pályázóval együtt költözők munkáltatói igazolása, biztosítási jogviszony alapján megállapított CSED/GYED/GYES esetén a munkáltatói igazoláson túl igazolás vagy határozat a támogatás folyósításáról.
- Szakorvosi igazolás a fogantatás vélelmezhető és a szülés várható időpontjáról, melyet szülész-nőgyógyász állít ki.
- A pályázó köteles másolatban csatolni a lakás-előtakarékossági szerződés/ megtakarítási szerződésének másolatát, valamint az elmúlt 3 havi részlet befizetését igazoló csekkszelvény vagy bankszámlakivonat másolatát.
Amennyiben a pályázó több lakás-előtakarékossági szerződéssel/ megtakarítási szerződéssel is rendelkezik, a pontozás során azt lehet figyelembe venni, amely a pályázó nevére szól, vagy kedvezményezettként van megjelölve és a megtakarítások közül a legmagasabb összegű.
- A pályázó köteles csatolni a legmagasabb iskolai végzettségét/szakképesítését igazoló bizonyítványok/okiratok másolatát.
- A pályázó közérdekű önkéntes tevékenység végzéséről szóló igazolás, jelenléti ív (legalább 5 alkalomról). Amennyiben a pályázó már korábban pályázott lakáspályázaton, úgy nem szükséges még egyszer teljesítenie. Ez esetben elég másolatban csatolni a közérdekű önkéntesség végzéséről szóló igazolást, jelenléti ívet. Azon alkalmak vehetők figyelembe, amelyeket a pályázó a pályázat benyújtását megelőző három hónapban végzett.
- Nyilatkozatot összeférhetetlenségről (6. számú melléklet)
- Kiegészítő melléklet (8. számú melléklet)
- Nyilatkozat sorrendről (9. számú melléklet) – amennyiben több lakás került azonos időben meghirdetésre.
- Sikeres pályázás esetén a pályázóknak és a pályázóval együtt beköltöző személy/személyeknek 15 napon belül lakcímkártya másolatot szükséges benyújtania arról, hogy állandó lakcíme a megpályázott ingatlanon van (pályázók által aláírt másolati példány).

PÁLYÁZATI ADATLAP

az „Esély Otthon” című
Önkormányzati Lakáspályázatok
elbírálásához

A pályázó adatai:

- név:
- születési név:
- születési hely, idő:
- anyja neve:
- lakcím:
- adóazonosító jel:
- telefonszám, e-mail cím:

Jelenlegi lakcímén milyen minőségben lakik:

tulajdonos bérlő egyéb

A pályázóval együtt költöző gyermek(ek) adatai:

1. Születési név:
- Születési hely, idő:
- Anyja neve:
- Lakcíme:
2. Születési név:
- Születési hely, idő:
- Anyja neve:
- Lakcíme:
3. Születési név:
- Születési hely, idő:
- Anyja neve:
- Lakcíme:

Igénylő munkahelyének neve, címe:

 beosztása, munkaköre:

 jelenlegi munkahelyén belépés dátuma:.....

Igénylővel együtt költöző személy adatai:

házastárs házasságkötés ideje: élettárs egyéb

Adatai:

- név:
- születési név:
- születési hely, idő:
- anyja neve:
- lakcím:
- telefonszám, e-mail cím

Munkahely neve, címe:

beosztása, munkaköre:

jelenlegi munkahelyén belépés dátuma:

Vállalom, hogy a pályázatom nyertessége esetén az ingatlanba maximum 4 fő közeli hozzátartozót fogadok be. Vállalom, hogy Derecske Város Önkormányzatának felkérésére cselekvési tervek elkészítésében, felülvizsgálatában részt veszek, a cselekvési tervben rögzített feladatok megvalósításában aktív, tevőleges részvételt tanúsítok, továbbá szakmai rendezvényeken, tanácsadásokon, a település közösségfejlesztési programjaiban-veszek részt.

Vállalom, hogy sikeres pályázást követően lakóhelyként a támogatási időszak alatt a megpályázott lakást jelentem be és azt lakcímkártyával igazolom a költözést követő 15 napon belül.

Vállalom, hogy életvitelszerűen a megpályázott lakásban fogok lakni.

Vállalom, hogy amennyiben a lakáshoz udvar is tartozik köteles azt rendben tartani.

Tudomásul veszem, hogy legfeljebb két évig lehetek lakója a megpályázott lakásnak.

Adatkezelés:

Büntetőjogi felelősségem tudatában kijelentem, hogy a pályázati adatlapon és mellékleteiben az általam feltüntetett adatok a valóságnak megfelelnek. Tudomásul veszem, hogy amennyiben a pályázati űrlapon és mellékleteiben nem a valóságnak megfelelő adatokat tüntettem fel, úgy a pályázatom ki zárható.

A pályázatom benyújtásával

a) hozzájárulok ahhoz, hogy a pályázattal kapcsolatos személyes adataimat a pályázatot kiíró települési önkormányzat nyilvántartásba vegye, a projekt időszaka alatt maga kezelje;

b) továbbá hozzájárulok ahhoz, hogy a személyes adataimat a pályázatot kiíró települési önkormányzat a támogatásra való jogosultság ellenőrzése céljából a projekt időszaka alatt maga kezelje.

Derecske,

Pályázó aláírása:

Pályázóval együtt költöző személy aláírása:

Nyilatkozatok

Az alábbi nyilatkozatok a pályázat beadásának feltételeit rögzítik a Szabályzat II./2.) bekezdése alapján. Ha a feltett kérdések bármelyikére a pályázó igennel nyilatkozik vagy nem nyilatkozik, úgy pályázata további értékelés nélkül elutasításra kerül.

Pályázó rendelkezik-e saját egész lakástulajdonnal joggal Derecske város közigazgatási területén:

igen
nem

Az Önkormányzat a pályázó büntetőjogi felelőssége tudatában tett nyilatkozatát elfogadja azzal, hogy ha igazolás becsatolására a nyertes pályázó, az önkormányzat felhívását követő 15 napon belül köteles eleget tenni. Amennyiben ezt elmulasztja a következő legtöbb pontot elért pályázó lesz a pályázat nyertese, és az igazolás benyújtására kötelezett.

Kivételt képez az a belterületi ingatlan, amelyen lévő épület bontási engedélyével és új lakóház építési engedélyével rendelkezik a pályázó.

Pályázó a pályázat benyújtásáig bármikor önkényes lakásfoglalóként beköltözött-e bármilyen lakásba:

igen
nem

Az Önkormányzat a pályázó büntetőjogi felelőssége tudatában tett nyilatkozatát elfogadja azzal, hogy ha a megkötendő szerződés időtartama alatt a Hivatal tudomást szerez a nyilatkozat hamisságáról, úgy az azonnali felmondást von maga után.

A pályázat benyújtásának időpontjában a pályázónak önkormányzati lakás, illetve nem lakás céljára szolgáló önkormányzati ingatlan tekintetében bérleti díj tartozása van-e:

igen
nem

Az Önkormányzat a pályázó büntetőjogi felelőssége tudatában tett nyilatkozatát elfogadja azzal, hogy annak valódiságát az Önkormányzat saját nyilvántartásában ellenőrzi.

A pályázónak önkormányzati lakás bérlőjeként bérleti szerződése lakbér meg nem fizetése, szerződésben vállalt kötelezettség nem teljesítése, együttélés szabályainak megszegése, illetve a lakás rongálása, nem rendeltetésszerű használata miatt jogszerűen felmondásra került-e vagy szerződése lejárt és lakás-kiürítési kötelezettségének nem tett-e eleget:

igen
nem

Az Önkormányzat a pályázó büntetőjogi felelőssége tudatában tett nyilatkozatát elfogadja azzal, hogy annak valódiságát az Önkormányzat saját nyilvántartásában ellenőrzi.

A pályázó a haszonkölcsön-szerződés ideje alatt betölti-e a 36. életévét:

igen
nem

Az Önkormányzat a pályázó büntetőjogi felelőssége tudatában tett nyilatkozatát elfogadja azzal, hogy

annak valóságát az Önkormányzat a pályázó által beadott személyigazolványa alapján ellenőrzi.

A pályázó Derecske Város Önkormányzata, illetve konzorciumi partnere(i) vezető tisztségviselője, a Képviselő-testület tagja, valamint fentiek a Polgári Törvénykönyvről szóló 2013. évi V. törvény (a továbbiakban: Ptk.) szerinti közeli hozzátartozója.

igen
nem

Az Önkormányzat a pályázó büntetőjogi felelőssége tudatában tett nyilatkozatát elfogadja azzal, hogy azt az Önkormányzat a pályázó által beadott Nyilatkozatot összeférhetlenségről (6. számú melléklet) alapján ellenőrzi.

Derecske, _____

pályázó

A pontozáshoz szükséges adatok

(az értékelés szabályait a Szabályzat 4. számú melléklete tartalmazza, melyeket a sötéttel szedett részekben tájékoztatásul közlünk)

(a)

Pályázó gyermekeinek (saját, örökbefogadott, nevelt)* száma:
Az összes együtt költözők száma:

A pályázó köteles a saját és a pályázóval együtt költözni kívánó személy/személyek személyazonosító igazolványai és lakcímkártya másolatait csatolni (pályázók által aláírt másolati példányok). Magzat esetén orvos által kiállított igazolás, mely tartalmazza a fogantatás vélelmezhető időpontját.

| Adat | Adható pont | Súlyszám |
|--|-------------|----------|
| Gyermekek (saját, örökbefogadott, nevelt) száma | | |
| Magzat (vélelmezhető fogantatásának 91. napjától megszületéséig) | 1 | |
| 1 gyermek esetén | 1 | 2X |
| 2 gyermek esetén | 2 | |
| 3 gyermek esetén | 3 | |

* a megfelelő lehetőséget egyértelműen (aláhúzással, karikázással) kell megjelölni

(b)

A pályázó munkahelye(i): _____

Munkahelyének címe:

A pályázó házastársának/élettársának* munkahelye(i): _____

Munkahelyének címe:

* a megfelelő lehetőséget egyértelműen (aláhúzással, karikázással) kell megjelölni

A fenti körülményre tekintettel a pályázó abban az esetben kap pontot, ha a pályázat beadására megállapított határidőt megelőző legalább 1 éven keresztül folyamatos munkaviszonnyal rendelkezik, illetőleg, ha ezen időszak alatt munkahelyet változtatott, akkor ha az előbbi munkaviszony utolsó és az utóbbi munkaviszony első napja között 60 napnál több idő nem telt el. A munkaviszonnyal kapcsolatos tényeket munkavállaló esetében, a munkáltató által kiállított hivatalos okirattal kell igazolni, egyéni vállalkozó esetében pedig az Nemzeti Adó- és Vámhivatal által kiadott igazolással. CSSED/GYES/GYED esetén igazolást szükséges benyújtani a támogatás folyósításáról. (A kapott támogatások ideje beleszámít az alábbi táblázatban meghatározott időszakokba.)

| Adat | Adható pont | Súlyszám |
|--|-------------|----------|
| Pályázó munkahelye | | |
| a pályázónak és a vele együtt költöző személynek van 1 éven túli munkaviszonya, | 4 | |
| a pályázónak vagy a vele együtt költözőnek van 1 éven túli munkaviszonya, míg a másiknak van ugyan munkaviszonya, de az 1 évet nem éri el. | 3 | |
| a pályázónak és a vele együtt költözőnek van ugyan munkaviszonya, de egyik sem 1 éven túli, | 2 | 1X |
| az egyik költözőnek van 1 éven túli munkaviszonya | 2 | |
| csak az egyik költözőnek van 1 évet el nem érő munkaviszonya | 1 | |
| egyedülálló pályázó esetén van 1 éven túli munkaviszonya, | 2 | |
| egyedülálló pályázó esetén nincs 1 éven túli munkaviszonya, | 1 | |
| egyik költöző személynek sincs munkaviszonya, míg egyedülálló pályázó esetén nincs munkaviszonya | 0 | |

*** a megfelelő lehetőséget egyértelműen (aláhúzással, karikázással) kell megjelölni**

(c)

Jegyzett pénzügyintézetnél lakás-előtakarékossági szerződéssel/ megtakarítási szerződéssel rendelkezik/nem rendelkezik*

A megtakarítás kezdő időpontja: _____ év _____ hó _____ nap

A havi megtakarítás összege: _____ forint

*** a megfelelő lehetőséget egyértelműen (aláhúzással, karikázással) kell megjelölni**

A pályázó köteles másolatban csatolni a lakás-előtakarékossági szerződés/ megtakarítási szerződésének másolatát, valamint az elmúlt 3 havi részlet befizetését igazoló csekkszelvény vagy bankszámlakivonat másolatát. Amennyiben a pályázó több lakás-előtakarékossági szerződéssel/ megtakarítási szerződéssel is rendelkezik, a pontozás során azt lehet figyelembe venni, amely a pályázó nevére szól, vagy kedvezményezettként van megjelölve és a megtakarítások közül a legmagasabb összegű.

A megjelölt időszakot a pályázat benyújtásának napjához kell számítani.

| Adat | Adható pont | Súlyszám |
|---|-------------|----------|
| Jegyzett pénzügyintézetnél kötött lakás-előtakarékossági szerződés/megtakarítási szerződés havi összege | | |
| - havi megtakarítás eléri vagy meghaladja az ötezer forintot, | 1 | |
| - havi megtakarítás eléri vagy meghaladja a tízezer forintot, | 2 | 1X |
| - havi megtakarítás eléri vagy meghaladja a húszezer forintot | 3 | |

*** a megfelelő lehetőséget egyértelműen (aláhúzással, karikázással) kell megjelölni**

(d)

A pályázó betöltötte / nem töltötte be 30. életévét.

*** a megfelelő lehetőséget egyértelműen (aláhúzással, karikázással) kell megjelölni**

A pályázó köteles csatolni a személyazonosító igazolványa és lakcímkártya másolatát (pályázó által aláírt másolati példányt).

Adható pont: 5 pont.

(e)

A pályázó az előírtnál több önkéntes tevékenységet végzett.

A pályázó köteles közérdekű önkéntes tevékenységet végezni legalább 5 alkalommal. Az erről szóló igazolást és jelenléti ívet köteles pályázatához csatolni. **Amennyiben több önkéntes tevékenységet végzett az előírtnál +2 pont adható.** Amennyiben a pályázó már korábban pályázott lakáspályázaton, úgy nem szükséges még egyszer teljesítenie. Ez esetben elég másolatban csatolni a közérdekű önkéntesség végzéséről szóló igazolást, jelenléti ívet.

Azon alkalmak vehetők figyelembe, amelyeket a pályázó a pályázat benyújtását megelőző három hónapban végzett.

Adható pont: 2 pont.

(f) Amennyiben a pályázó iskolarendszerű képzésben folytatott tanulmányokat, plusz pont adható. A pályázó köteles csatolni a legmagasabb iskolai végzettségét/szakképesítését igazoló bizonyítványok/okiratok másolatát.

| Adat | Adható pont | Súlyszám |
|---|-------------|----------|
| A pályázó felsőfokú végzettséggel rendelkezik (alap, mester, doktori képzés): | 2 | 1x |
| A pályázó középfokú végzettséggel rendelkezik: | 1 | |

A felhívásban közzétett beadási határidőt követően pályázatot befogadni nem tudunk. A pályáztatás során a beadást követően hiánypótlásra nincs mód.

A pályázó az adatlap aláírásával tudomásul veszi, hogy a pályázatok elbírálása Derecske Város Önkormányzatának az „Esély Otthon” című Önkormányzati Lakáspályázatok elbírálásának szempontjairól szóló Szabályzat alapján történik.

A pályázó az adatlap aláírásával együtt nyilatkozik arról, hogy büntetőjogi felelősségének tudatában kijelenti, hogy az általa közölt adatok a valóságnak megfelelnek.

Derecske, _____

pályázó

SZÁNDÉKNYILATKOZAT
Derecske városába költözésről
Derecske Város Önkormányzatának az „Esély Otthon” című
Önkormányzati Lakáspályázat benyújtásához

(Nyomtatott betűvel kérjük kitölteni)

Alulírott.....

(név) (anya neve),

.....(születési hely, idő),

bejelentett állandó lakóhely: irányítószámtelepülés

.....utca/út.....szám

bejelentett tartózkodási hely (ha releváns) irányítószám

.....településutca/út

.....szám (életvitelszerűen lakóhelyemen / tartózkodási helyemen élek.)*

alatti lakos vállalom, hogy Derecske Város Önkormányzatának az „Esély Otthon” című Önkormányzati Lakáspályázaton történő sikeres részvétel esetén lakóhelyem Derecske városában, a megpályázott ingatlanon lesz, melyet a költözést követően maximum 15 napon belül lakcímkártyával igazolok.

Tudomásul veszem, hogy nyertes pályázat esetén, a Haszonkölcsön-szerződésben foglaltaknak maradéktalanul eleget teszek, különben Derecske Város Önkormányzata a velem kötött szerződést felmondhatja.

.....,évhónapnap

.....
aláírás

A megfelelő részt kérjük aláhúzni!

NYILATKOZAT
Összeférhetetlenségről
Derecske Város Önkormányzatának az „Esély Otthon” című
Önkormányzati Lakáspályázat benyújtásához

(Nyomtatott betűvel kérjük kitölteni)

Alulírott.....

(név) (anya neve),

.....(születési hely, idő),

bejelentett állandó lakóhely: irányítószámtelepülés

.....utca/út.....szám

bejelentett tartózkodási hely (ha releváns) irányítószám

.....településutca/út

.....szám (életvitelszerűen lakóhelyemen / tartózkodási helyemen élek.)*

KINYILATKOZOM,

hogy nem vagyok Derecske Város Önkormányzata, illetve konzorciumi partnere(i) vezető tisztségviselője, a Képviselő-testület tagja, valamint fentiek Ptk. szerinti közeli hozzátartozója.

.....évhónapnap

.....
alíírás

A megfelelő részt kérjük aláhúzni!

Pontrendszer a lakások használatba adásához

| Adat | Adható pont | Javasolt szorzószámok |
|--|-------------|-----------------------|
| Gyermekek (saját, örökbefogadott, nevelt) száma | | |
| Magzat (vélelmezhető fogantatásának 91. napjától megszületéséig) | 1 | |
| 1 gyermek esetén | 1 | 2X |
| 2 gyermek esetén | 2 | |
| 3 gyermek esetén | 3 | |
| Pályázó munkahelye | | |
| a pályázónak és a vele együtt költöző személynek van 1 éven túli munkaviszonya, | 4 | |
| a pályázónak vagy a vele együtt költözőnek van 1 éven túli munkaviszonya, míg a másíknak van ugyan munkaviszonya, de az 1 évet nem éri el. | 3 | 1X |
| a pályázónak és a vele együtt költözőnek van ugyan munkaviszonya, de egyik sem 1 éven túli, | 2 | |
| az egyik költözőnek van 1 éven túli munkaviszonya | 2 | |
| csak az egyik költözőnek van 1 évet el nem érő munkaviszonya | 1 | |
| egyedülálló pályázó esetén van 1 éven túli munkaviszonya, | 2 | |
| egyedülálló pályázó esetén nincs 1 éven túli munkaviszonya, | 1 | |
| egyik költöző személynek sincs munkaviszonya, míg egyedülálló pályázó esetén nincs munkaviszonya | 0 | |
| Jegyzett pénzüintézetnél kötött lakás-előtakarékossági szerződés/megtakarítási szerződés havi összege havi összege | | |
| - havi megtakarítás eléri vagy meghaladja az ötezer forintot, | 1 | 1X |
| - havi megtakarítás eléri vagy meghaladja a tízezer forintot, | 2 | |
| - havi megtakarítás eléri vagy meghaladja a húszezer forintot | 3 | |
| A pályázó nem töltötte be 30. életévét. | 5 | 1X |
| Az előírtnál több önkéntes tevékenységet végzett: | 2 | 1X |
| A pályázó felsőfokú végzettséggel rendelkezik (alap, mester, doktori képzés): | 2 | 1X |
| A pályázó középfokú végzettséggel rendelkezik: | 1 | |

A lakás(ok) bérbeadása tekintetében az alábbi szabályokat kell alkalmazni

- összesíteni kell valamennyi pályázó pontszámát és pontszám alapján rangsorolni (a legtöbb pontot elérő pályázó(k) az első helyen, a következő(k) a másodikon és így tovább).

**Derecske Város Önkormányzatának az „Esély Otthon” című
Önkormányzati Lakáspályázatok
elbírálásának szempontjairól szóló Szabályzat**

KIEGÉSZÍTŐ MELLÉKLETE

NÉV:

LAKCÍM:

E-MAIL CÍM:.....

Kérjük, hogy mondd el a véleményed!

1. Miért szeretsz/szeretnél Derecskén élni?
2. Mivel tudnál hozzájárulni a helyi fiatalok letelepedéséhez?
3. Véleményed szerint mi tenné még vonzóbbá, élhetőbbé a várost? Melyek lehetnek a legfontosabb várospolitikai intézkedések, fejlesztések?
4. Melyek lehetnek a fiatalok munkaerő-piaci elhelyezkedését segítő, illetve társadalmi aktivitásának növekedését célzó beavatkozások?

Derecske,

.....
aláírás

NYILATKOZAT
sorrendről
Derecske Város Önkormányzatának az „Esély Otthon” című
Önkormányzati Lakáspályázat benyújtásához

(Nyomtatott betűvel kérjük kitölteni)

Alulírott.....

(név) (anya neve),

.....(születési hely, idő),

bejelentett állandó lakóhely: irányítószámtelepülés

.....utca/út.....szám

bejelentett tartózkodási hely (ha releváns) irányítószám

.....településutca/út

.....szám (életvitelszerűen lakóhelyemen / tartózkodási helyemen élek.)*

KINYILATKOZOM,

hogy Derecske Város Önkormányzata által kiírt „Esély Derecskén” című Önkormányzati Lakáspályázatok pályázati eljárás során a lakásokat az alábbi sorrendben szeretném megpályázni:

1.)

2.)

3.).....

.....,évhónapnap

.....
aláírás

A megfelelő részt kérjük aláhúzni!

13./ Pályázat benyújtása a TOP Plusz-1.2.3-21 „Belterületi utak fejlesztése” pályázati konstrukcióra

Makleit Zsolt bizottsági elnök: pályázat benyújtása utak fejlesztése pályázati konstrukcióra.

Cseh Ákos településfejlesztési és beruházási osztályvezető: a múltkori testületi ülésen nem tudott részt venni, akkor került ez a napirendi pont tárgyalásra. Információja szerint ott a kollégák ismertették az elkészült költségbeclés alapján az utaknak a bekerülési költségét. Felmerült egy kérés, hogy a Nyugati utcának a burkolat szélességére kérjenek be árajánlatot 5 és fél méter szélességben, ez megtörtént. A képviselő-testületi ülésre szeretnék előterjeszteni a már kiegészített költségbecléssel együtt a költségvetést. A költségbeclés az előterjesztés mellékletét képezte. Ami nekik most szakmailag nagyon fontos lenne, a korábbi üléseken mind a bizottság, mind a testület, amikor döntött a TOP pluszos pályázatról, akkor mindannyian tudták, hogy több utcát fogadtak el arra vonatkozóan, hogy a tervezetetés, engedélyeztetés megtörténjen. A pályázat benyújtására egy 240.000.000 forintos keretösszeg áll rendelkezésre, elég szűkös a pályázat benyújtásának a határideje. Szakmai szempontból szeretnék azt kérni, hogy egy kicsit fordítsanak most a sorrenden, hogy ne mindegyik utcának a tervezése történjen meg, hanem a tervező úr már konkrétan azzal tudjon haladni, aminek a keretösszege bele is fog férni a pályázatba. Ezért szeretnék, hogyha minél hamarabb döntés születne abban, hogy mely utcák kerüljenek konkrétan bele ebbe a pályázatba. Az effektíve tervezői munka most előrébb kerülne azokra az utcákra, amik pályázatba kerülnek. Nyilvánvalóan a szerződésben ez kezelésre kerül, hogy többi utca engedélyeztetése is meg fog történni, de azért ez egy nagy volumenű tervezési munka. Ezért szeretnék hogyha ebben döntés születne. Ha a kollégái szeretnék kiegészíteni, akkor a szót átadja nekik.

Makleit Zsolt bizottsági elnök: korábban 99 millió forint volt a Nyugati utca és itt látható, hogy 130.000.000 forint lenne az 5,5 méter szélességgel.

Lakatos Gergő pályázati referens: annyit szeretne hozzáfűzni, amit már a múlt heti rendkívüli testületi ülésen is elmondott, hogy van egy bizonyos pontrendszerük és a pontrendszerben van egy olyan pontozási szempont, hogy építési engedéllyel rendelkezzen a kedvezményezett pályázó. Esetükben egyetlenegy utca van ebben a listában, amelyik már rendelkezik építési engedéllyel az pedig a Homok utca.

Makleit Zsolt bizottsági elnök: ez azt jelenti, hogy a Homok utca viszonylag jobb eséllyel indulna.

Lakatos Gergő pályázati referens: az egész pályázat, fogalmazzanak úgy.

Makleit Zsolt bizottsági elnök: viszont az a kérdés, hogy mennyi az anyyi és, hogy mennyit szánnak rá, mert hogy mindegyik utca nem fog beleférni. Emlékszik, a legutóbbi bizottsági ülésen tárgyalták, testületin nem volt szó róla. Nem akarja leegyszerűsíteni, de Nyugati utca kontra többi utca, de erről kéne egy pár szót váltani.

Porkoláb Gyula bizottsági tag: múlt héten ezt már tárgyalták, vagy valamilyen szinten beszéltek róla. Így van, ahogy Elnök úr elmondja, a Nyugati utca, vagy a többi utca, esetleg Nyugati utca plusz 1 utca. Ő akkor úgy érvelt hogy, a Nyugati utcát nem támogatja. Ennek az az oka, hogy a Nyugati utca nem tud úgy megépülni, hogy a Rákóczi utcától a Szováti útig, hiszen a külterületet ki kell hagyni belőle. Erre azt mondja, hogy fél oldalt lóg ez az építmény, az út. A másik, számára bizonytalan egyrészt az, hogy ennek az állagmegóvása, hogy

történhet, mivel még ha a 5 és fél méter szélességben gondolkoznak, akkor is 2 nagy gép a padkát is törni fogja, után pedig az aszfaltot is. Neki volt egy kérdése ezzel kapcsolatban, mert az hangzott el, hogyha ez megépül, akkor ki lesznek tiltva a nehézgépjárművek a Rákóczi utcáról, talán még a hígtrágya szállítók is ki lesznek tiltva. Neki a kérdése akkor az volt, hogy arra kapjon garanciát, a közút mondja azt rá, hogy igenis ki fogják tiltani, ki tudják tiltani abban az esetben, ha a Nyugati utca ilyen fél lábbal elkészül. Ebben nagyon bizonytalan, vagy ha kitiltják a Rákóczi utcáról, akkor mennek a Bajcsyn, akkor adnak másnak egy pofont. Egyrészt ezért nem támogatja a Nyugati utcát. A másik pedig, hogyha több kisebb utca elkészül a város területén, az sokkal több lakost fog érinteni, a lakossági hangulat szerint sokkal jobb lenne. Kérdése az lenne, látják, hogy a pályázatoknál mindig az van, hogy mikor a közbeszerzés megtörténik, akkor látják, hogy abból a pénzből nem jön ki, mint amennyi pénzük van. Azt is látják, hogy most már hozzátenni ehhez nagyon nem tudnak. A közbeszerzés külön-külön utcákra fog megtörténni vagy együtt, amit majd meghatároznak, hogy most Nyugati utca, vagy ez az utca, az az utca? Egyben lesz egy közbeszerzés? Ezt csak azért kérdezi, mert ha egy rangsort felállítanak és nem fér bele, akkor a rangsor végén lévő utca legfeljebb nem készül el. Van-e erre lehetőség? Egy rangsort mondana, az 1. helyre emiatt a Homok utcát tenné, a 2. helyre a Bercsényi utcát, 3. helyre a Szőlőt utcát, a 4. helyre az Arany János utcát. Ez már egy picit túlment a dolgokon, tovább nem rang sorolná. A Szőlő utcát azért tenné bele, mert lakóingatlanokat lehetne kijelölni. A pénzre szüksége lenne a városnak, szerinte ott 15-20 ingatlant is ki lehetne jelölni eladásra, ami bevételt jelentene a városnak.

Lakatos Gergő pályázati referens: megfordítaná ezt a dolgot, nem a közbeszerzés itt a legfontosabb része. Ha a pályázatba beírnak egy adott utcát vagy utcákat azt meg kell valósítani. Az, hogy a közbeszerzésből most ezt részajánlattétellel vagy külön közbeszerzéssel írják ki, az igazából így mindegy is. Nem vehetik ki belőle, ha a megvalósítás helyszínének beírnak 3 utcát. Azt, meg kell valósítani, bármennyibe kerül.

Cseh Ákos településfejlesztési és beruházási osztályvezető: Porkoláb Gyula bizottsági tag is mondta az Arany János utcát, éppen a közműterképet akarja megnyitni, csak azért, hogy minden információnak a birtokában legyen a bizottság is. Egy korábbi dokumentumban, azt hiszi a tervezésnél írta, hogy az is egy nagyon csálóka szakasz. A való életben ha azon az útszakaszon végig mennek, Arany János utca, Kandia utca kereszteződésétől a Legelő utca irányába, úgy egy kialakult utat látnak magunk előtt, ami valószínűleg 30 évvel ezelőtt is így nézett ki, mint most. A telekviszonyokat ha megvizsgálja, nekik onnan indul egy tervezési munka, hogy megnézik, hogy milyen területre terveznek. Ha megnézik a telekhatárokat akkor az is nagyon érdekes, mert az Arany János utcának a telekhatára, az közel nem a Legelő utca végénél végződik, hanem ahogy megyünk az Arany János utcán, egyszerre csak a telekhatár véget ér és ott ezt becsatlakozik egy gazdasági erdőbe, egy többhektáros gazdasági erdőbe. Ezt azért akarta még Csécsi István hozzászólása előtt elmondani, hogy még mielőtt feláll esetleg a rangsor és abba belekerül az Arany János utcának ez a vége, hogy nehogy tévhit legyen a bizottság számára, vagy a lakosság számára, ez tulajdon viszonylag sem fog tudni megépülni egészen a Legelő utca kereszteződéséig. Meg tudna, ha több helyrajzi számból álló lenne, csak az a probléma, hogy az út egy idő után egy gazdasági erdőbe becsatlakozik. Azt pályázati pénzből, pályázati forrásból nem fogják tudni megoldani. Úgy gondolja egy fontos információ ahhoz, hogy döntést tudjanak hozni.

Csécsi István bizottsági tag: Porkoláb Gyula elmondta a jogos érveit, ezzel egyetértenek, nem is lehet ezzel mit nem egyetérteni. Teljesen igaz a dolog, a Nyugati utcával kapcsolatban, a pályázati kiírás céljának is megfelel a Nyugati utcának az aszfaltozása, részbeni

aszfaltozása. A pályázati kiírásban úgyis majd felújítás, vagy olyan szempont szerepel, közlekedésbiztonsági szempontból ezeknek a fejlesztése, illetve a településközpont tehermentesítése. Ha nyilván ez jogos, akkor fog megvalósulni a tehermentesítés ha onnan ezek a nagy gépjárművek ki fognak kerülni, ezt mindenféleképpen el kell érni. A Nyugati utca elkészítésének alapvető célja, hogy a központ tehermentesítve legyen. Nem tudja mennyi az a méter, ami, a Szováti útig még nem lesz majd aszfalttal ellátva. Ezt tudjuk-e?

Cseh Ákos településfejlesztési és beruházási osztályvezető: nagyjából meg fogja tudni mondani, kollegája éppen kérdezi is, hogy oda a TV-re az Arany János utcai telek viszonyt is ki tudják vetíteni. Ez egy több mint 300 méteres szakasz.

Csécsi István bizottsági tag: és mennyi hossz készül el belőle? Az összes Nyugati utca, Szováti út, illetve a Kabai út összekötő szakaszából.

Cseh Ákos településfejlesztési és beruházási osztályvezető: 840 méter.

Csécsi István bizottsági tag: az azt jelenti, hogy majdnem háromnegyed rész az, ami el fog készülni és a maradvány nem. Nem egy rossz arány, arra a 300 méterre meg lehet, hogy lesz egy ilyen dolog, hogy dűlőutak karbantartására a gazdák pénzel fognak hozzájárulni. Nem mondja, hogy tökéletes lesz az 300 méter, de ha arra is fordítanak ebből, annak idején majd a beszedett összegekből, így akkor már javítja a helyzetet. A szélességével kapcsolatban 5 és fél méter. A Konyári utat megmérte, 6 méter az aszfaltos rész. Szépen mennek egymás mellett a kocsik. A kinti dűlőutak, amik zúzottkővel vannak ellátva, a zúzottkő szélessége 4 métert, ott is mennek ilyen meg, olyan széles járművek. Nyilván vannak olyan helyzetek, hogy találkoznak, akkor egyiknek jócskán le kell húzódnia, a másiknál nem is nagyon kell húzódnia, elmegy mellette. Közlekedés szempontjából nem látna veszélyesnek, sőt az 5 és fél méter szélesség nem is rossz szélesség, útpadka biztos lesz ennek az 5 és fél méteres aszfaltútnak. Ha az útpadka megfelelő szilárdsággal fog elkészülni, akkor el lehet ott egymás mellett menni, 2 széles járművel. Ismétli, a dűlőutak sokkal rosszabb helyzetbe vannak és ott is közlekednek. A magam részéről továbbra is a Nyugati utcát támogatja, ebből ki hangzott, amit mondott, egyetértve viszont azzal a dologgal, amit Porkoláb Gyula mondott, annak se lehet egyetlenegy pontjába se belekötni és megtámadni.

Luxeder Endre bizottsági tag: a Nyugati utcánál egy lényeges dolgot kifelejtettek, a 47-esnek a tehermentesítése is egyfajta cél, ahogy Csécsi István mondja. Jól hallotta?

Csécsi István bizottsági tag: a 47-est is tehermentesíti, mert feljönnek itt a Rákóczi úton, elfordulnak balra és legalább a körforgalomig a 47-esen fognak közlekedni. Most is ott közlekednek ezek a nagy teherbírású járművek, konkrétan a hígrágya szállítók.

Luxeder Endre bizottsági tag: a Nyugati utca és a hozzárendelt költség hány tonna teherbírású útra szól? Lehet oda például egy 7 méter széles utat is egy tonna teherbírással, vagy 3 méter széles utat 40 tonna teherbírással és nagyon nem mindegy egyik sem.

Lakatos Gergő pályázati referens: az az igazság, hogy ilyen műszaki tartalmat még nem kaptak, mivel a tervező csak a költségbecslést készítette el. Az effajta műszaki tartalmat nem. Természetesen kérték tőle, hogy a 40 tonnás hígrágya szállítót is bírja el, mivel az a fő cél, hogy erre a célra legyen használva az út. Szóval erre azt tudja mondani, hogy ilyen információval még nem rendelkeznek.

Luxeder Endre bizottsági tag: ha pályázati pénzből valósul meg és nem teljesíti azt a célt, hogy tehermentesítsen, mondjuk a belterületet vagy pedig a 47-est, akkor megépülhet az az útszakasz ugyanebből a pályázati pénzből?

Lakatos Gergő pályázati referens: meg.

Luxeder Endre bizottsági tag: az Arany János utca miért nem épülhet meg ugyanebből a pénzből akkor? Szintén nem teljesíti a célt, ahogy az előbb elhangzott. Azt még hozzáfűzné, hogy az elmúlt 40 évnek, nem 30 évet mond, az elmúlt 40 évnek a közigazgatási rendszerének a szégyene, akkor ezek szerint, amit most mondott, hogy az egy erdőbe megy, mert olyan sokszor volt már településkép változás, meg térkép rendezés itt Derecskén, hogy óriási mulasztás történt az elmúlt 40 évben, hogy az egy erdőbe vezet be a térkép szerint. A másik pedig megítélése szerint a pályázatról is, ha szembesül egy korrekt tájékoztatással, hogy az a valóságban nem erdőbe megy és hogyha nyoma van annak, hogy a Legelő utcai lakosok abban a reményben építették meg önerőből az útalapukat 6700 forint / család összegben, amikor a Keskeny utca 30.000 forintba került családonként, hogy a következő évben megépül az Arany János - Kandia utca sarok és a Legelő utca közötti szakasz. Ebbe került bevonásra, hogy egyáltalán megépülhessen teljes egészében a Legelő utca. Csató István idejében az egyik tévécsatorna is egy keddi napon leadta és mit ad Isten, csütörtökön már felvonult az az építész útépítő, aki korábban úgy nyilatkozott, hogy idén már, az adott évben, idén már schol nem épít utat, mert tilos. Ennyi az előzménye ennek, meg az, hogy megítélése szerint a Nyugati utca esetében nem teljesül a cél, de megépülhet. Akkor ennek ellentmond az az állítás szerinte, hogy az Arany János utca vége, ahol szintén nem teljesül a cél, a térkép szerinti cél, nem az életszerű cél, a térkép szerinti cél. Ez a 2 állítás szerinte valahogy elmege egymás mellett.

Lakatos Gergő pályázati referens: azzal kezdené, hogy nem hallott az Osztályvezetőtől olyat, hogy az Arany János utcára nem lehet pályázni. A jelenlegi viszonyok szerint van egy végpont az Arany János utcánál, ameddig lehet most pályázni, mivel az útszakasz, mint közterület, mint út, az odáig tart. Utána egy gazdasági erdő veszi kezdetét, ahogy Osztályvezető úr elmondta. A pályázatuk lehetőséget ad arra, hogy a tulajdoni viszonyokat az első mérföldkőig rendezze a pályázó, ezáltal egy olyan terv készül el, hogy az Arany János utca folytatólagosan legyen megépítve, megterveztetve és akár a Legelő utcáig, vagy csak a bekötésig. Erre van lehetőségük természetesen ez egy döntés és ezzel párhuzamosan a tulajdoni viszonyokat, rendezési terv, átminősítés, ezeket intézni kell. Az első mérföldkő a pályázat megvalósításának kezdetétől a 18. hónap vége.

Makleit Zsolt bizottsági elnök: erre menjenek a megoldás felé. A Rákóczi útnak a belterületi része is nagyon igényli a Nyugati utca elkerülő megépítését. Azt tapasztalta, hogy a Rákóczi utca egész szakasza is nagyon forgalmas. Azt tenném fel szavazásra, hogy a Homok utca és a Nyugati utca legyen a megvalósítási helyszín, a költség pedig nyilván a 240 millió forint, ha jól mondja. A Nyugati utca 5,5 méteren és a Homok utcának az összege a projekt összes költsége, plusz a megvalósítási helyszín ez a 2 utca, ezt teszi fel szavazásra.

Luxeder Endre bizottsági tag: ő meg módosít. Eddig nem ez volt a gyakorlat.

Makleit Zsolt bizottsági elnök: ha van módosító javaslat, nyugodtan.

Luxeder Endre bizottsági tag: azt mondja, hogy a mivel a Homok utca nem maradhat ki, a Homok utca és a Szőlő - Arany János utca páros legyen.

Makleit Zsolt bizottsági elnök: kettőről fognak szavazni, az általa elmondottakról és utána, amit ő javasolt. Először szavaznak a Homok utcáról és a Nyugati utca 5,5 méteres szakaszáról.

A Pénzügyi és Településfejlesztési Bizottság 2 igen, 1 nem szavazattal és 1 tartózkodás mellett nem hozott döntést.

Makleit Zsolt bizottsági elnök: akkor a Homok és a Szőlő utca, Arany János utca páros.

Cseh Ákos településfejlesztési és beruházási osztályvezető: Porkoláb Gyula is javasolt az elején.

Makleit Zsolt bizottsági elnök: melyik maradt ki?

Cseh Ákos településfejlesztési és beruházási osztályvezető: a Bercsényi utca.

Luxeder Endre bizottsági tag: ha belefér akkor legyen a Bercsényi utca is, döntsétek el, hogy mi fér bele. A Homok utca nem maradhat ki, utána pedig ABC sorrend Arany János utca és a Szőlő utca.

Makleit Zsolt bizottsági elnök: szavazásra teszi fel a javaslatot.

A Pénzügyi és Településfejlesztési Bizottság 2 igen, 0 nem szavazattal és 2 tartózkodás mellett nem hozott döntést.

Makleit Zsolt bizottsági elnök: menjenek tovább, ha nincs más, de körül járták a témát köszönik szépen.

14./ A Derecske, Makkay János téren lévő Szolgáltatóház helyiségeinek hasznosításával kapcsolatos döntés meghozatala

Makleit Zsolt bizottsági elnök: erről hallhatunk röviden?

Varsányiné dr. Antal Erzsébet jegyző: 2 üzlethelyiségről van szó az előterjesztésben. A 4. számú üzlethelyiséget eddig az Országos Mentőszolgálat használta, statikus mintavételi pont került ebben a helységben kialakításra. Az OMSZ-nek a helyi munkatársa jelezte az önkormányzat felé, hogy nem kívánják tovább használni ezt a helyiséget és április 30. napjával meg kívánják szüntetni a szerződést, ugyanis a vírus helyzet idején, a veszélyhelyzet idején ugye velük egy haszonkölcsön szerződés került megkötésre. Mivel visszaadják ezt a helyiséget, ezért a haszonkölcsön szerződésnek a közös megegyezéssel történő megszüntetéséről szóló okiratot kellene elfogadni, amely alapján az OMSZ és az önkormányzat közötti haszonkölcsön szerződés április 30. napjával megszűnne. A 6. számú üzlethelyiségnél történt egy kicsi változtatás, ugyanis a jelenlegi bérlő Varga-Gál Virág egyéni vállalkozó jelezte, hogy április 30. napjával ő is meg szeretné szüntetni közös megegyezéssel a szerződést. Ez már bérleti szerződés, viszont hétfőn jött egy változtatás, hogy ezt a közös megegyezéssel megszüntetést április 30. helyett május 31-el szeretné. Nincs elég vendégköre, így tudja, tehát nem éri meg neki. Szólt a kolleganőnek, nem ő beszélt vele, még egy picit

szeretné. Erre tekintettel az a javaslat, hogy ez a bérleti szerződés a 6. számú üzlethelyiségre vonatkozóan közös megegyezéssel kerüljön megszüntetésre az egyéni vállalkozóval. Van egy 3. határozati javaslat, annak pedig az a lényege, hogy egy pályázati felhívást indítana meg a Képviselő-testület és ebben a pályázati felhívásban mind a 2 üzlethelyiség szerepelne, a 4-es és a 6-os. A kolléganővel azt beszélték, hogy ha most meghirdetnék, akkor talán a május végi testületi ülésre be tudna jönni a pályázati eljárásnak a lezárása. Június közepétől bérbe tudnák, ez lenne a terv. A kolleganő a bérleti díj minimum havi összegét már be is írta a javaslatként a 4-es számú és a 6-os számú üzlethelyiséghez, nettó 1000 Ft + ÁFA lenne a bérleti díjnak az induló összege. A korábbiakhoz hasonlóan a legmagasabb bérleti díjra érkező ajánlat lenne a nyertes ajánlat. A bérbeadás időtartama, határozott időre kerülne bérbeadásra 5 évre.

Makleit Zsolt bizottsági elnök: az épületet ismerik, volt már példa is erre az eljárásra. A mintavételi pont megszűnt, azért lesz az is kiadva. Van egyéb hozzászólás? Amennyiben nincs, akkor végig mennek a három határozati javaslaton. Az egyesnél a 4. számút helyiségre vonatkozó szerződést fogják megszüntetni az OMSZ-el.

A Pénzügyi és Településfejlesztési Bizottság 4 igen, 0 nem szavazattal és 0 tartózkodás mellett elfogadta az alábbi határozatot.

119/2022. (IV. 27.) PTB számú határozat

Derecske Város Önkormányzata Képviselő-testülete Pénzügyi és Településfejlesztési Bizottsága javasolja a Képviselő-testületnek, hogy határozzon úgy, hogy a „Zöld Város kialakítása Derecskén” című, TOP-2.1.2-15-HBI-2016-00007 azonosító számú projekt keretében megépült, Derecske Város Önkormányzata 1/1 arányú tulajdonát képező derecskei 74 helyrajzi szám alatt felvett, a valóságban 4130 Derecske, Makkay János téren található **Szolgáltatóház I. jelű épület 4. számú, 28,39 m² nagyságú helyiség** használatba adására az Országos Mentőszolgálattal 2020. november 20. napján határozatlan időtartamra megkötött Haszonkölcsön szerződést – a jelen határozat mellékletét képező dokumentumban foglalt tartalommal – 2022. április 30. napjával közös megegyezéssel meg kívánja szüntetni.

A Bizottság javasolja a Képviselő-testületnek, hogy hatalmazza fel a Polgármestert a megszüntető okirat aláírására.

Felelős: Makleit Zsolt bizottsági elnök

Határidő: a soron következő képviselő-testületi ülés

HASZONKÖLCSÖN SZERZŐDÉS

Közös megegyezéssel történő megszüntetése

amely, létrejött egyrészről **Derecske Város Önkormányzata** (címe: 4130 Derecske, Köztársaság út 87. szám, képviseli: Bordán Szabolcs polgármester), mint Használatba adó (továbbiakban: Használatba adó),

másrészről **Országos Mentőszolgálat** (székhelye: 4025 Debrecen, Külső Vásártér 14., képviseli: Dr. Csató Gábor, főigazgató), mint Használatba vevő (továbbiakban: Használatba vevő),
együtt: Szerződő Felek - között a mai napon és helyen, az alábbi feltételek mellett:

1.) A Szerződő Felek rögzítik, hogy egymással 2020. november 20. napján határozatlan időre szóló haszonkölcsön szerződést kötöttek a Bérbeadó tulajdonát képező 74 helyrajzi számú, „kivett piactér és üzlet” megnevezésű, természetben a 4130 Derecske, Makkay János téren lévő Üzletház I. jelű épületében lévő 4. számú, 28,39 m² nagyságú helyiség használatára vonatkozóan.

2.) A Szerződő Felek megállapodnak abban, hogy az 1.) pontban meghatározott Haszonkölcsön szerződést **2022. április 30. napjával közös megegyezéssel megszüntetik.**

3.) A Használatba vevő jelen megállapodás aláírásával vállalja, hogy a helyiségben senki nem marad vissza, és azt rendeltetésszerű használatra alkalmas állapotban, a leltárjegyzékben szereplő ingóságokkal együtt Derecske Város Önkormányzata, mint Használatba adó részére visszaadja.

4.) A Szerződő Felek rögzítik, hogy a 3. pontban meghatározott kötelezettségek teljesítését követően egymással szemben fennálló anyagi követelésük nincs.

5.) Jelen megállapodásban nem szabályozott kérdésekben a Polgári Törvénykönyvről szóló 2013. évi V. törvény, a lakások és helyiségek bérletére, valamint az elidegenítésükre vonatkozó egyes szabályokról szóló 1993. évi LXXVIII. törvény, és az önkormányzat tulajdonában álló lakások és nem lakás céljára szolgáló helyiségek bérbeadásának, valamint elidegenítésének feltételeiről szóló, módosított 34/2018. (XII. 21.) önkormányzati rendeletének rendelkezései az irányadóak.

Jelen megállapodás négy – egymással mindenben megegyező, két oldalból és öt pontból álló – példányban készült, amelyből – miután a Szerződő Felek elolvasták, megértették és mint akaratukkal mindenben megegyezőt jóváhagyólag aláírták – három példány a Használatba adónál, egy példány a Használatba vevőnél marad.

D e r e c s k e, 2022. április

Használatba adó részéről:

Használatba vevő:

.....
Derecske Város Önkormányzata
képviseleti: **Bordán Szabolcs polgármester**

.....
Országos Mentőszolgálat
képviseleti: **Dr. Csató Gábor, főigazgató**

Jogi ellenjegyzés:

Dátum:

Derecske, 2022.

Pénzügyileg ellenjegyzem:

Varsányiné dr. Antal Erzsébet
jegyző

.....
Gulyás Antal
Gazdasági – műszaki igazgató

Országos Mentőszolgálat

Dátum:

Jogi szempontból megfelelő:

.....
Jogtanácsos

Makleit Zsolt bizottsági elnök: a II. határozati javaslatnál figyelembe veszik a bérlőnek az új kérelmét és május 31.-el szüntetik meg a szerződést.

A Pénzügyi és Településfejlesztési Bizottság 4 igen, 0 nem szavazattal és 0 tartózkodás mellett elfogadta az alábbi határozatot.

120/2022. (IV. 27.) PTB számú határozat

Derecske Város Önkormányzata Képviselő-testülete Pénzügyi és Településfejlesztési Bizottsága javasolja a Képviselő-testületnek, hogy határozzon úgy, hogy a „Zöld Város kialakítása Derecskén” című, TOP-2.1.2-15-HB1-2016-00007 azonosító számú projekt keretében megépült, Derecske Város Önkormányzata 1/1 arányú tulajdonát képező derecskei 74 helyrajzi szám alatt felvett, a valóságban 4130 Derecske, Makkay János téren található **Szolgáltatóház I. jelű épület 6. számú, 36,34 m² nagyságú helyiség** bérbe adására Varga-Gáll Virág Egyéni Vállalkozóval 2020. december 1. napján 2025. november 30. napjáig megkötött Helyiségbérleti szerződést – a jelen határozat mellékletét képező dokumentumban foglalt tartalommal – 2022. május 31. napjával közös megegyezéssel meg kívánja szüntetni.

A Bizottság javasolja a Képviselő-testületnek, hogy hatalmazza fel a Polgármestert a megszüntető okirat aláírására.

Felelős: Makleit Zsolt bizottsági elnök

Határidő: a soron következő képviselő-testületi ülés

HELYISÉGBÉRLETI SZERZŐDÉS

Közös megegyezéssel történő megszüntetése

amely létrejött egyrészről

név: **Derecske Város Önkormányzata**
székhelye: 4130 Derecske, Köztársaság út 87.
adószáma: 15728427-2-09
számlavezető pénzüintézet: OTP Bank Nyrt.
pénzforgalmi jelzőszám: 11738118-15372985-00000000
képviselője: Bordán Szabolcs polgármester
mint bérbeadó (a továbbiakban: **Bérbeadó**),

másrészről

név: **Varga-Gáll Virág Egyéni Vállalkozó**
székhelye: 4125 Pocsaj, Árpád u. 117.
nyilvántartási száma: 54636480
adószáma: 55895105-1-29

mint bérlő (a továbbiakban: Bérlő)

együttes említésük esetén felek (a továbbiakban: Felek) között, az alulírott helyen és napon, az alábbi feltételekkel:

- 1.) A Szerződő Felek rögzítik, hogy egymással 2020. december 1. napján **2020. december hó 01. napjától 2025. november 30. napjáig** terjedő határozott időre szóló helyiségbérleti szerződést kötöttek a Bérbeadó tulajdonát képező derecskei 74 helyrajzi szám alatt felvett, a valóságban 4130 Derecske, Makkay János téren található **Üzletház I. jelű épületben található 36,34 négyzetméter hasznos alapterületű üzlethelyiség (6. számú üzlet)**, bérletére vonatkozóan.
- 2.) A Szerződő Felek megállapodnak abban, hogy a lakások és helyiségek bérletére, valamint az elidegenítésükre vonatkozó egyes szabályokról szóló 1993. évi LXXVIII. törvény 23. § (1) bekezdésének a) pontja alapján az 1.) pontban meghatározott bérleti jogviszonyt **2022. április 30. napjával közös megegyezéssel megszüntetik.**
- 3.) A Bérlő jelen megállapodás aláírásával vállalja, hogy a helyiségben senki nem marad vissza, és azt rendeltetésszerű használatra alkalmas állapotban Derecske Város Önkormányzata részére visszaadja.
- 4.) A Bérlő jelen megállapodás aláírásával vállalja, hogy a 2022. április hó 30. napjáig felmerülő időarányos bérleti díjat és időarányos közüzemi díjakat Derecske Város Önkormányzata részére megfizeti.
- 5.) A Szerződő Felek rögzítik, hogy a 3.) és 4.) pontokban meghatározott Bérlői kötelezettségek teljesítését követően egymással szemben fennálló anyagi követelésük nincs.
- 6.) Jelen megállapodásban nem szabályozott kérdésekben a Polgári Törvénykönyvről szóló 2013. évi V. törvény, a lakások és helyiségek bérletére, valamint az elidegenítésükre vonatkozó egyes szabályokról szóló 1993. évi LXXVIII. törvény, és az önkormányzat tulajdonában álló lakások és nem lakás céljára szolgáló helyiségek bérbeadásának, valamint elidegenítésének feltételeiről szóló, módosított 34/2018. (XII. 21.) önkormányzati rendeletének rendelkezései az irányadóak.

Jelen megállapodás négy – egymással mindenben megegyező, két oldalból és hat pontból álló – példányban készült, amelyből – miután a Szerződő Felek elolvasták, megértették és mint akaratukkal mindenben megegyezőt jóváhagyólag aláírták – három példány a Bérbeadónál, egy példány a Bérlőnél marad.

D e r e c s k e, 2022. április

.....
Derecske Város Önkormányzata
Bordán Szabolcs polgármester
Bérbeadó

.....
Varga-Gáll Virág Egyéni Vállalkozó

Bérlő

Makleit Zsolt bizottsági elnök: a III. határozati javaslat szerint erre a 2 üzlethelyiségre bérbeadás útján pályázati felhívást indítanak, a megadott összegekkel, ahogy az előterjesztés tartalmazza.

A Pénzügyi és Településfejlesztési Bizottság 4 igen, 0 nem szavazattal és 0 tartózkodás mellett elfogadta az alábbi határozatot.

121/2022. (IV. 27.) PTB számú határozat

Derecske Város Önkormányzata Képviselő-testülete Pénzügyi és Településfejlesztési Bizottsága javasolja a Képviselő-testületnek, hogy határozzon úgy, hogy a „Zöld Város kialakítása Derecskén” című, TOP-2.1.2-15-HB1-2016-00007 azonosító számú projekt keretében megépült, Derecske Város Önkormányzata 1/1 arányú tulajdonát képező derecskei 74 helyrajzi szám alatt felvett, a valóságban 4130 Derecske, Makkay János téren található **Szolgáltatóház I. jelű épület 4. számú és 6. számú** üzlethelyiségeinek bérbeadás útján történő hasznosítására vonatkozó Pályázati felhívást indítson.

A Bizottság javasolja a Képviselő-testületnek, hogy kérje fel a Polgármestert, hogy a Pályázati eljárást folytassa le, majd a beérkezett pályázatokat terjessze a Képviselő-testület elé.

Felelős: Makleit Zsolt bizottsági elnök

Határidő: a soron következő képviselő-testületi ülés

15./ Derecske város médiával kapcsolatos felmérése

Makleit Zsolt bizottsági elnök: tárgyalták kulturális bizottsági ülésen, annyiról van benne szó, hogy a Derecskei Hírekkel, a derecskei TV-vel, a derecskei holnappal, a derecske applikációval, a derecskei közösségi oldallal kapcsolatban készülne egy kérdőíves felmérés. A kulturális bizottság a művelődési központot javasolja, hogy ezt készítse el. Ez nyilván nem egy profi felmérés lesz, de anyagilag sokkal kedvezőbb. Igazából erről kéne szavazniuk. Változik a világ, lehet, hogy mondjuk az újságot kevesebben olvassák, mint ahányan internetről tájékozódnak. Nehéz ezt most megmondani és ebben segítene ez a kérdőív, ez a felmérés.

A Pénzügyi és Településfejlesztési Bizottság 4 igen, 0 nem szavazattal és 0 tartózkodás mellett elfogadta az alábbi határozatot:

122/2022. (IV. 27.) PTB számú határozat

Derecske Város Önkormányzata Képviselő-testülete Pénzügyi és Településfejlesztési Bizottsága javasolja a Képviselő-testületnek, hogy határozzon úgy, hogy a település komplex média és kommunikációs állapotfelmérését a Derecske Városi Művelődési Központ és Könyvtárral (4130 Derecske, Köztársaság út 107.) kívánja elvégeztetni.

Felelős: Makleit Zsolt bizottsági elnök

Határidő: a soron következő képviselő-testületi ülés

16./ Hagyományos fejfás temetkezés lehetőségeinek kimunkálása, parcella kijelölése

Makleit Zsolt bizottsági elnök: szerinte mindenki ismeri a témát, kaptak választ a temetkezési vállalat részéről. Mi a határozati javaslat?

Cseh Ákos településfejlesztési és beruházási osztályvezető: köszöni a szót. Szándékosan most bizottsági ülés elé terjesztette ezt a napirendi pontot. Azt látják az előterjesztésben, hogy ez az ülésterv elfogadásakor vetődött fel. Beleásta magát ebbe a napirendi pontba, az látszik is a bekért iratokból. Előszedte a 2018. évi korábbi anyagot, amit már tárgyalt akkor a bizottság, illetve Igazgató asszonytól bekérte a véleményét, álláspontját. Azt látja, hogy parcella bővítés óta, sem 2018 óta nem született ebben egy olyan határozott, egyértelmű elképzelés a város vezetősége esetében. Jegyző asszonynak jelezte akkor, hogy nagyon szívesen előkészíti, bekéri az információkat, összegyűjti az adatokat, de nem látta értelmét a napirendi pontot ennyi információ birtokában most Képviselő-testület elé terjeszteni. Most 2 verziót tud elképzelni. Az egyik, hogy igen, ezt így elfogadja a bizottság, a másik pedig, hogy vagy közösen elindulnak akár Igazgató asszonnyal a következő hónapban, hogy ha jól tudja az üléstervben szerepel a beszámolójuk az előző évi tevékenységről, esetleg személyesen is felvetni neki, hogy gondolkodnának egy hasonlóban. Nyilván többet nem fog tudni elmondani, mint amit le is írt a levélben, hogy ő személy szerint nem igazán. Egy telefonos beszélgetés alkalmával kifejtette, hogy ő úgy tudja, annak idején 2018-ban, ami még egy nagy felháborodást okozott akkor a sírkőkészítők körében, mikor ez kitudódott, hogy egy ilyen temetkezési forma bevezetése lenne esetleg tervben, mindenki a saját munkáját féltette. Valahogy ez ott annyiban maradt 2018-ban. Ezt a 2 alternatívát tudja elfogadni, hogy ha elfogadja a bizottság azt, hogy egy kicsit felelevenítik megint ezt a témakört. Látják ők is, hogy talán nem érettek még meg erre, vagy nem ide való ez a dolog, akkor nyilván egy elfogadással ezt most nem tárgyalják tovább. Ha úgy gondolják közösen, hogy érdemes ebben elindulni, akkor pedig azt tudja felajánlani, hogy megkeresi Igazgató asszonyékat, hogyan lehet itt a parcella kiosztási tervet módosítani. Azt tudják majd behozni a testület elé, közösen kitalálni, hogy akarnak-e egy ilyen helyet kijelölni és ezt a temetkezési formát a településen bevezetni. Ezt a 2 dolgot tudja elképzelni.

Luxeder Endre bizottsági tag: a fejfás temetést, meg az e körüli vitát ahhoz hasonlítja, mint ami már a '70-es években megvolt az akkori nyugaton, hogy építenek egy lakott területet és járdát nem csinálnak, de szépen befűvesítenek mindent. Utána, ahogy a lakosok kitaposák 1-2 év múlva, oda teszik a járdát. Ez a kopjafás temetés is, hogy nem kell ott a lakosokat agitálni, hogy emberek nektek ezzel jobb, hogyha így mentek az ABC-be a lakásotoktól, nem pedig légvonalban. Eldöntik ők maguktól és a kopjafás temetésnél is. Azt mondja, és azt vallja, hogy ha van egy parcella kijelölve, bármikor vissza lehet vonni a kijelölést. A halottak hozzátartozói pedig eldöntik, hogy mit akarnak. Nem kellene szerinte túlzottan belemerülni ebben nekik, olyan mértékben csupán, mint ahogy a példánál említett lakóparkokban nyugaton, a '70-es években azt mondták, hogy itt laktok, olyan utatok lesz, amit ti akartok magatoknak. Nem kérnek semmiféle írást tőletek, hogy melyik a legjobb út, majd a kitaposott főúton a fű mutatja, hogy merre kell menni. Ezt az elvet kell szerinte érvényesíteni. Rettentően furcsállaná, hogyha a PET palack gyártókra bíznák azt, ami köztudottan környezetszennyező anyag, a le nem bomlott PET palackra gondol. Ha ezeknek a gyártójára

gondolnának, hogy most kell gyártani, vagy nem, lebomlott kell gyártani, netalántán visszatérni az üveghez, meggyőződése, hogy minden nem lebomló PET palackot gyártó cég azt mondja, uraim, ez a legjobb, erről vétek még tárgyalni is, hogy kell gyártani vagy nem kell. Eddig eladtak ilyen sokat, ezután is eladnak, ennyi adót fizetnek utána ez a lényeg. A példát befejezve, azt mondja, hogy ki kell jelölni és ha nincs igény rá, akkor bármikor vissza lehet csinálni, de ha nem jelölnek ki, akkor sose ismerik meg az igényeket.

Cseh Ákos településfejlesztési és beruházási osztályvezető: annyival egészítené ki a hozzászólását, egyetértek egyébként, ő is azt vallja, hogy amit lehet, azt biztosítsák aztán eldönti mindenki, hogy igazodik-e hozzá vagy sem. Amikor elkezdett ezen gondolkodni, visszanézte a 2018-as bizottsági ülés jegyzőkönyvet, ott is arról szólt a vita, hogy hol. Ezen elkezdett gondolkodni, hogy ha most behozzák testület elé és meghatározzák, hogy valahova hátulra, mert a 2018-as döntés akkor az volt, hogy jelöljenek ki, de valahol távolabbi részén a temetőnek. Már nem ennyire egyszerű a téma, hogy csak kijelölik. Azt eldöntheti mindenki, hogy akarja, vagy nem akarja. Azt tudják, hogy ahhoz, hogy a temetés effektíve működni tudjon, ahhoz egy úthálózatra is szükség van a temetőn belül. Pont egy olyan parcellát jelölnek ki, mert mondjuk az a szándék van, hogy ez hátra kerüljön valahova, akkor ez nem csak az elven múlik, hogy ezt most eldöntik elvi kérdésként, hanem a döntést követően azt gondolja, hogy ez lehet, hogy társul egy fejlesztési tervvel vagy bármi egyébvel. Az infrastruktúrát ehhez meg kell tudni teremteni, hogy ezt a temetkezési formát vállalni tudják.

Makleit Zsolt bizottsági elnök: a 21-es számú parcella hol helyezkedik el nagyjából? Azt lehet kérni esetleg hogy e-mailben átküldi a köztemető térképét, műszaki leírást?

Cseh Ákos településfejlesztési és beruházási osztályvezető: ezt neki is meg kell majd nézni.

Makleit Zsolt bizottsági elnök: a 21-esen már történt temetkezés azóta vagy sem?

Cseh Ákos településfejlesztési és beruházási osztályvezető: nem tudja.

Makleit Zsolt bizottsági elnök: a magam részéről tud ehhez csatlakozni, hogy egy sort ki lehet jelölni, akár lehet ez a 21-es is, aztán a lehetőség megvan és kiderül, mint Berettyóújfaluban, hogy 20 év alatt nem volt rá érdeklődés. Ha van, akkor van lehetőség rá.

Luxeder Endre bizottsági tag: a végső döntés előtt, ha kijelölésre kerül a sor, meg kellene kérdezni a Hajdúböszörményi önkormányzatot igaz, hogy még a tanács jelölte ki a kopjafás temetési helyet, de ott a tanácsrendszerben az volt a fő szempont, amit a mostani önkormányzat is nagyon helyesnek tart, hogy az a kopjafás rész, ami ligetté alakult át a közelmúltban. a 35-ös útról jól látható. Az mindegy, hogy milyen mértékben, de Hajdúböszörménynek a nevét több helyen fölemlíti, a hírnevét öregbíti. Ugyanaz a helyes gondolkodás nyilvánult meg a kopjafás temetkezés terén a hajdúböszörményi vezetés részéről, mint ami Görbeházán. Látszólag témát váltott, de mégsem, itt a görbeházi tanácsi rendszerben a rendszerváltozás környékén, amikor titászos voltam és azt mondták, hogy a főút mellé tegyen föl még több gólyafészket, mert az a 17 gólyafészkek ami él, költ az kevés, majd beleköltöznek a gólyák. Görbeháza hírnevét valamilyen formában picit, vagy nagyobb mértékben öregbíti. Aki átmegy rajta kétszer-háromszor, az biztos, hogy úgy emlékszik rá, hogy egy olyan település, ahol a főút mellett sok gólyafészkek van. Ez is egyfajta hírnév öregbítés. A kopjafára visszatérve, meg kellene kérdezni, hogy alátámasztják-e az ő állítását, meg tapasztalatát, hogy nem azt mondták, hogy valahol eldugott helyen legyen egy kopjafás temetés, mert tudták, hogy oda kevesebben temetnek, mint egy előtérben lévőre. Ráadásul az

előtérben lévő és az szép és követjük a hajdúböszörményi példát, akkor az Derecske hírnevére jó hatást gyakorolna szerinte meg nem utolsó sorban környezetkímélő.

Porkoláb Gyula bizottsági tag: egyszerű, azt kell eldönteni, hogy akarják vagy nem. Kijelölnek, azzal egyetért, hogy ha nem elől jelölnek ki 1 parcellát hanem hátul, akkor az esélytelen, mert senki nem fog oda sírt nyitni. Most csak ezt kell eldönteni és akkor majd a későbbiekben pedig Derecske lakossága eldönti, hogy fog-e élni ezzel a lehetőséggel, vagy sem. Támogatja, hogy induljanak el ebbe az irányba.

Makleit Zsolt bizottsági elnök: csak az a kérdés, hogy hova. Van-e arra lehetőség, hogy ha tényleg jön Igazgató asszony és volt arról korábban szó, hogy akár egy bejárás is legyen a temetőben, hogy most szavazzanak arról esetleg, hogy a bizottság végezzen egy bejárást, ahol megnézik, hogy hol lehetne ez kialakítani. Esetleg ha ott lesz Igazgató asszony megnézik a padok állapotát. Azt tenném fel szavazásra, hogy a pénzügyi bizottság május-június hónapban tartana bejárást.

Luxeder Endre bizottsági tag: elképzelhető az, hogy az önkormányzat Képviselő-testülete azt mondja, hogy itt legyen és akkor Igazgató asszony azt mondja, hogy ne legyen? Megtilthatja, hogy ott legyen?

Makleit Zsolt bizottsági elnök: maximum elmondja az ő véleményét.

Luxeder Endre bizottsági tag: de megtilthatja, hogy ott legyen?

Makleit Zsolt bizottsági elnök: nem gondolja.

Luxeder Endre bizottsági tag: akkor minek a bejárás?

Makleit Zsolt bizottsági elnök: szerinte az helyes, hogyha a temetkezési vállalat vezetője is ott van egy temetőbejáráson

Luxeder Endre bizottsági tag: egyetért vele, de ha eldöntik, hogy lesz, akkor annak automatikus következménye a bejárás?

Makleit Zsolt bizottsági elnök: nem érzi úgy, hogy most itt eldöntik, hogy hol lesz, mert ahogy Osztályvezető úr se tudta megmondani, ő se tudja megmondani, hogy hol a 21. parcella.

Luxeder Endre bizottsági tag: útról látható legyen, ne legyen egy zajvédő fallal elválasztva, mert akkor nincs értelme Derecske hírneve szempontjából.

Makleit Zsolt bizottsági elnök: útról honnan látszik? Bicikliről, kamionról, buszról, télen-nyáron ez is olyan szubjektív szerinte.

Porkoláb Gyula bizottsági tag: az útról. Ha elől jelölik ki az út mellett, akkor látni fogják. A tuják, amik körbe lettek ültetve, azoknak körülbelül a 70%-a kiszáradt, vagy még több. A tavalyi évben nem történt meg a locsolása a fáknak, úgyhogy azokat onnan ki kell majd szedni és akkor látszik minden, hacsak nem lesz más ültetve.

Luxeder Endre bizottsági tag: neki is szemet szúrt, és az jutott eszébe, hogy Váraljai doktor

úr temetése után azt mondta, hogy ezer tő orgonát ad és elülteti, 2 évig gondozza. Akkor nem kellett az önkormányzat Képviselő-testületének. Szívósabb mint a tuja.

Csécsei István bizottsági tag: a tujáról szakemberek mondják, hogy a légköri változás, az aszályosodás a fáknek nem kedvez, más növényt kellene oda választani.

Makleit Zsolt bizottsági elnök: az lenne a javaslata, hogy május-június hónapban a temetkezési vállalat vezetőivel a bizottsági tagok egy bejárás keretében nézzék meg.

Luxeder Endre bizottsági tag: legyen májusban.

Porkoláb Gyula bizottsági tag: jövő hónapban lesz a vállalatnak a beszámolója.

Makleit Zsolt bizottsági elnök: van arra lehetőség, hogy ráérjenek egy fél órára?

Cseh Ákos településfejlesztési és beruházási osztályvezető: ha nem okoz gondot akkor hagyjanak már egy június 30. határidőt. Úgyis megkeresi Igazgató asszonyt, hiszen a beszámolójához be kell kérnie az adatot és egyidőben jelzi neki, hogy úgy készüljön, hogy május hónapban szeretnék a bejárást. Tudja, hogy ez a május hónap neki olyan, hogy járja a településeket, így nem meri azt megígérni, hogy a május hónapra azt mondja. Ha most a döntés úgy lesz, hogy legkésőbb június 30-ig, akkor biztos, hogy bele fognak férni.

Makleit Zsolt bizottsági elnök: tehát június 30-ig lenne egy bejárás. Megnézik a fejfás temetést és megnézik, hogy milyen állapotban vannak a fák, ezt tenné szavazásra.

A Pénzügyi és Településfejlesztési Bizottság 4 igen, 0 nem szavazattal és 0 tartózkodás mellett elfogadta az alábbi határozatot.

123/2022. (IV. 27.) PTB számú határozat

Derecske Város Önkormányzat Képviselő-testületének Pénzügyi és Településfejlesztési Bizottsága úgy határozott, hogy 2022. június 30. napjáig bejáráson kívánja megtekinteni a helyi köztemetőket.

Határidő: 2022. június 30.

Felelős: Makleit Zsolt bizottsági elnök

17./ Köztemetőben található fa kivágása

Makleit Zsolt bizottsági elnök: Váncsodi János településüzemeltetési ügyintéző el tudja mondani, hogy mi a helyzet a fával?

Váncsodi János településüzemeltetési ügyintéző: az előterjesztésben látszik, hogy nincs olyan közel az érintett sírhoz a fa, voltak kint, megnézték, csinált több képet is. Szerinte egyértelmű a dolog.

Makleit Zsolt bizottsági elnök: a kép alapján jól látja, hogy nem is közvetlenül mondjuk a törzs mellett van, majdnem hogy a szomszédnak a szomszédja.

Porkoláb Gyula bizottsági tag: a falevelek miatt?

Váncsodi János településüzemeltetési ügyintéző: 3-4 évvel ezelőtt szólt, hogy vágjanak már le egy ágat, azt levágták, ő inkább most a gyökér miatt aggódott. Azt a sírhelyet sem bántja a fának a töve, amelyik közvetlenül ott van a fa mellett.

Makleit Zsolt bizottsági elnök: az előterjesztésben ismertetett javaslatot teszi fel szavazásra. A bizottság úgy határoz, hogy nem támogatja a fa kivágását, erről szavaznak.

A Pénzügyi és Településfejlesztési Bizottság 2 igen, 1 nem szavazattal és 1 tartózkodás mellett nem hozott döntést.

Makleit Zsolt bizottsági elnök: így viszont nincsen döntés. Ha nincs döntés, akkor marad a fa. Azt tette fel, hogy a kivágást nem támogatja, tehát igennel kell szavazni arra, hogy ne kerüljön kivágásra. Mi lenne, hogy ha feltenné azt szavazásra, hogy támogatja? Megfordítja a javaslatot és most szavazzanak arról, hogy támogatják azt, hogy kivágásra kerüljön.

A Pénzügyi és Településfejlesztési Bizottság 1 igen, 2 nem szavazattal és 1 tartózkodás mellett nem hozott döntést.

Makleit Zsolt bizottsági elnök: valamit meg dönteni kéne, ha van egy kérelem olyan nincs, hogy nem döntenek, ráadásul ez bizottsági hatáskör.

Luxeder Endre bizottsági tag: tegye fel még egyszer szavazásra.

Makleit Zsolt bizottsági elnök: akkor az első javaslat, ami az előterjesztésben van, a fa kivágását nem támogatják, erről szavazzanak. Aki ezzel egyetért, kéri, hogy jelezze.

A Pénzügyi és Településfejlesztési Bizottság 3 igen, 1 nem szavazattal és 0 tartózkodás mellett elfogadta az alábbi határozatot.

124/2022. (IV. 27.) PTB számú határozat

Derecske Város Önkormányzata Képviselő-testületének Pénzügyi és Településfejlesztési Bizottsága úgy határozott, hogy a Derecskei Református temetőben található fa kivágását nem támogatja.

A Bizottság felkéri a Bizottság Elnökét, hogy a döntésről a kérelmezőt tájékoztassa.

Felelős: Makleit Zsolt bizottsági elnök

Határidő: azonnal

18./ Külterületi helyi közutak fejlesztése c. VP6-7.2.1.1-21 kódszámú pályázati felhíváshoz kapcsolódó építési beruházás műszaki ellenőri feladatainak ellátására érkezett ajánlatok elbírálása

Makleit Zsolt bizottsági elnök: nem egy nagy összeget, de valamekkora összeget mellé kéne

tenni, hogy ha jól értelmezi 808.000 Ft többlet önerőt kell mellé tenni nettóba, ami bruttóba 1.026.000 forint. Most már nullán vagyunk. Ez most csúnya kérés lesz, de lehet egy olyat kérni majd, hogy a költségvetéshez képest, amiket szavaztak, az egy táblázatban kimutatásra kerüljön, hogy mire ment el a településfejlesztési sor?

Csorvásiné Kiss Viktória pénzügyi és adóügyi osztályvezető: cz meg van.

Makleit Zsolt bizottsági elnök: esetleg mondjuk legalább a bizottsági tagok részére kiküldésre kerüljön, vagy akár holnap is.

Csorvásiné Kiss Viktória pénzügyi és adóügyi osztályvezető: vezette a táblázatot minden döntésnél.

Makleit Zsolt bizottsági elnök: köszönik szépen, akkor erről szavazzanak, hogy melléteszik. Aki ezzel egyetért, kéri, hogy jelezze.

A Pénzügyi és Településfejlesztési Bizottság 4 igen, 0 nem szavazattal és 0 tartózkodás mellett elfogadta az alábbi határozatot.

125/2022. (IV. 27.) PTB számú határozat

Derecske Város Önkormányzata Képviselő-testülete Pénzügyi és Településfejlesztési Bizottsága javasolja a Képviselő-testületnek, hogy döntsön úgy, hogy a Vidékfejlesztési Program Irányító Hatósága által a **Külterületi helyi közutak fejlesztése** c. VP6-7.2.1.1-21 kódszámú pályázat megvalósításához szükséges **műszaki ellenőri feladatok ellátására** beérkezett ajánlatok alapján:

1. Dankó Károly egyéni vállalkozó (4034 Debrecen, Mező u. 16.) ajánlata érvényes.
2. CSI-RI 97. Bt. (4225 Debrecen, Csárdás u. 32.) ajánlata érvényes.
3. Cívis Mérnökiroda Kft. (4030 Debrecen, Dobverő u. 12.) ajánlata érvényes.
4. A legalacsonyabb összegű ellenszolgáltatást tartalmazó érvényes ajánlatot Dankó Károly egyéni vállalkozó (4034 Debrecen, Mező u. 16.) tette.
5. A pályázati eljárás eredményes volt.
6. A pályázati eljárás nyertese Dankó Károly egyéni vállalkozó (4034 Debrecen, Mező u. 16.) nettó 1.952.000 Ft + 527.040 Ft ÁFA, bruttó 2.479.040 Ft forint díj elfogadása mellett.

A Bizottság javasolja a Képviselő-testületnek, hogy a Megbízási Szerződés megkötéséhez szükséges bruttó 1.026.936 Ft többlet fedezetet Derecske Város Önkormányzata és intézményei 2022. évi költségvetésének általános tartaléka terhére biztosítsa.

A Bizottság javasolja a Képviselő-testületnek, hogy kérje fel a Polgármestert, hogy a fenti döntésről az Ajánlattevőket értesítse ki, és a nyertes Ajánlattevővel a Megbízási Szerződést kösse meg.

Felelős: Makleit Zsolt bizottsági elnök

Határidő: a soron következő képviselő-testületi ülés

19./ Különfélék

Makleit Zsolt bizottsági elnök: van-e közérdekű bejelentés? Amennyiben nincs, az ülést 16.26 órakor lezárja.

Makleit Zsolt
bizottsági elnök



Porkoláb Gyula
bizottsági tag

J E L E N L É T I Í V

Derecske Város Önkormányzata Képviselő-testületének Pénzügyi és Településfejlesztési Bizottságának

2022. április 27-i nyílt ülésére

| | |
|----------------|------------------|
| Makleit Zsolt | bizottsági elnök |
| Kiss Csaba | bizottsági tag |
| Luxeder Endre | bizottsági tag |
| Porkoláb Gyula | bizottsági tag |
| Csécsi István | bizottsági tag |
| Kiss Gyula | bizottsági tag |
| Nagy Sándor | bizottsági tag |

Makleit Zsolt

Kiss Csaba

Luxeder Endre

Porkoláb Gyula

Csécsi István

Kiss Gyula

Nagy Sándor

Meghívottak és jelen vannak:

NÉV

UADKÓZS ISTVÁN Önkormányzat

VARGA Tímea

ZSEMBERI ISTVÁN
(Községi Bt.)

CSEH Akos

SZÉCSÉSI-JAMNISKAI Éva

CSONTOSKINÉ KISS Viktória

GONDA-NAGYRÓZS ANDREA

FERENCZ BÉLA CSABA

KOVÁCS Csaba

LÁNYOS GERGŐ

PAPP ZOLTÁN

ALÁÍRÁS

Varga Tímea

Cseh Akos

Szécsési-Jamniskai Éva

Csontoskiné Kiss Viktória

Gonda-Nagyrózsa Andrea

Ferencz Béla Csaba

Kovács Csaba

Lányos Gergő

Papp Zoltán

**DERECSCKE VÁROS ÖNKORMÁNYZATA KÉPVISELŐ-TESTÜLETÉNEK
PÉNZÜGYI ÉS TELEPÜLÉSFEJLESZTÉSI BIZOTTSÁGA ELNÖKÉTŐL**
4130 Derecske, Köztársaság út 87.

MEGHÍVÓ

Értesítem, hogy Derecske Város Önkormányzata Képviselő-testületének
Pénzügyi és Településfejlesztési Bizottsága nyílt ülését

2022. április 27-én (szerdán) 13.00 órától

tartja a

Derecskei Közös Önkormányzati Hivatal Dísztermében,
amelyre ezúton tisztelettel meghívom.

NAPIREND

- 1./ Az önkormányzat vagyonáról és a vagyongazdálkodás szabályairól szóló 13/2012. (III. 30.) önkormányzati rendelet módosítása**
Előadó: Makleit Zsolt bizottsági elnök
- 2./ A partnerségi egyeztetés szabályairól szóló 13/2017. (III. 31.) önkormányzati rendelet felülvizsgálata**
Előadó: Makleit Zsolt bizottsági elnök
- 3./ Derecske Város településképeinek védelméről szóló 7/2018. (III. 2.) önkormányzati rendelet felülvizsgálata - Előzetes tervezői anyag bemutatása, egyeztetése**
Előadó: Makleit Zsolt bizottsági elnök
- 4./ Derecske Város Helyi Építési Szabályzatának módosítása 2022. - alap döntés a módosítás megindításáról**
Előadó: Makleit Zsolt bizottsági elnök
- 5./ Beszámoló Derecske város 2021. évi közbiztonságának helyzetéről, a közbiztonság érdekében tett intézkedésekről és az azzal kapcsolatos feladatokról**
Előadó: Makleit Zsolt bizottsági elnök
- 6./ Beszámoló a Derecskei Polgárőrség Egyesület 2021. évi tevékenységéről**
Előadó: Makleit Zsolt bizottsági elnök
- 7./ Beszámoló a mezei őrszolgálat 2021. évi tevékenységéről**
Előadó: Makleit Zsolt bizottsági elnök

8./ A Derecskei Városgazdálkodási Nonprofit Korlátolt Felelősségű Társaság felügyelőbizottságának ügyrendje

Előadó: Makleit Zsolt bizottsági elnök

9./ A Derecskei Városgazdálkodási Nonprofit Korlátolt Felelősségű Társaság 2021. évre vonatkozó beszámolójának, valamint a 2022. évi üzleti tervének elfogadása

Előadó: Makleit Zsolt bizottsági elnök

10./ Tulajdonosi hozzájárulás a Sportcsarnokban lévő ajtók cseréjéhez

Előadó: Makleit Zsolt bizottsági elnök

11./ Derecske Város Önkormányzatának a „Foglalkoztatási partnerség a Berettyóújfalui és a Derecskei Járásban” című, TOP-5.1.2-16-HB1-2017-00002 azonosító számú projektjéről tájékoztatás

Előadó: Makleit Zsolt bizottsági elnök

12./ Derecske Város Önkormányzatának az „Esély Derecskén” című Önkormányzati Lakáspályázatok elbírálásának szempontjairól szóló szabályzat módosítása

Előadó: Makleit Zsolt bizottsági elnök

13./ Pályázat benyújtása a TOP Plusz-1.2.3-21 „Belterületi utak fejlesztése” pályázati konstrukcióra

Előadó: Makleit Zsolt bizottsági elnök

14./ A Derecske, Makkay János téren lévő Szolgáltatóház helyiségeinek hasznosításával kapcsolatos döntés meghozatala

Előadó: Makleit Zsolt bizottsági elnök

15./ Derecske város médiával kapcsolatos felmérése

Előadó: Makleit Zsolt bizottsági elnök

16./ Hagyományos fejfás temetkezés lehetőségeinek kimunkálása, parcella kijelölése

Előadó: Makleit Zsolt bizottsági elnök

17./ Köztemetőben található fa kivágása

Előadó: Makleit Zsolt bizottsági elnök

18./ Különfélék

A témák fontosságára való tekintettel megjelenésére feltétlen számítok.

Derecske, 2022. április 21.

Tisztelettel:

Makleit Zsolt s.k.
bizottsági elnök

DERECSCKE VÁROS ÖNKORMÁNYZATA
POLGÁRMESTERÉTŐL

..... napirendi pont

Előkészítette: Pásztor Katalin titkársági ügyintéző

Határozathozatal: egyszerű többség

ELŐTERJESZTÉS

Derecske Város Önkormányzata Képviselő-testülete

2022. április 28-i nyílt ülésére

Pénzügyi és Településfejlesztési Bizottsága

2022. április 27-i nyílt ülésére

Tárgy: Beszámoló Derecske város 2021. évi közbiztonságának helyzetéről, a közbiztonság érdekében tett intézkedésekről és az azzal kapcsolatos feladatokról

Tisztelt Képviselő-testület!

A Magyarország helyi önkormányzatairól szóló 2011. évi CLXXXIX. törvény 13. § (1) bekezdés 17. pontjában foglalt rendelkezés alapján a helyi közügyek, valamint a helyben biztosítható közfeladatok körében ellátandó helyi önkormányzati feladat különösen a település közbiztonságának biztosításában való közreműködés.

Az önkormányzat ezen közfeladat ellátása terén együttműködik az illetékességi területén lévő rendőrkapitánysággal.

A Rendőrségről szóló 1994. évi XXXIV. törvény (továbbiakban: Rtv.) 2. §-a értelmében a rendőrség védelmet nyújt az életet, a testi épséget, a vagyónbiztonságot közvetlenül fenyegető vagy sértő cselekménnyel szemben, felvilágosítást és segítséget ad a rászorulóknak. A rendőrség tiszteletben tartja és védelmezi az emberi méltóságot, óvja az ember jogait.

A rendőrség a feladatok ellátása során együttműködik az állami és a helyi önkormányzati szervekkel, a civil szervezetekkel és a gazdálkodó szervezetekkel, az állampolgárokkal és azok közösségeivel. Segítséget nyújt - jogszabályban meghatározott esetben - az állami és a helyi önkormányzati szervek hivatalos eljárásának zavartalan lefolytatásához, támogatja a helyi önkormányzatoknak és az állampolgárok közösségeinek a közbiztonság javítására irányuló önkéntes tevékenységét.

Jelen előterjesztés tárgyát képező beszámolóval kapcsolatosan az Rtv. 8. § (4) bekezdése a következő rendelkezést tartalmazza: "A rendőrkapitány vagy kijelölt helyettese évente beszámol a rendőrkapitányság illetékességi területén működő települési önkormányzat képviselő-testületének a település közbiztonságának helyzetéről, a közbiztonság érdekében tett intézkedésekről és az azzal kapcsolatos feladatokról."

A Berettyóújfalui Rendőrkapitányság vezetője Dr. Tóth Ferenc kapitányságvezető úr elkészítette a „Beszámoló Derecske város 2021. évi közbiztonságának helyzetéről, a közbiztonság érdekében tett intézkedésekről és az azzal kapcsolatos feladatokról” című írásbeli anyagot, amelyet ezúton a Tisztelt Képviselő-testület elé terjeszttek.

Kérem a Tisztelt Képviselő-testületet, hogy a beszámoló megvitatását követően az alábbi határozati javaslatot elfogadni szíveskedjen.

Határozati javaslat

Derecske Város Önkormányzat Képviselő-testülete - a Magyarország helyi önkormányzatairól szóló 2011. évi CLXXXIX. törvény 13. § (1) bekezdés 17. pontjában, valamint a rendőrségről szóló 1994. évi XXXIV. törvény 8. §

(4) bekezdésében foglaltak alapján – úgy határozott, hogy a „Beszámoló Derecske város 2021. évi közbiztonságának helyzetéről, a közbiztonság érdekében tett intézkedésekről és az azzal kapcsolatos feladatokról” tárgyú, a Berettyóújfalui Rendőrkapitányság vezetője által készített beszámolót elfogadja.

A Képviselő-testület felhatalmazza a Polgármestert, hogy a Berettyóújfalui Rendőrkapitányság vezetőjét, valamint a Derecskei Rendőrőrs Őrsparancsnokát a fenti döntésről tájékoztassa.

Felelős: Borán Szabolcs polgármester

Határidő: azonnal

Derecske, 2022. április 20.

Tisztelettel:





BERETTYÓÚJFALUI RENDŐRKAPITÁNYSÁG

Tárgy: beszámoló megküldése
Hív.szám: -
Ügyintéző: Baradács Péter r. őrnagy
Telefon: 32/32-06

Bordán Szabolcs úrnak

**Derecske Város Önkormányzat
Polgármestere**

Derecske

Tisztelt Polgármester úr!

Mellékelten megküldöm a Derecske város 2021. évi közbiztonságának helyzetéről szóló értékelő jelentésemet további szíves felhasználás céljából.

Berettyóújfalu, időbélyegző szerint

Tisztelettel:

**Dr. Tóth Ferenc r. ezredes
kapitányságvezető**

Mell.: beszámoló + mellékletei

Cím: 4100 Berettyóújfalu Kossuth u. 17-19.
Telefon: +3654402024
e-mail: berettyork@hajdu.police.hu

2022 APR 20.

Előadó:
P. Baradács
Katalin

Előszám:

322

3608 - 4570/22

DR 3608-2/

ZÁRADÉK

A dokumentum elektronikus aláírással hitelesített

09020/662-59/2022.át.





BERETTYÓÚJFALUI RENDŐRKAPITÁNYSÁG

BESZÁMOLÓ

DERECSCKE VÁROS

közbiztonságának helyzetéről, a közbiztonság érdekében tett intézkedésekről és az azzal kapcsolatos feladatokról



2021.

Tisztelt Képviselő-testület!
Tisztelt Alpolgármester Asszony!
Tisztelt Polgármester Úr!

A Rendőrségről szóló 1994. évi XXXIV. törvény 8. § (4) bekezdése alapján a rendőrkapitány vagy kijelölt helyettese évente beszámol a rendőrkapitányság illetékességi területén működő települési önkormányzat képviselő-testületének a település közbiztonságának helyzetéről, a közbiztonság érdekében tett intézkedésekről és az azzal kapcsolatos feladatokról.

A fenti kötelezettségemnek eleget téve Derecske Város közbiztonsági helyzetének értékeléséről szóló beszámolómat az alábbiak szerint terjesztem elő.

I. Bevezetés

A Berettyóújfalui Rendőrkapitányság (a továbbiakban: rendőrkapitányság) Hajdú-Bihar megyében meghatározó szerepet tölt be, hiszen az illetékességi területén található települések száma, az illetékességi terület nagysága, az itt elért eredmények jelentős kihatással vannak a megye összrendőri képének meglátására. A rendőrkapitányság munkáját 38 önálló közigazgatású településre kiterjedően látja el 1701 km² kiterjedésű illetékességi területen, 83.899 lélekszámú lakossággal. A rendőrkapitányság illetékességi területén 5 város és 33 kistelepülés, továbbá 4 önálló önkormányzattal nem rendelkező község található. A rendőrkapitányság illetékességi területe a Berettyóújfalui Járás (25 település) és a Derecskei Járás (13 település) területét fedi le.

Nagy jelentőséggel bír, hogy a megyehatár 60 kilométert meghaladó hosszúságban egyúttal államhatár is. Közlekedés-biztonsági szempontból meghatározóak a hazai és a nemzetközi forgalmat lebonyolító tranzit főútvonalak.

A rendőrkapitányság a 2021. évi tevékenységét a meghatározott feladatok figyelembevételével, a hatályos jogszabályok és belső normák alapján a szakmai és a társadalmi igényeknek való megfelelés szellemében végezte.

A rendőrkapitányság illetékességi területének adottságait figyelembe véve a közrend és a közbiztonság fenntartása érdekében célként fogalmazódott meg az állampolgárok élethez, testi épséghez és a vagyonhoz fűződő alapvető jogainak biztosítása. A feladatok teljesítésének érdekében hangsúlyt fektettünk a megelőzésre, a gyors reagálásra, a differenciáltan szankcionáló, törvényes és szakszerű rendőri intézkedések végrehajtására.

A 2020. évi beszámolóban meghatározott célkitűzéseket az értékelt időszakban a rendőrkapitányság minden szolgálati ágánál és szervezeti eleménél figyelembe vettük, munkánk során ezek maximális elérésére törekedtünk. Kiemelt feladatként szerepelt továbbra is az állampolgárok szubjektív közbiztonságérzetének javítása, így minden rendelkezésünkre álló erőt, eszközt e cél elérésére fordítottunk.

II. A rendőrkapitányság illetékességi területe közbiztonsági helyzetének értékelése

I. A bűnügyi helyzet bemutatása

1.1. A regisztrált bűncselekmények számának alakulása

A rendőrkapitányság illetékességi területén a regisztrált bűncselekmények száma a 2020. évi 892-ről a 2021. évben 7,7%-kal 823-ra csökkent.

1.2. A közterületen elkövetett regisztrált bűncselekmények számának alakulása

A közterületeken elkövetett bűncselekmények számában is számottevő csökkenés mutatkozik, hiszen a 2020. évi 324-ről a 2021. évben 266-ra, 17,9%-kal csökkent.

1.3. A regisztrált bűncselekmények 100 000 lakosra vetített aránya, változása

A rendőrkapitányság illetékességi területén az elkövetési hely szerint regisztrált bűncselekmények számának csökkenése mellett a 100 000 lakosra jutó bűncselekmények száma is folyamatos csökkenő tendenciát mutatott, míg a 2020. évben ez 1065,0, addig a 2021. évben 980,9 volt.

1.4. A rendőrkapitányság illetékességi területén regisztrált kiemelten kezelt bűncselekmények számának alakulása

Az összes regisztrált bűncselekmény számának csökkenése mellett a kiemelten kezelt bűncselekmények kategóriájába tartozó regisztrált bűncselekmények száma a 2020. évi 380-ról a 2021. évben 382-re változott.

A 2020. évi 5-tel szemben a 2021. évben 2 emberölés büntettet regisztráltak. Fontos megjegyezni, hogy a bűncselekmények a nyomozás befejezésének évében kerülnek regisztrálásra. E deliktumok, valamint a halált okozó testi sértés, az embercsempészet bűncselekmények kapcsán a Hajdú-Bihar Megyei Rendőr-főkapitányság (a továbbiakban: HBMRFK) folytatja le a nyomozást.

A testi sértések száma a 2020. évi 71-ről a 2021. évben 94-re nőtt. A súlyos testi sértések száma a 2020. évi 54-ről a 2021. évben 62-re emelkedett.

A kiskorú veszélyeztetése bűncselekmény száma is jelentősen, 11-ről 30-ra emelkedett.

A garázdaság bűncselekmények száma a 2020. évi 72-ről a 2021. évben 58-ra csökkent.

A kábítószerrel kapcsolatos bűncselekmény (terjesztői magatartások és kereskedelem tekintetében) a 2020. évben nem történt, a 2021. évben 6 bűncselekményt regisztráltak.

A lopás bűncselekmény száma a 2020. évi 182-ről a 2021. évben 155-re változott, ami 14,8%-os csökkenésnek felel meg.

A személygépkocsi lopás bűncselekmény a rendőrkapitányság illetékességi területén nem jellemző, a 2020. évi 1-gyel szemben a 2021. évben ilyen bűncselekményt nem regisztráltak.

A zárt gépjármű-feltörés bűncselekmény száma a 2020. évben 3 volt, a 2021. évben e deliktumot nem regisztráltak.

A lakásbetörések számában változás nem történt, mind a 2020. évben, mind a 2021. évben is 55 bűncselekményt regisztráltak.

A rablások az összes regisztrált bűncselekményszám elenyésző részét teszik ki, de a lakosság szubjektív biztonságérzetét leginkább befolyásolják. A regisztrált rablások száma mind a 2020., mind a 2021. évben 1-1 volt.

A **rongálás** bűncselekmények száma a 2020. évi 14-ről a 2021. évben 17-re emelkedett.

Az **orgazdaság** bűncselekmény a 2020. évi 3-mal szemben a 2021. évben 1 esetben regisztráltak.

Jármű önkényes elvétele bűncselekmény száma a rendőrkapitányság illetékességi területén a 2020. évben 10, a 2021. évben 7 volt.

2. A bűnüldöző munka értékelése

2.1. A nyomozáseredményességi mutató alakulása

Az összes rendőri eljárásban regisztrált bűncselekmény **nyomozáseredményességi mutatója** az eljáró szervek adatai alapján a 2020. évi 88,5%-ról a 2021. évben 90,6%-ra emelkedett, ami a rendőrkapitányság legeredményesebb éve volt.

2.2. A közterületen elkövetett, regisztrált bűncselekmények nyomozáseredményességi mutatója

A **közterületen elkövetett, regisztrált bűncselekmények** nyomozáseredményességi mutatója a 2020. évi 94,2%-ról a 2021. évben kismértékben, 94,6%-ra emelkedett.

2.3. A rendőrkapitányság eljárásaiban regisztrált, egyes kiemelten kezelt bűncselekmények nyomozáseredményességi mutatójának alakulása

A **kiemelten kezelt bűncselekmények** nyomozáseredményessége emelkedő tendenciát mutat, a 2020. évi 82,3%-ról a 2021. évben 85,6%-ra változott.

A **legsúlyosabb bűncselekmény, az emberölés büntett** vonatkozásában az eljáró HBMRFK nyomozáseredményessége a 2021. évben 100,0% volt.

A **testi sértés bűncselekmény** nyomozáseredményességi mutatója a 2020. évi 100,0%-hoz képest a 2021. évben 97,6%-ra csökkent, Ezen belül a súlyos testi sértések nyomozáseredményességi mutatója 100,0%-ról 96,4%-ra mérséklődött.

A **kiskorú veszélyeztetése bűncselekmény** nyomozáseredményességi mutatója mind a 2020. évben, mind a 2021. évben 100,0% volt.

A **garázdaság bűncselekmény** nyomozáseredményességi mutatója a 2020. évi 94,5%-hoz képest a 2021. évben 100,0%-ra nőtt.

A **kábítószerrel kapcsolatos bűncselekmények (terjesztői magatartások és kereskedelem tekintetében)** nyomozáseredményessége a 2021. évben 100,0% volt.

A **lopás bűncselekmény** nyomozáseredményességi mutatója emelkedő tendenciát mutat, a 2020. évi 67,6%-kal szemben a 2021. évben 69,9% volt.

A **lakásbetörés bűncselekmény** – a lakosság biztonságérzetét nagymértékben befolyásoló deliktum – nyomozáseredményessége a 2020. évi 66,7%-ról a 2021. évben 70,9%-ra emelkedett.

A rablás bűncselekmény nyomozáseredményessége mind a 2020. évben, mind a 2021. évben 100,0% volt.

A rongálás bűncselekmény nyomozáseredményessége a 2020. évi 85,7%-ról a 2021. évben 78,9%-ra mérséklődött.

A jármű önkényes elvétele bűncselekmény nyomozáseredményessége mind a 2020. évben, mind a 2021. évben 100,0% volt.

3. A tulajdon elleni szabálysértésekkel kapcsolatos tapasztalatok, adatok

A 2021. évben elzárással sújtható szabálysértés elkövetése miatt 326 előkészítő eljárás indult, míg ez a szám a 2020. évben 307 volt. A tulajdon elleni szabálysértések száma jelentősen, 14,3%-kal csökkent. A 2020. évben 189 ügyben, míg a 2021. évben 162 ügyben indult eljárás tulajdon elleni szabálysértés miatt. Az ismeretlen tettesekkel szemben indított szabálysértési eljárások – a bolti lopások nélküli kategóriában – felderítési eredményessége 65,9% volt, ami kimagasló eredménynek tekinthető (2020: 65,5%).

Az elzárással sújtható szabálysértés elkövetésén tetten ért elkövetők esetében minden esetben vizsgáljuk az őrizetbe vétel lehetőségét. A 2021. évben őrizetbe vétel mellett gyorsított bíróság elé állítást 70 fővel szemben folytattunk le.

4. A közlekedésbiztonsági helyzet, az abban bekövetkezett változások

Az utóbbi 12 évben bekövetkezett személysérüléssel járó balesetek számadatait elemezve látható, hogy a 2021. évben a 2020. év adatához képest több baleset történt. (2010: 117, 2011: 87, 2012: 90, 2013: 108, 2014: 107, 2015: 124, 2016: 163, 2017: 156, 2018: 145, 2019: 115, 2020: 95, 2021: 96)¹. A 2020. évhez viszonyítva a 2021. évben a személysérüléssel járó balesetek száma minimálisan, 1,1%-kal nőtt.

A rendőrkapitányság illetékességi területén bekövetkezett halálos közúti balesetek száma a 2021. évben 5 volt (2010: 7, 2011: 5, 2012: 8, 2013: 5, 2014: 4, 2015: 4, 2016: 2, 2017: 7, 2018: 5, 2019: 3, 2020: 3).

A súlyos sérüléssel járó balesetek száma a 2021. évben jelentősen, 17,5%-kal csökkent a 2020. évhez képest (2010: 33, 2011: 34, 2012: 28, 2013: 27, 2014: 34, 2015: 30, 2016: 55, 2017: 42, 2018: év 66, 2019: 42, 2020: 40, 2021: 33).

A könnyű sérüléssel járó balesetek száma a 2021. évben jelentősen, 11,5%-kal emelkedett a 2020. évhez képest (2010: 77, 2011: 48, 2012: 54, 2013: 76, 2014: 69, 2015: 90, 2016: 106, 2017: 107, 2018: 74, 2019: 70, 2020: 52, 2021: 58).

A 2021. évben a balesetekben megsérült személyek száma 141 fő volt (2010: 184 fő, 2011: 129 fő, 2012: 123 fő, 2013: 166 fő, 2014: 140 fő, 2015: 181 fő, 2016: 232 fő, 2017: 218 fő, 2018: 226 fő, 2019: 160 fő, 2020: 131 fő).

A 2021. évben a rendőrkapitányság illetékességi területen a Rendőrség tudomására jutott személysérüléssel és anyagi káros közlekedési baleseteket vizsgálva látható, hogy minimális

¹ Baleseti adatok: HBMRFK Közlekedésrendészeti Osztálya által szolgáltatott adatok

emelkedés történt a 2020. évhez viszonyítva (2010: 356, 2011: 303, 2012: 281, 2013: 273, 2014: 281, 2015: 328, 2016: 389, 2017: 406, 2018: 416, 2019: 345, 2020: 283, 2021: 284).

A 2021. évben a személyesérüléssel járó balesetekben az ittasság aránya 7,2%-os volt, ami jelentősen csökkent az előző évekhez képest, azonban az ittas vezetők kiszűrése a továbbiakban is kiemelt feladataink közé kell, hogy tartozzon (2010: 14, 2011: 8, 2012: 14, 2013: 7, 2014: 13, 2015: 16, 2016: 23, 2017: 18, 2018: 15, 2019: 17, 2020: 14, 2021: 7).

A balesetek bekövetkezésének okait vizsgálva megállapítható, hogy a legtöbb esemény (45), a balesetek 46,8%-a a sebesség helytelen megválasztása miatt következett be. A következő baleseti ok 17,7%-os aránnyal a kanyarodási szabályok megsértése (17), majd ezt követi 16,6%-kal az elsőbbségi szabályok megsértése (16). Figyelmetlenség miatt 7, egyéb ok miatt 5, követési távolság be nem tartása miatt 4, gyalogos hibája és szabálytalan előzés miatt 1-1 baleset következett be.

A balesetek bekövetkezésének idejét vizsgálva az a megállapítás tehető, hogy a legtöbb személyesérüléssel járó esemény 12.00-18.00 óra között (37), 07.00 és 12.00 óra között (31), 18.00-22.00 óra között (15), 04.00-07.00 között (7), míg 22.00-04.00 óra között 6 baleset következett be.

5. Az illegális migráció helyzete

A rendőrkapitányság a határ közelségére is tekintettel kiemelten kezeli az illegális migráció kérdését. A közterületi szolgálatot ellátó állományt a napi szolgálatellátást megelőzően e tekintetben is eligazítjuk, ismertetve a bekövetkezett és várható eseteket.

A rendőrkapitányság a 2021. évben 1 embercsempésszel és 18 tiltott határátlépővel szemben intézkedett.

A 2021. évben Berettyóújfalut és a környező településeket kismértékben érintette az illegális migrációs jelensége. A rendőrkapitányság közterületi szolgálata folyamatosan figyelemmel kíséri az érintett útvonalakat, ennek eredményeként kerültek elfogásra a jogellenes cselekményt megvalósító azon személyek, akik nem tudták igazolni Magyarország területén való tartózkodásuk jogszerűségét. Valamennyi személy átlépési helyszíne pontosan behatárolásra került, így átadásra kerültek a román hatóságoknak.

Alkalmoszerűen ellenőrzést folytattunk a határ irányából közlekedő vonatok vonatkozásában is, amit önállóan, illetve a határrendészeti kirendeltségekkel közösen végeztünk.

Az ún. migrációs szűrő háló működtetése a rendőrkapitányság illetékességi területén folyamatos, valamennyi közterületi szolgálatot ellátók kiemelten kezelik e feladatot.

III. Derecske város közbiztonsági helyzetének értékelése

1. A bűnügyi helyzet bemutatása

1.1. A regisztrált bűncselekmények számának alakulása

Derecske területén a regisztrált bűncselekmények száma a 2020. évi 75-ről a 2021. évi 97-re növekedett. A regisztrált bűncselekmény 100 000 lakosra vetített számában is – a bűncselekmények számának növekedése miatt – ebben is növekedést eredményezett (2020: 898,7; 2021: 1165,6).

1.2. A közterületen elkövetett regisztrált bűncselekmények számának alakulása

A 2021. évben a közterületeken elkövetett bűncselekmények száma az összes bűncselekményi számmal párhuzamosan a 2020. évhez képest 36 -ról, 27-re csökkent.

1.3. A Derecske területén regisztrált kiemelten kezelt bűncselekmények számának alakulása

A kiemelten kezelt bűncselekmények száma a 2020. évi 27, 2021. évben 35 ilyen bűncselekmény történt.

Derecske város területén sem a 2020. évben, sem a 2021. évben nem került regisztrálásra emberölés bűncselekmény.

A testi sértés 2020. évben 6 történt. 2021. évben 9 testi esetben került regisztrálásra. Ezen testi sértések közül 4-4 súlyos testi sértés minősítésű volt.

A kiskorú veszélyeztetése bűncselekmény száma 2021 évben jelentősen növekedett (2020: 1, 2021: 12) a garázdaság bűncselekmény számában kismértékű csökkenés történt (2020: 6, 2021: 5).

Kábítószerrel kapcsolatos bűncselekményt (terjesztői és kereskedői magatartások tekintetében) a 2020. évben sem és a 2021. évben sem regisztráltak.

A lopás bűncselekmény száma is csökkenést mutat. 2020. évben 12, 2021. évben 6 ilyen cselekményt követtek el.

Személygépkocsi lopás bűncselekményt sem a 2020. évben, sem a 2021. évben nem regisztráltak, mint ahogy zárt gépjármű-feltörés bűncselekményt 2020 évben 1 történt, míg 2021-ben nem regisztráltunk ilyen bűncselekményt.

A lakásbetörés bűncselekmények számában is stagnálás figyelhető meg. 2020. évben 3, 2021. évben is 1 lakásbetörés történt.

A rablást 2020. évben és 2021. évben ilyen bűncselekményt regisztráltak.

A rongálást 2020. évben 2, 2021. évben 3 ilyen bűncselekményt regisztráltak.

Orgazdaság bűncselekményt a 2020. és 2021. évben nem regisztráltak.

Jármű önkényes elvétele bűncselekményt a 2020. és 2021 évben nem regisztráltak.

Összeségében elmondható, hogy a lakosság szubjektív biztonságérzetét leginkább befolyásoló cselekmények száma a korábbi évekhez viszonyítva egy szinten mozog. A közbiztonság több éves visszatekintésben stabil szinten van.

IV. A rendőrkapitányság által a közbiztonság érdekében tett intézkedések és az azzal kapcsolatos feladatok

1. A közterületi jelenlét mértéke

A rendészeti tevékenység eredményes végrehajtásának egyik alapja a közterületi rendőri jelenlét mértéke és annak hatékonysága, ami mind a megelőzés, mind a reagálás szempontjából meghatározó jelentőséggel bír.

A 2021. évben a rendészeti állomány a rendőrkapitányság illetékességi területén található 38 településen 83 293 órát töltött közterületen a 2020. évi 100 324 órával szemben.

A rendőrkapitányság nem rendelkezik kiemelt jelentőségű idegenforgalmi területtel, ugyanakkor az illetékességi területen áthaladó 42-es és 47-es főútvonal egész évben, a nyári idegenforgalmi időszakban pedig különösen jelentős forgalmat bonyolít. A főútvonalak közlekedésbiztonsága ebben az időszakban folyamatos figyelmet igényel.

2. A közrendvédelmi szolgálatteljesítés gyakorlata

A rendőrkapitányság rendészeti szolgálati ága a járási székhelyek mellett Biharkeresztes, Hosszúpályi és Létavértes településen 24 órás közterületi jelenlétet biztosít. Az alosztály jogállású rendőrörsök a körzeti megbízotti állománnyal a kistelepüléseken látnak el visszatérő szolgálatot. Frekvenciált időszakokban a körzeti megbízottak munkáját együttműködők erősítik, így mindennapos a polgárőrökkel és a mezőőrökkel közös szolgálatok szervezése.

A közrendvédelmi állomány szolgálatteljesítési színvonala az elmúlt évekhez viszonyítva folyamatosan emelkedik, a 2021. évben az eredmények megtartásáért jelentős erőfeszítéseket tett.

Az elfogások száma 3,1%-kal (2020: 446, 2021: 438) mérséklődött, míg az előállítások száma 1,4%-kal (2020: 870, 2021: 850) esett vissza. Az elfogások és előállítások kategóriáján belül 5,0%-kal csökkent a bűncselekmény elkövetésén tetten ért (2020: 296, 2021: 281), 5,4%-kal emelkedett a bűncselekmény elkövetésével gyanúsítható (2020: 317, 2021: 334) személyekkel szemben alkalmazott korlátozó intézkedések száma.

A rendőrkapitányság rendészeti szolgálati ága a 2021. évben 234 büntető feljelentést tett a 2020. évi 218-cal szemben.

A szabálysértési ügyekben tett feljelentések száma a 2021. évben 1462 volt a 2020. évi 1706-tal szemben, ami 14,3%-os csökkenést jelent összhangban a helyszíni bírságok számában történt 17,6%-os csökkenés (2020: 4955, 2021: 4081) mértékével.

3. A rendezvénybiztosítások

A rendőrkapitányság illetékességi területén található kistelepülések mindegyike tart olyan rendezvényeket, amik esetenként a település lakosságát megsokszorozó tömeget vonzanak, ahol a közrend és a közbiztonság fenntartása érdekében közterületi jelenlétet biztosítunk. A rendőrkapitányság illetékességi területén lévő települések által szervezett rendezvények időszakában az állomány összpontosításával a körzeti megbízottak bevonásával biztosítunk felügyeleti jellegű rendőri jelenlétet. E feladatainkat is jelentősen segítik a polgárőr egyesületek, ezek közül az elmúlt években több újjászerveződött.

A Debrecenben zajló nagyobb kulturális vagy sportrendezvény esetén a főutak biztosítása az elsődleges feladat a rendezvényre és az onnan haza utazók megnövekedett száma miatt.

A 2021. évben a járvány miatt a korábban hagyományossá vált rendezvények nagyrészt elmaradtak, tömeges rendezvények megtartására augusztus 20-át követően került sor.

4. A katasztrófa-, illetve veszélyhelyzettel kapcsolatban végrehajtott rendőri feladatok

A 2021. évben a rendőrkapitányság illetékességi területén nem történt olyan katasztrófa esemény, ami közvetlen beavatkozást tett volna szükségessé. A veszély- és katasztrófa helyzetek kezelése érdekében folyamatosan együttműködünk a helyi önkormányzatokkal, a járási hivatalokkal és a katasztrófavédelmi szervekkel.

A 2021. évben a rendészeti tevékenységünket is alapjaiban határozta meg a koronavírus-járvány. Az ennek megelőzése, illetve következményeinek elhárítása, a magyar állampolgárok egészségének és életének megóvása érdekében elrendelt veszélyhelyzeti időszakokban tevékenységünket fokozott óvatossággal, a szükséges védőfelszerelések biztosításával, a lakosság érdekeit szem előtt tartva láttuk el.

A 2021. évben 8462 főt érintően került sor hatósági házi karantén elrendelésére, akik ellenőrzését a hatályos rendelkezések szerint hajtottuk végre.

5. A körzeti megbízottak tevékenysége

A rendőrkapitányság állománytáblázatában 37 körzeti megbízotti státusz van rendszeresítve, valamennyi státusz feltöltött. A státuszokon a vonatkozó közjogi szervezetszabályzó eszköz előírásainak megfelelő körzeti megbízottak vannak kinevezve, akik - körzetükben a lakosság elismerését, tiszteletét kivívták. A körzeti megbízottak minden szakterületen példásan helytállnak, több alkalommal kaptak elismerést szakmai részről és a civil szférából is.

A rendőrkapitányság illetékességi területén szolgálatot teljesítő körzeti megbízottak átlagosan 2267 fő lakos biztonságát felügyelik.

6. Az ügyeleti tevékenység, a tevékenység-irányítási központ működése

A tevékenység-irányítási rendszerhez kapcsolódóan a rendőrkapitányságon szolgálatirányító parancsnokok látják el feladataikat, akik a hely- és személyismeretükből adódóan több esetben segítséget nyújtottak a tevékenység-irányítási központ küldéseiben. A szolgálatirányító parancsnokok a 2021. évben a szabályozókban foglalt mértékben láttak el közös szolgálatot a közterületi állománnyal. E tevékenységük nagyobb szerepet kap egy-egy rendkívüli vagy kiemelt esemény kapcsán jelentkező, fokozott információigény kielégítése kapcsán.

7. Az igazgatásrendészeti tevékenység

A 2021. évben 2381 (2020: 2187) szabálysértési feljelentés került iktatásra, amiből 1227 fővel szemben közlekedési szabálysértés, ezen belül kiemelt közlekedési szabálysértés miatt 350 fővel szemben készült feljelentés.

A kiszabott pénzbírság összege 79 695 000 forint, az egy főre jutó átlagbírság összege 61 493 forint volt. A 2020. évben kiszabott bírság összege 68 714 000 forint, az egy főre jutó átlagbírság összege 54 362 forint volt.

A rendőrkapitányság illetékességi területén 647 természetes személy 2325 fegyvert, 3 jogi személy 203 fegyvert birtokol. A rendőrkapitányság illetékességi területén jelenleg 4 társas vállalkozás, valamint 69 egyéni vállalkozó rendelkezik személy- és vagyonvédelmi tevékenységi engedéllyel. 1 társas vállalkozás jelentett be magánnyomozói tevékenység végzést. 10 egyéni vállalkozás, illetve 6 társas vállalkozás jelentett be vagyonvédelmi rendszert tervező-szerelő tevékenység végzésére irányuló szándékot.

8. Bűn- és baleset-megelőzés

8.1. A bűnmegelőzési tevékenység helyzete, folyamatban lévő programjai, szakirányítás

8.1.1. Család- és gyermekvédelmi tevékenység, valamint a hozzátartozók közötti erőszak helyzetének bemutatása

A családon belüli erőszak körébe tartozó cselekmény miatt érkezett bejelentésre azonnali reagálás történik, a helyszínen rendőri intézkedésre kerül sor. A helyszínen az intézkedést végrehajtó minden esetben tájékoztatja a magánindítvány előterjesztésére nyitva álló határidőről a sértettet.

A családon belüli erőszak fogalomkörébe tartozó bűncselekmény észlelése során az elsődleges rendőri intézkedések bevezetését követően nyomozás elrendelése történik. Amennyiben a cselekmény magánindítványra üldözendő, ennek beszerzése után nyílik lehetőség a nyomozás elrendelésére. A tapasztalataink alapján a rendőri intézkedések során nem egy esetben a sértett hozzátartozó már nem kívánja a büntetőeljárás lefolytatását, aminek oka feltehetően nem csak a családi kötetlek, hanem az, hogy a rendőri intézkedés hatására az elkövető a jogsértő magatartást abba hagyja.

Az elrendelt nyomozásokban a bizonyítást megnehezíti, hogy több ügyben a hozzátartozó az eljárás során élni kíván a mentességi jogával és a vallomástételt megtagadja. Rendszerint az ilyen jellegű bűncselekmények olyan helyen történnek, ahol kívülálló tanú nem látja.

A fentiekén túlmenően tapasztalat, hogy hosszantartó, fokozatosan kialakuló konfliktushelyzet végeredménye hozzátartozók között megnyilvánuló erőszak. Szinte minden esetben jelen van az alkoholfogyasztás, kiemelten a bántalmazó részéről. Ittasságánál fogva agresszív válik, kötekedik, és a bosszúját a feleségén illetve élettársán, néhány esetben gyermekén tölti ki. Az esetek többségében élettársak féltékenységéből eredően kell intézkedni.

8.1.2. Gyermek- és ifjúságvédelmi tevékenység értékelése

A DADA programban a 2020/2021-es tanévben 10 osztályból 180 diák vett részt. A koronavírus-járvány miatt 2020. március 15-ét követően DADA oktatás nem folyt. A tanév időszaka alatt a 2021. évben 1 alkalommal volt DADA óra.

Bűnmegelőzési előadás a 2021. évben 1 esetben a Derecskei I. Rákóczi György Gimnáziumban, 2 esetben a derecskei Bocskai István Általános Iskolában és tagiskolájában, 1 esetben a Mikepércsi Hunyadi János Általános Iskolában, 1 esetben a Berettyóújfalu Széchenyi István Általános Iskolában, valamint egy esetben a derecskei Szociális Család- és Gyermekjóléti Központ felkérésére a Derecskén tartott iskolai táborban volt.

8.1.3. Az áldozatvédelem területén végzett rendőri tevékenység bemutatása

Az áldozattá válás megelőzése érdekében a 2021. évben nem érkezett felkérés előadás megtartására. 2021. szeptember 17-én a zalaegerszegi Hevesi Sándor Színház művészei mutatták be a „Vigyázat, csalókl!” című előadást a rendőrkapitányság illetékességi területén

működő idős klubjai, szociális munkakörben dolgozók, valamint az előadás iránt érdeklődők részére. Az előadáson kb. 70 fő, többségében nyugdíjas vett részt.

8.1.4. A megelőző vagyónvédelemben végzett tevékenység

A rendőrkapitányság illetékességi területének büntügyi és közbiztonsági helyzete, annak változásai alapján szerveztük a szükséges ellenőrzéseket. Ettől függetlenül különös figyelmet fordítottunk a külterületi ingatlanokban élő személyek sérelmére elkövetett bűncselekmények megelőzésére, továbbá az idős, egyedül élők biztonságérzetének fokozására.

A körzeti megbízottak folyamatosan kapcsolatot tartanak a helyi önkormányzattal, a civil szervezetekkel, a családsegítő szolgálattal, valamint a településeken működő polgárőrökkel. A velük kialakított munkakapcsolat révén gondoskodtunk arról, hogy a lakosság minél szélesebb körben legyen tájékozott a vagyónvédelemmel, az áldozattá válás elkerülésének lehetőségeiről, továbbá a legközelebbi rendőri szerv elérhetőségéről. Fokozott figyelemmel vagyunk az erőszakos, a garázda jellegű bűncselekmények megelőzésére.

8.1.5. A kábítószer prevenció helyzete

A „Szülők és a családok a Rendőrség kiemelt partnerei a kábítószer-bűnözés megelőzésében” dropprevenció programban korábban közzétett e-mail cím megszüntetésre került, helyette megyénként egy-egy e-mail cím került bevezetésre az infodrog@hajdu.police.hu. Az összekötő minden hónap első keddjén 09.00 és 11.00 óra között fogadóórát, illetve telefonos ügyeletet tart. A rendőrkapitányság bűnmegelőzési tanácsadója szenior állományú rendőr alezredes, aki 2013 szeptemberétől kezdte meg tevékenységét heti 35 óra időtartamban Berettyóújfalu város három középiskolájában.

8.1.6. Kiberbiztonság bemutatása

A rendőrkapitányság illetékességi területén nem merült fel a kiberbiztonsággal kapcsolatba hozható bűncselekmény, ugyanakkor egyre inkább fel kell készülni bűnüldözési szempontból az ilyen bűncselekmények nyomozására.

8.2. Az iskolaőri tevékenység bemutatása

A rendőrkapitányság illetékességi területén működő 5 fő iskolaőrből 1 fő lát el szolgálatot a Berettyóújfalu II. Rákóczi Ferenc Általános Iskolában, 1 fő Pocsaji Lorántffy Zsuzsanna Általános Iskolában, 2 fő a Berettyóújfalu Szakképző Centrum Eötvös József Szakképző Iskolában, 1 fő pedig a Berettyóújfalu Szakképző Centrum Bocskai István Szakképző Iskola és Kollégiumban.

A 2020/2021-es tanév végén a fenti oktatási intézmények közül 2 kérte az iskolaőr jelentét 2021 júniusában táborokban, szakmai gyakorlaton, 2021 júliusában és augusztusában 1 intézményben volt jelen iskolaőr. A többi iskolaőr a nyári időszakban a HERPÁLY-TEAM Építőipari és Szolgáltató Kft. üzemeltetésében lévő Bihari Termálliget Strand és Termálfürdő területén láttak el bűnmegelőzési feladatokat a strandfürdők területén elkövetett bűncselekmények visszaszorítása, megelőzése, valamint a látogatók segítése, az esetlegesen bekövetkezett bűncselekmény esetén a bejelentés megtételében történő segítségnyújtás.

A 2021. évben történt személyi változást követően az iskolaőr pótlása érdekében a szükséges intézkedéseket megtettük, az új iskolaőr a képzését követően léphet szolgálatba.

8.3. A baleset-megelőzési tevékenység

A Területi Baleset-megelőzési Bizottság (a továbbiakban: TBB) a 2021. évben is célul tűzte ki a személysérüléssel, illetve azoni belül a halálos kimenetelű balesetek számának csökkentését.

A rendőrkapitányság jó kapcsolatot tart fenn az illetékességi területén működő polgárőr egyesületekkel, akik részére folyamatosan tájékoztatást adunk az időszaki közlekedésbiztonsági feladatokról.

A közút kezelőivel történő rendszeres kapcsolattartás során tájékoztatást adunk a tapasztalataink alapján fokozottan balesetveszélyes útszakaszokról, valamint a veszélyesnek ítélt helyeken közös bejárásokat tartottunk, az útvonal biztonságosabbá tétele érdekében.

A közterületi állomány intézkedései során nagy hangsúlyt fektetett a láthatóság ellenőrzésére. A gyalogosok és kerékpárosok láthatóságának elősegítése érdekében az intézkedések alkalmanként kiegészültek jó minőségű és a mindennapi közlekedésben könnyen használható fényvisszaverő eszközök kiosztásával.

A rendőrkapitányság jó kapcsolatot ápol a médiával, e csatornákon keresztül rendszeresen tájékoztattuk és tájékoztatjuk az állampolgárokat az aktuális közlekedésbiztonsági helyzetről, felhívjuk figyelmüket a közlekedési morál javítását célzó intézkedéseinkre. Figyelemfelhívó sajtómegjelenést jelentettünk meg a nem megfelelő sebesség alkalmazás, a láthatóság fontossága, a vasúti átjárón áthaladás szabályai, a passzív biztonsági eszközök, az ittas járművezetés veszélyei, az előzési szabályok, a motorkerékpáros és kerékpáros közlekedés, a túlsúly és túlméretre vonatkozó szabályok, az iskolakezdés, a szünidő veszélyei témakörökben.

8.4. „Az iskola rendőre” program

A TBB kiemelt figyelmet fordít biztonságos közlekedésre nevelésre a képzés és oktatás középpontba állításával. Ezen elvek alapján az általános iskolákban rendszeressé vált a helyes gyalogos és kerékpáros közlekedésre való nevelés, a közlekedési szabályok megismertetése. Ennek egyik jelentős pillére a 2008. szeptember 1-jétől meghirdetett „Az iskola rendőre” program. A rendőrkapitányság illetékességi területén működő valamennyi általános és szakközépiskola részt vesz a programban, így immár 41 iskola (36 általános iskola, 5 középiskola) része a programnak és 35 iskolarendőr végzi a részére meghatározott feladatokat. A koronavírus-járvány ellenére az iskolarendőrök folyamatosan elérhetőek voltak az iskolák részére.

Az oktatási intézményeket folyamatosan tájékoztattuk az aktualitásokról, így különösen az „Így közlekedtek ti” című rajzpályázatról és az interaktív kerékpáros oktatóanyag eléréséről. Az általános iskolák közvetlen környezetét szeptember hónapban az iskola kezdésének és befejezésének időszakában a polgárőrökkel közösen fokozottan ellenőriztük.

9. Együttműködés

9.1. A helyi önkormányzatokkal folytatott együttműködés értékelése

A rendőrkapitányság illetékességi területén két járás működik Berettyóújfalu és Derecske székhellyel.

A rendőrkapitányság illetékességi területén található valamennyi önkormányzat polgármesterével, jegyzőjével, valamint a járási hivatalok vezetőivel rendszeres, jó kapcsolatot tartunk fenn. A kapitányságvezető a polgármesterekkel – az illetékességi terület nagyságából adódóan – a fontosabb ügyekben folyamatosan egyeztet, ennek során kölcsönös tájékoztatást nyújtanak az egymást érintő kérdésekről, problémákról. A települések részéről érkező igényeknek, kéréseknek igyekszünk eleget tenni, a felvetett problémákra reagálni, a települések önkormányzataival állandó elektronikus kapcsolatot tartunk fenn.

Az elmúlt évek során bebizonyosodott, hogy a térfigyelő rendszerek nagyban segítik a rendőri munkát abban, hogy a bűnmegelőzés, bűnfelderítés hatékonyabb legyen. A rendőrkapitányság illetékességi területén több települési önkormányzat is rendelkezik térfigyelő rendszerrel, ugyanakkor az a cél, hogy valamennyi település teljesen lefedetté váljon. A **Berettyóújfalu, Derecske, Blharkeresztes, Létavértes és Monostorpályi** településeken kiépített térfigyelő rendszer központi egysége e tárgyban létrejött együttműködési megállapodás alapján a **rendőrségi objektumban van elhelyezve, a rendszert a települések önkormányzatai üzemeltetik.** Amennyiben több település is lefedetté válik térfigyelő rendszerekkel, még hatékonyabb lesz a közbiztonsági helyzet javítása érdekében végzett rendőri munka. Több település önkormányzata segíti munkánkat számítástechnikai, közlekedési eszközökkel.

A rendőrkapitányság tevékenységének színvonalához jelentős segítséget nyújtottak az együttműködő szervezetek. A különböző konzultációkat (járási közbiztonsági egyeztető fórumok, multikulturális környezethez kapcsolódó feladatok, stb.) végrehajtottuk, azok tapasztalatait hatékonyan építettük be a napi munkavégzésbe. A települési önkormányzatokkal jó kapcsolatot építettünk ki, az önkormányzati beszámolóinkat valamennyi esetben elfogadták.

9.2. A területileg illetékes bírósággal és ügyészséggel folytatott együttműködés

Az ügyészséggel és a bírósággal mind a büntügyi, mind a rendészeti területet tekintve rendkívül jó és eredményes a kapcsolatunk. Az együttműködés nem merül ki a büntetőeljárások során szükséges érintkezésben, az egyes ügyészekkel napi szintű a kapcsolattartás különösen a bíróság elé állításos és a fogva tartásos ügyekben, rendszeresen igényt tartunk iránymutatásaikra, véleményükre.

9.3. Az oktatási intézményekkel, egyházakkal, civil szervezetekkel folytatott együttműködés

A rendőrkapitányságnak civil szervezetekkel hatályos együttműködési megállapodása nincs. Az oktatási intézményekkel kapcsolattartásunk, együttműködésünk jónak mondható. Rendszeresen tartunk közlekedéssel, bűnmegelőzéssel kapcsolatos oktatásokat, ezekről pozitívak a visszajelzések, az oktatási intézmények részéről egyre nagyobb az igény a szorosabb együttműködés kialakítására.

9.4. A polgárőr egyesületekkel történő együttműködés

Mindenképpen kiemelendő stratégiai partnerünkkel, a **Polgárőrséggel** történő együttműködésünk. A 2021. évben egyes településeken tovább javult a polgárőr egyesületekkel fennálló kapcsolattartásunk. Ez különösen megnyilvánul az olyan településeken, ahol a közbiztonsági feladatok megkövetelik a napi rendszerességű szolgálatellátást. Jelentősen nőtt a közös szolgálatok ellátása. A polgárőr egyesületek baleset-megelőzési feladatokat is magukra vállalnak, ami kifejezetten a gyalogos átkelőhelyek iskolaidő előtti és utáni ellenőrzéséből áll. Itt láthatósági mellényben hívják fel a

gépjárművezetők figyelmét a balesetveszélyes átkelőhelyekre, illetve segítik a gyermekkorú tanulók balesetmentes átkelését.

A 2021. évben a rendőrkapitányság illetékességi területén működő 28 polgárőr egyesület tagjai önállóan 478 esetben 4005 óra, közös szolgálatellátás keretében pedig 400 esetben 2314 óra szolgálatot teljesítettek. A kezdeti nehézségeket követően a szolgálatellátására a megváltozott jogi háttér és előírások teljes körű betartásával került sor.

9.5. Az egyes rendészeti feladatokat ellátó szervekkel, személyekkel történő együttműködés

Az egyes rendészeti feladatokat ellátó szervekkel, személyekkel az együttműködésünk rendkívül jónak mondható, rendszeresen szervezünk közös szolgálatokat. Különösen nagy segítséget jelentett a szoros együttműködés a téli hónapokban, amikor rendszeres, visszatérő ellenőrzéseket tudunk biztosítani a kisebb falvak, külterületén is.

V. Összegzés, kitűzött feladatok a következő időszakra

A rendőrkapitányság a 2021. évben meghatározott célkitűzései többségét a parancsnoki és a végrehajtó állomány megfelelő szinten valósította meg. A rendőrkapitányság vezetése kiemelt figyelmet fordított a külső kommunikációra, folyamatosan kihasználta az együttműködések által biztosított lehetőségeket. A szolgálat tervezése és szervezése során előtérbe kerültek a lakossági elvárásoknak megfelelő szolgálati formák. Ezen intézkedések összességében a rendőri tevékenység javuló megítélését, a pozitív társadalmi értéktétele kialakítását és a szubjektív közbiztonságérzet javulását eredményezték. A 2021. évben megindult pozitív folyamatok folytatása, a társadalmi és gazdasági változásokra történő azonnali reagálás, a közterületi rendőri tevékenység színvonalának javítása, valamint a különböző szolgálati ágak és társszervek összhangjának megteremtése a 2022. évi eredményes tevékenység alapjai lehetnek.

A 2022. évre kitűzött feladatokat alapvetően a Rendőrség számára meghatározott ágazati célkitűzések és szervezeti teljesítménycélok határozzák meg, így kiemelt feladatot jelent különösen

- a Rendőrség külső és belső megítélésének javítása, a professzionális, fegyelmezett, sokoldalú, a lakosság és a helyi közösségek iránt felelősséget vállaló, segítőkész, megbízható és biztonságot nyújtó szervezeti összkép erősítése,
- Magyarország határainak védelme, az illegális migráció, illetve az államhatár rendjét érintő egyéb jogellenes cselekmények elleni fellépés érdekében a határőrizeti, határforgalmi és mélységi ellenőrzési feladatok következetes végrehajtása,
- a szervezeti működés hatékonyságának javításával a szélsőségektől mentes, kiegyensúlyozott közbiztonság fenntartása, az erőforrások optimális felhasználásával, a helyi és területi szintű közbiztonsági, közlekedésbiztonsági és büntügyi helyzet változásaira rugalmasan reagáló közterületi jelenléttel a lakosság szubjektív biztonságérzetét leginkább befolyásoló bűncselekmények, szabálysértések és baleseti okok előfordulásának csökkentése,
- a büntetőeljárások törvényes, szakszerű, időszerű és hatékony lefolytatása, a bűncselekményből származó vagyon minél nagyobb arányú elvonása és az okozott kár megtérítése érdekében a vagyonvisszaszerzés, az elkobzás és a vagyonelkobzás hatékony végrehajtása, az áldozatsegítési rendszer működtetésében közreműködés,
- a járványügyi helyzet miatt szükséges rendőrségi feladatok végrehajtása során – a jogszerűség, szakszerűség és eredményesség követelményének szem előtt tartásával –

kiegyensúlyozott jogalkalmazási gyakorlat kialakítása,
 a 2022. évi országgyűlési képviselői választással és népszavazással kapcsolatos
 rendőri feladatok ellátása.

Ezen túlmenően a baleseti adatok rendszeres elemzése, értékelése után a baleset-megelőzési
 tevékenységet alapvetően a legveszélyesebb, a közúti tragédiák létrejöttében meghatározó
 szerepet játszó jogsértő magatartásokra kívánjuk irányítani, ezeket kampányokkal,
 sajtómegjelenítésekkel fogjuk kiegészíteni.

Tisztelt Polgármester Úr!
Tisztelt Alpolgármester Asszony!
Tisztelt Képviselő-testület!

A fentiekben – alapvetően az objektív mérőszámokból, a statisztikai adatokból kiindulva –
 szakmai szemmel értékeltem a település közbiztonsági helyzetét. Ebből az aspektusból
 kiindulva a rendőrkapitányság és a köztség tekintetében alapvetően sikerült elérni a kitűzött
 célokat, azokat utólag is reálisnak tekinthetjük.

Természetesen tudatában vagyunk annak, hogy a terület lakossága saját helyzetéből kiindulva
 ítéli meg a közbiztonságot, ezért nagy jelentőséget tulajdonítunk annak, hogy ezeket
 megismerjük és mindennapi tevékenységünk során hasznosítsuk.

Reális képet csak az objektív mutatók és a szubjektív jelzések valós értékeléséből kiindulva
 kaphatunk. Úgy ítélem meg, hogy a fentiek alapján összességében az illetékességi terület,
 ezen belül Derecske város közbiztonsága megfelelő, az itt élők életét, testi épségét,
 vagyonbiztonságát a Rendőrség – az együttműködők hathatós támogatásával – megfelelő
 szinten képes megvédeni.

Engedjék meg, hogy ezúton köszönjem meg Önöknek, illetve Önökön keresztül a település
 társadalmi, gazdasági, kulturális szereplőinek, valamint a lakosságnak azt a segítséget, amivel
 tevékenységünket az elmúlt évben is támogatták.

Kérem, hogy a település közbiztonsági helyzetéről készített beszámolómat – véleményük,
 javaslataik megtétele mellett – elfogadni szíveskedjenek.

Berettyóújfalu, időbélyegző szerint

Tisztelettel:

Dr. Tóth Ferenc r. ezredes
kapitányságvezető

Melléklet:

1. sz. melléklet bűnügyi szakterület mutatói
2. sz. melléklet rendészeti szakterület mutatói

ZÁRADÉK

A dokumentum elektronikus aláírással hitelesített

09020/662-57/2022.ált.

**Összes rendőri eljárásban regisztrált bűncselekmények
2010-2021. évi ENYÜBS adatak alapján
Derecske / Berettyóújfalui Rendőrkapitányság**

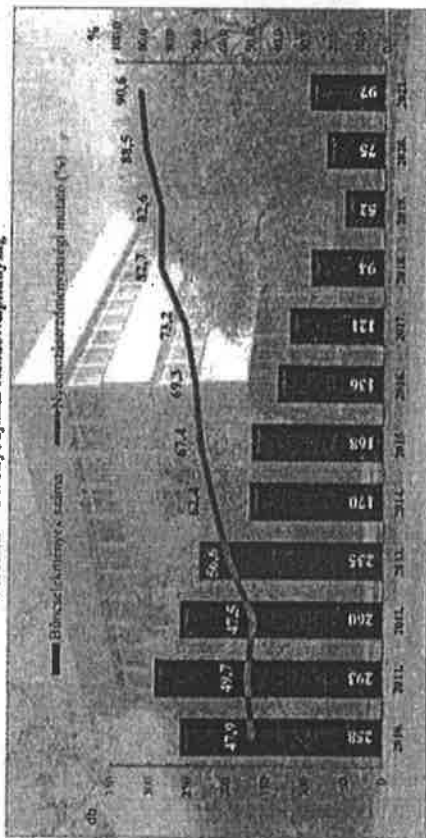

**Regisztrált bűncselekmények 100.000 lakosra vetített aránya
2010-2021. évi ENYÜBS adatak alapján
Derecske**

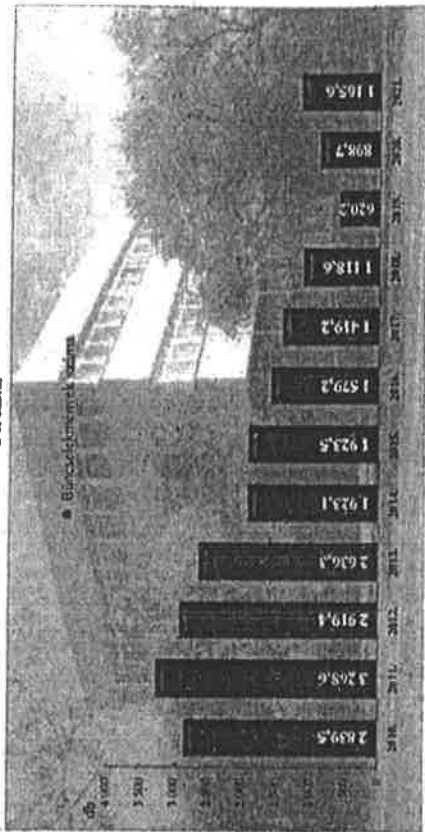

**Rendőri eljárásban regisztrált, létszámra viszonyított bűncselekmények
2010-2021. évi ENYÜBS adatak alapján
Derecske / Berettyóújfalui Rendőrkapitányság**

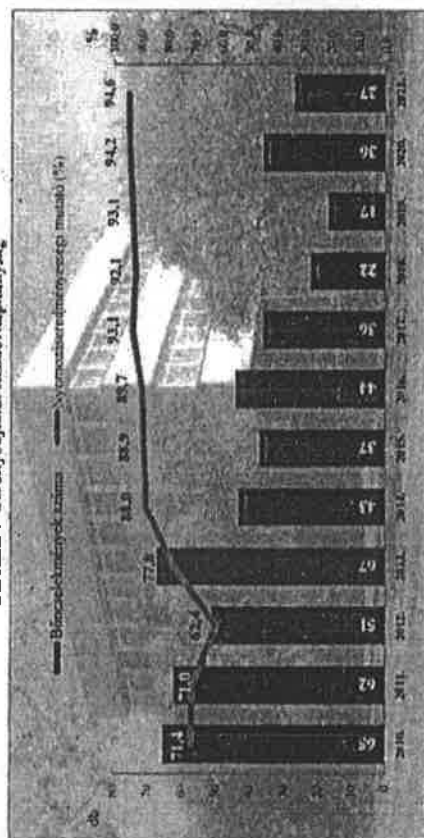

**Rendőri eljárásban regisztrált 14 bűncselekmény között bűncselekmény
2010-2021. évi ENYÜBS adatak alapján
Derecske / Berettyóújfalui Rendőrkapitányság**

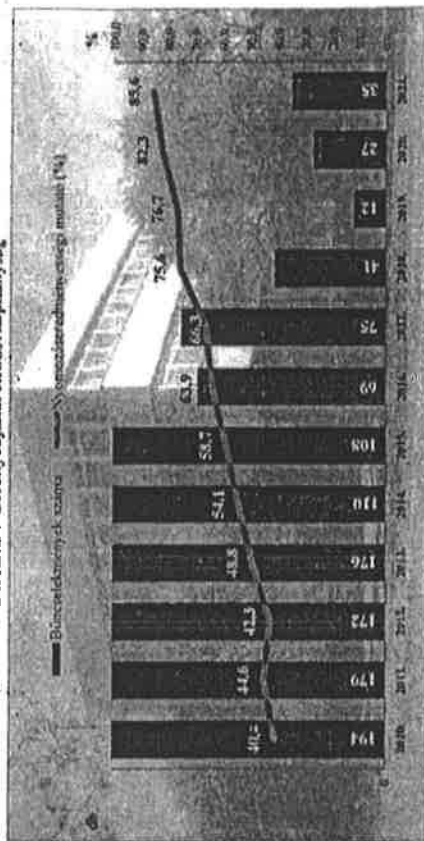

Rendőri eljárásban regisztrált emberöltés bűncselekmények
 2010-2021. évi ENYÜBS adatok alapján
 Derecske / Berettyóújfalui Rendőrkapitányság

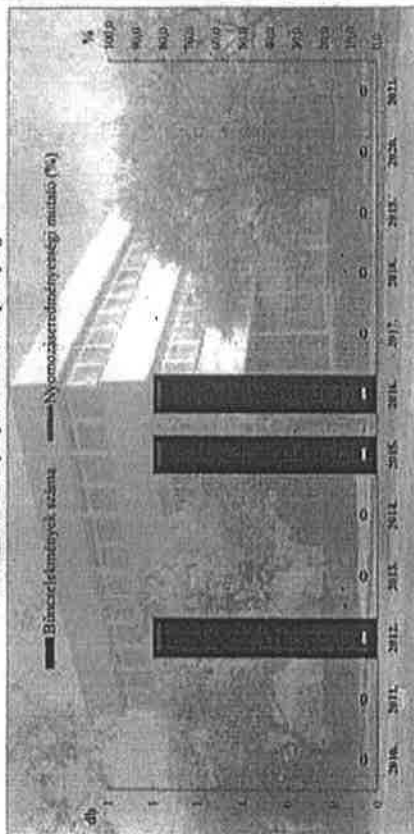

Rendőri eljárásban regisztrált szándékos belfejtett emberöltés bűncselekmények
 2010-2021. évi ENYÜBS adatok alapján
 Derecske / Berettyóújfalui Rendőrkapitányság

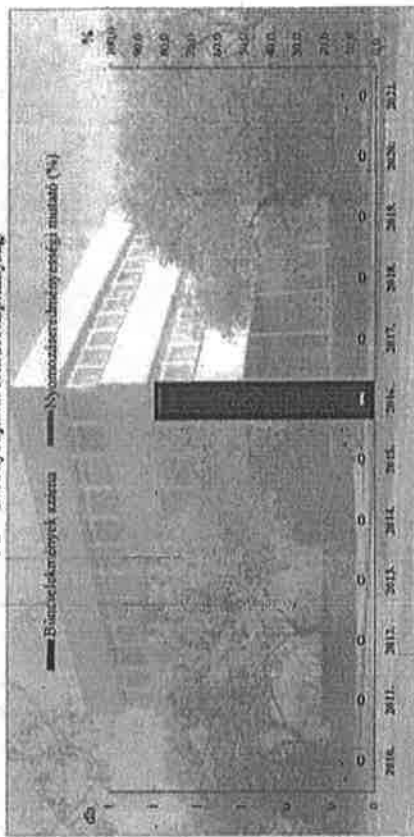

Rendőri eljárásban regisztrált testi sértés bűncselekmények
 2010-2021. évi ENYÜBS adatok alapján
 Derecske / Berettyóújfalui Rendőrkapitányság

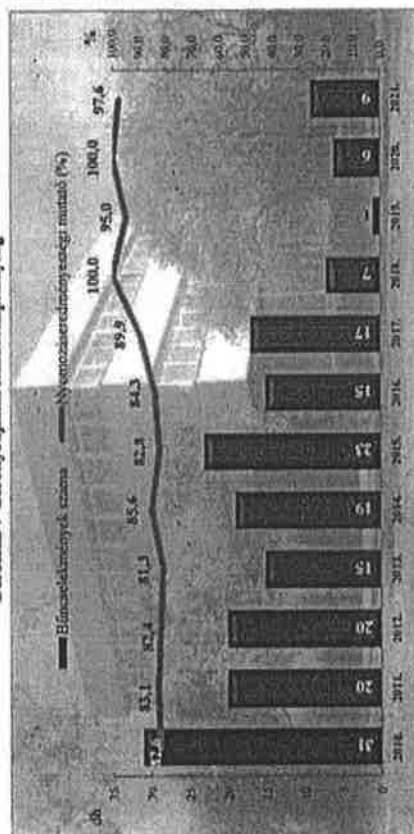

Rendőri eljárásban regisztrált súlyos testi sértés bűncselekmények
 2010-2021. évi ENYÜBS adatok alapján
 Derecske / Berettyóújfalui Rendőrkapitányság

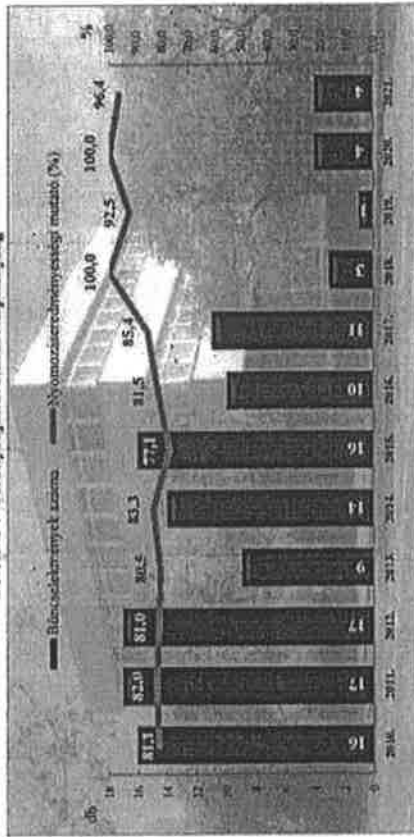

Remdéri eljárásban regisztrált halált okozó kerti és fás bűncselekmények
 2010-2021. évi ENYÜBS adatok alapján
 Derecske / Berettyóújfalui Rendőrkapitányság

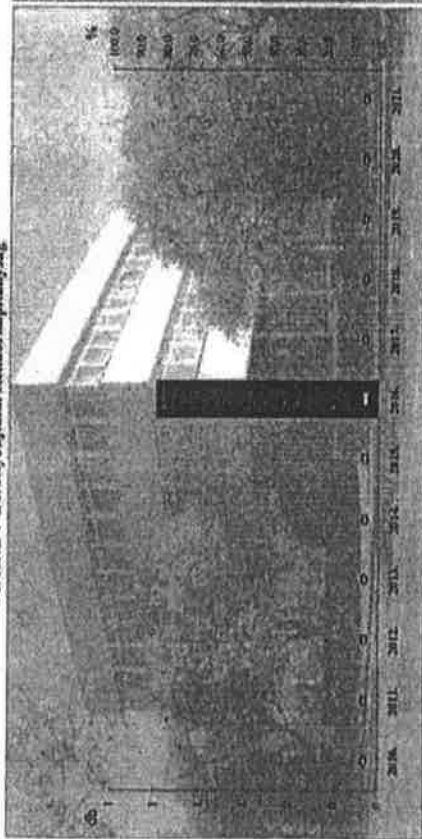

Remdéri eljárásban regisztrált kiskorú veszélyeztetés bűncselekmények
 2010-2021. évi ENYÜBS adatok alapján
 Derecske / Berettyóújfalui Rendőrkapitányság

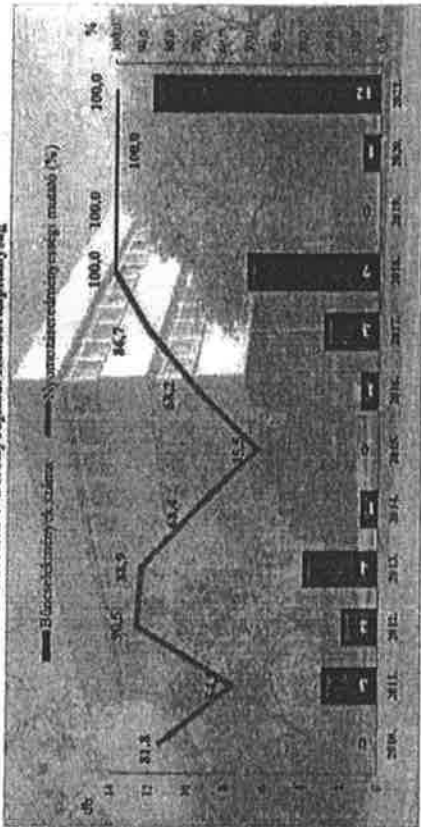

Remdéri eljárásban regisztrált embercsempészes bűncselekmények
 2010-2021. évi ENYÜBS adatok alapján
 Derecske / Berettyóújfalui Rendőrkapitányság

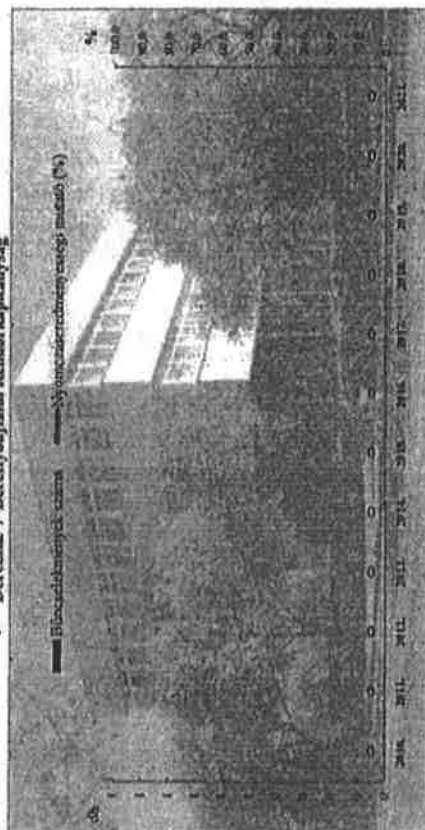

Remdéri eljárásban regisztrált garázdaság bűncselekmények
 2010-2021. évi ENYÜBS adatok alapján
 Derecske / Berettyóújfalui Rendőrkapitányság

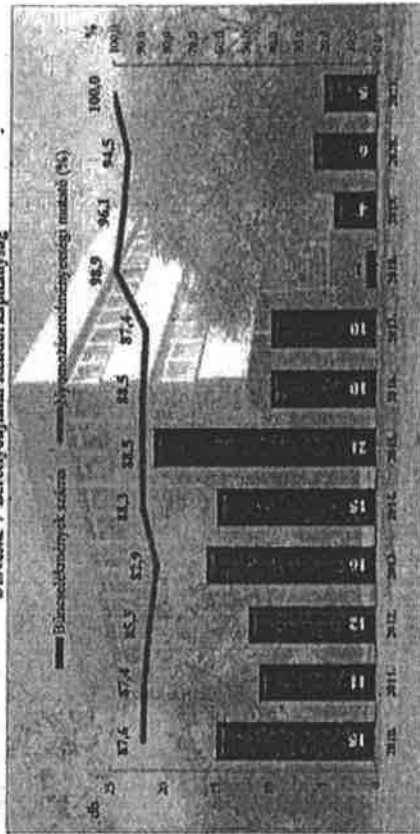

Rendőri eljárásban regisztrált kábítószerrel kapcsolatos bűncselekmények (terjesztői megnevezés)
 2010-2021. évi ENYÜBS adatok alapján
 Derecske / Berettyóújfalui Rendőrkapitányság

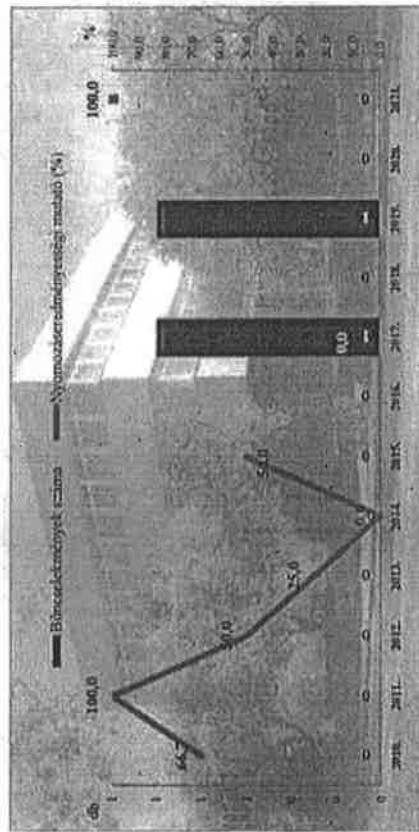

Rendőri eljárásban regisztrált szeszélyvesztési lopás bűncselekmények
 2010-2021. évi ENYÜBS adatok alapján
 Derecske / Berettyóújfalui Rendőrkapitányság

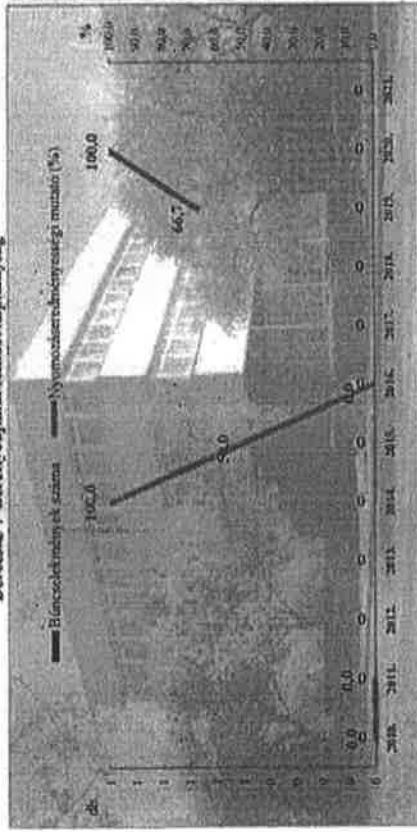

Rendőri eljárásban regisztrált lopás* bűncselekmények
 2010-2021. évi ENYÜBS adatok alapján
 Derecske / Berettyóújfalui Rendőrkapitányság
 * a lopások száma tartalmazza a betörések kárpótjait is

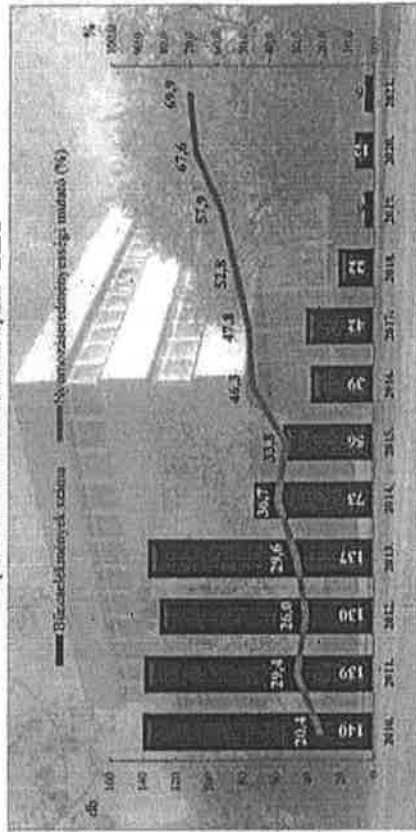

Rendőri eljárásban regisztrált zárt intézmény-felülről bűncselekmények
 2010-2021. évi ENYÜBS adatok alapján
 Derecske / Berettyóújfalui Rendőrkapitányság

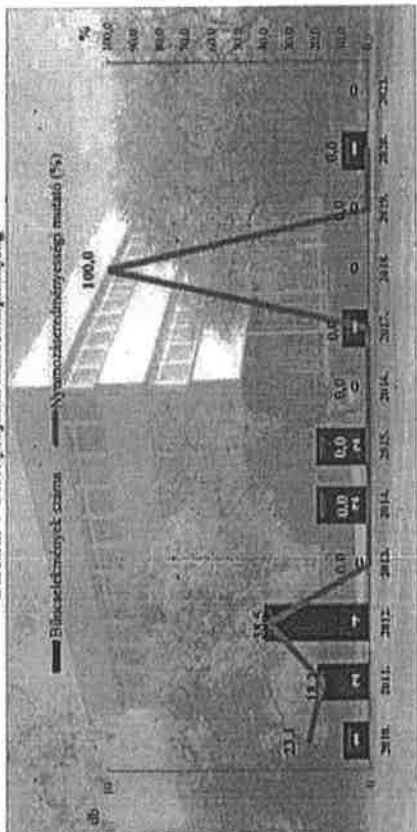

Rendőri eljárásban regisztrált lakóhelytérítés büncselekmények
 2010-2021. évi ENYÜBS adatok alapján
 Derecske / Berettyóújfalui Rendőrkapitányság

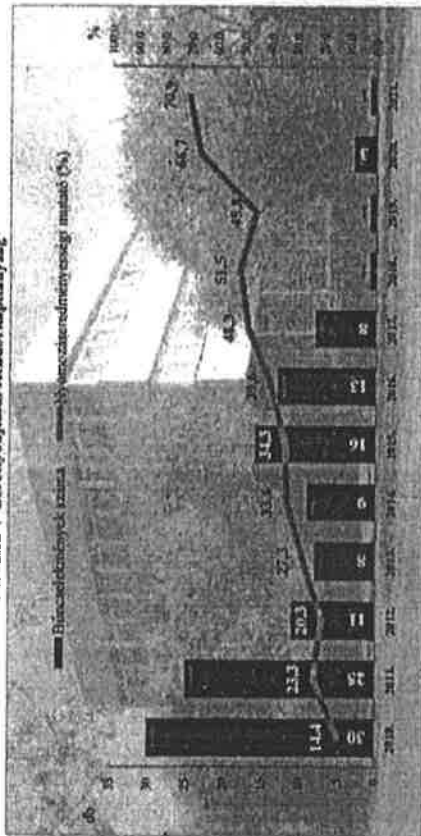

Rendőri eljárásban regisztrált ruhás bűncselekmények
 2010-2021. évi ENYÜBS adatok alapján
 Derecske / Berettyóújfalui Rendőrkapitányság

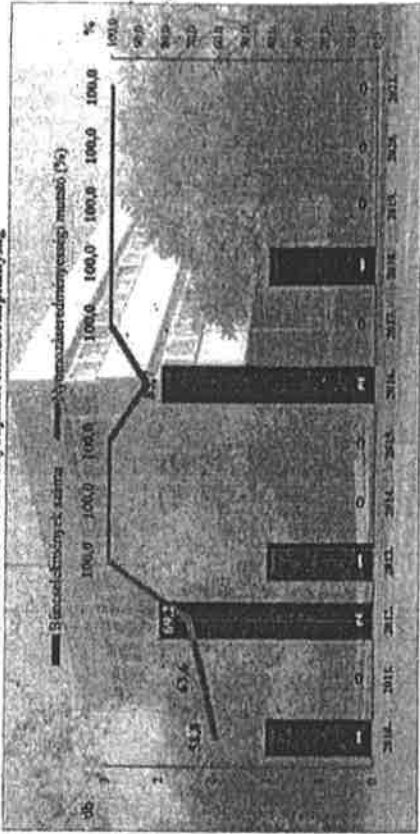

Rendőri eljárásban regisztrált ruhezítés büncselekmények
 2010-2021. évi ENYÜBS adatok alapján
 Derecske / Berettyóújfalui Rendőrkapitányság

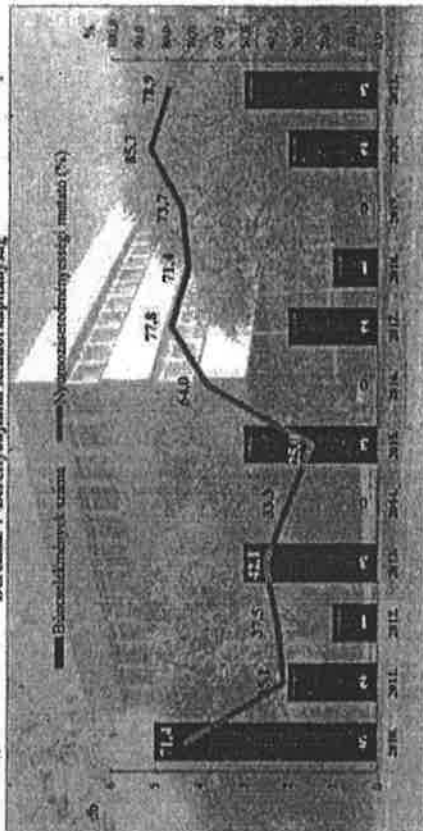

Rendőri eljárásban regisztrált orvászásig bűncselekmények
 2010-2021. évi ENYÜBS adatok alapján
 Derecske / Berettyóújfalui Rendőrkapitányság

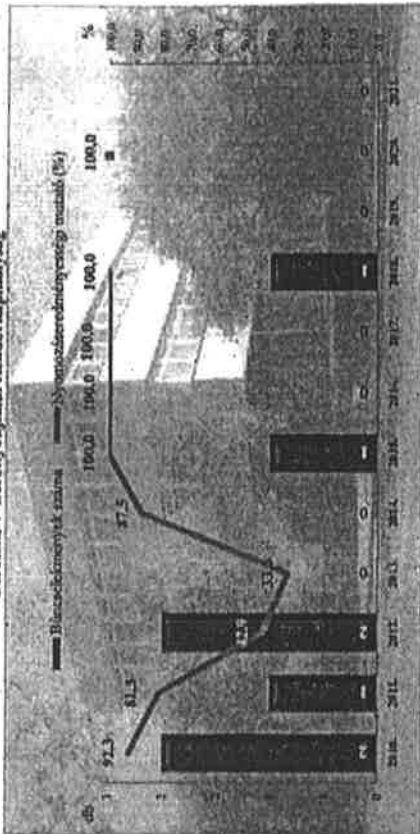

**Rendőrségi eljárásban regisztrált jármű ünkényes ehvétele hűmcsélekműveinek
2010-2021. évi ENYÜBS adatak alapján**

Derecske / Bérrety ööljfalmai Rendőrkapitányiság

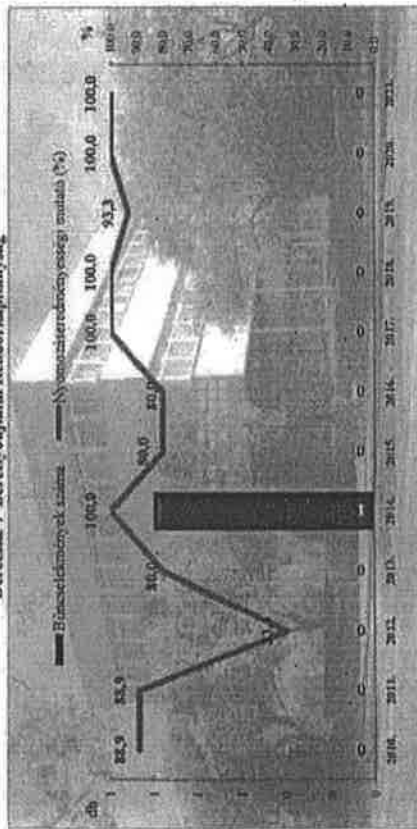

ZÁRADÉK

A dokumentum elektronikus aláírással hitelesített
09020/662-59/2022. ált.





**Szándékos bűncselekmény elkövetésén tettenérés miatti elfogások száma
2010-2021. évek statisztikai kimutatása
Berettyóújfalui Rendőrkapitányság**

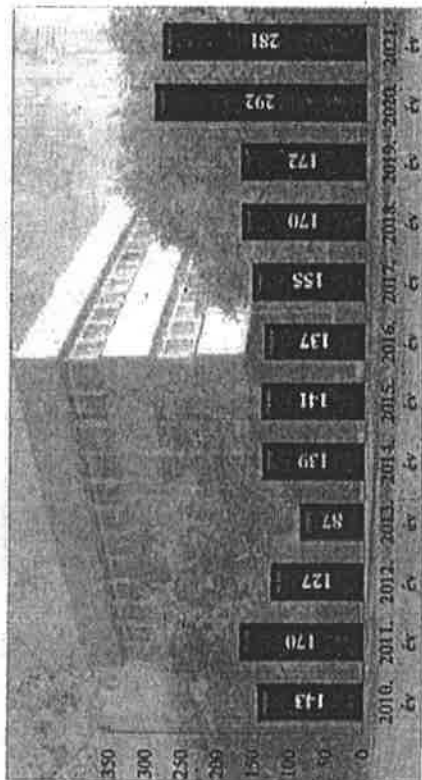

**Biztonsági intézkedések száma
2010-2021. évek statisztikai kimutatása
Berettyóújfalui Rendőrkapitányság**

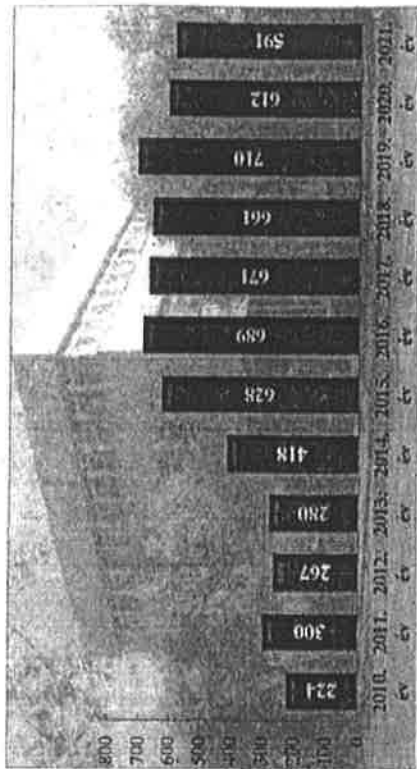

**Bűncselekmény gyanúja miatti előállítások száma
2010-2021. évek statisztikai kimutatása
Berettyóújfalui Rendőrkapitányság**

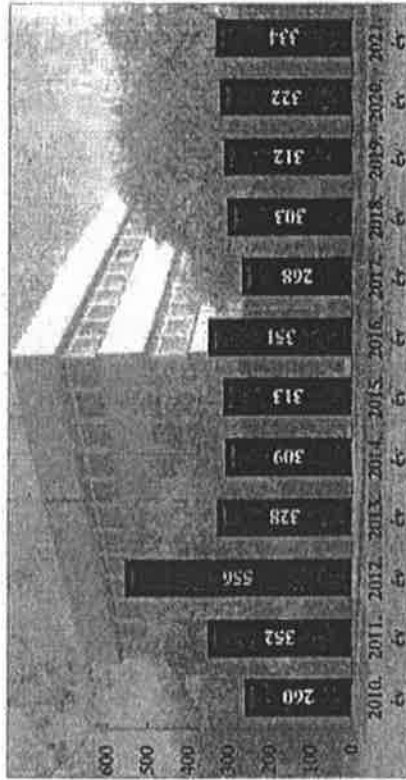

**Végrehajtott elővezetések száma
2010-2021. évek statisztikai kimutatása
Berettyóújfalui Rendőrkapitányság**

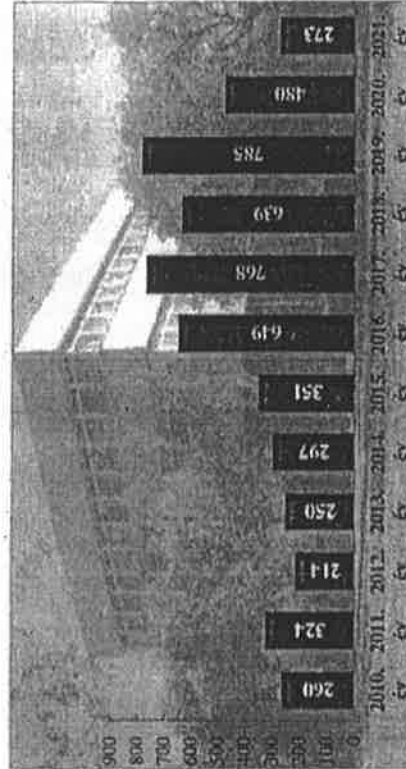

**Szabélyserítési fejlettségek és a kiszabott helyszíni bírságok száma
2010-2021. évek statisztikai kimutatása
Berettyóújfalui Rendőrtörzspénztárság**

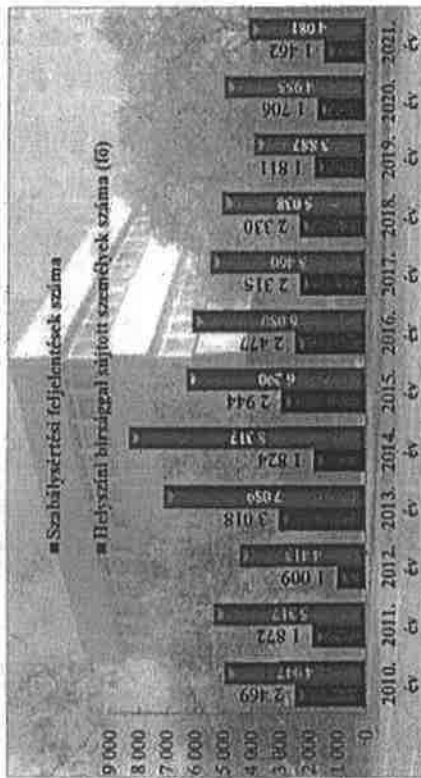

**Büntető fejlettségek száma
2010-2021. évek statisztikai kimutatása
Berettyóújfalui Rendőrtörzspénztárság**

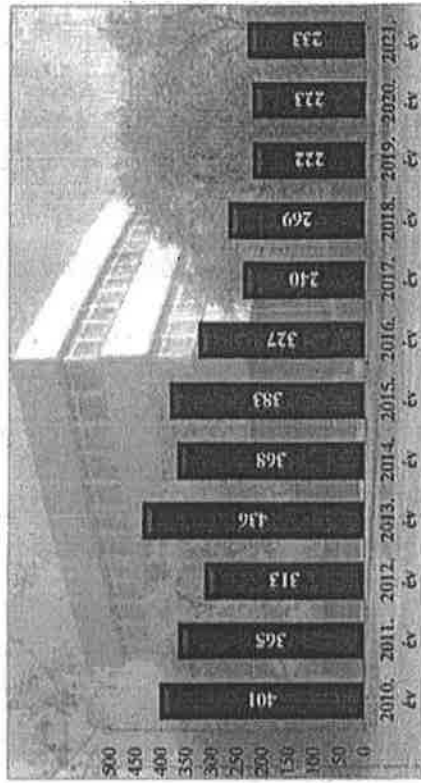

**Posztív albehelyszonda alkalmazások száma
2010-2021. évek statisztikai kimutatása
Berettyóújfalui Rendőrtörzspénztárság**

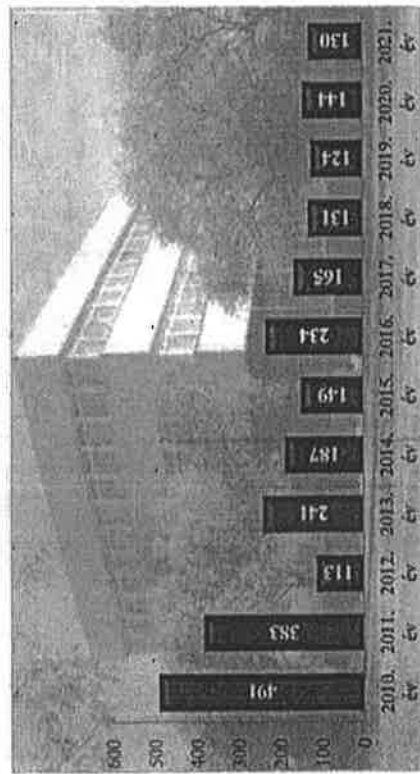

Tényleges közterületi szolgáltatási idő (óra)
 2021. év havi adatai
 Berettyóújfalui Rendőrkapitányság

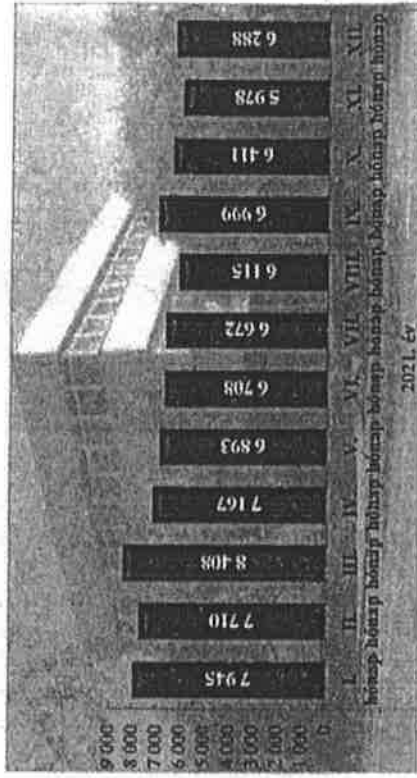

Közterületi jelenlét erő (ő)
 2021. év havi adatai
 Berettyóújfalui Rendőrkapitányság

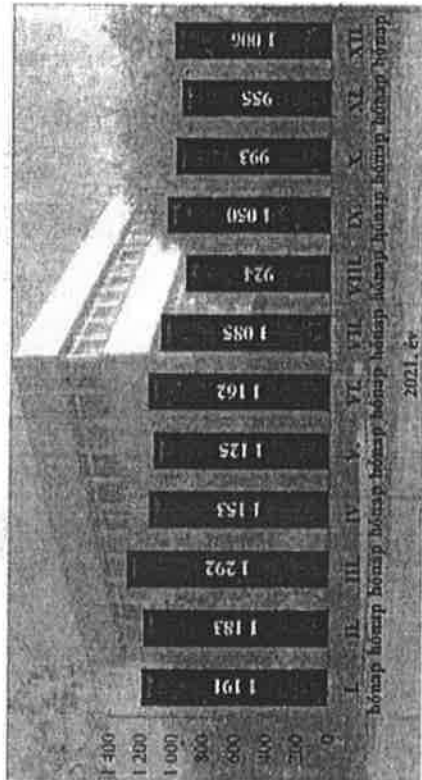

Tulajdon elleni szabálysértési ügyek száma
 2011-2020. évek statisztikai kimutatása
 Berettyóújfalui Rendőrkapitányság

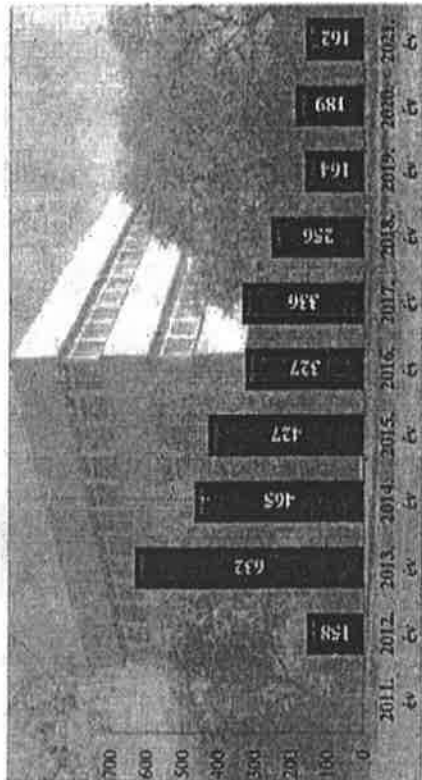

Tulajdon elleni szabálysértések felderítési mutatója (%)
 2011-2020. évek statisztikai kimutatása
 Berettyóújfalui Rendőrkapitányság

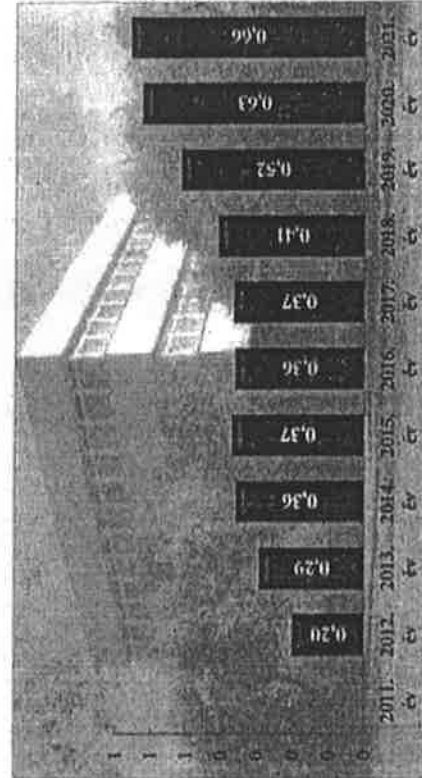

**Személy sérüléses közúti közlekedési balesetek száma
2010-2021. évek statisztikai kimutatása
Berettyóújfalui Rendőrkapitányság**

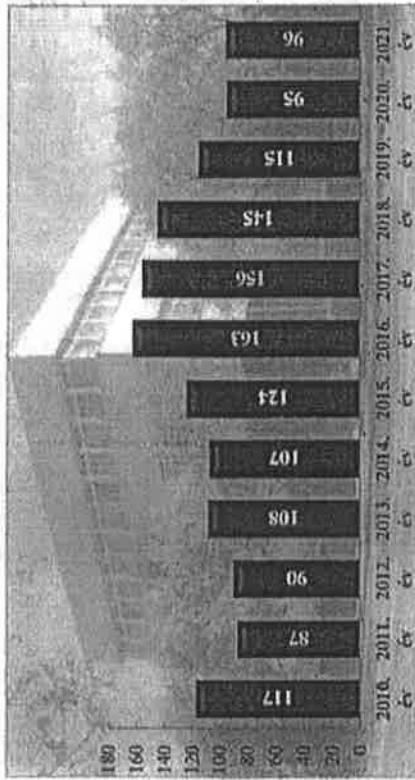

**Halálos közúti közlekedési balesetek száma
2010-2021. évek statisztikai kimutatása
Berettyóújfalui Rendőrkapitányság**

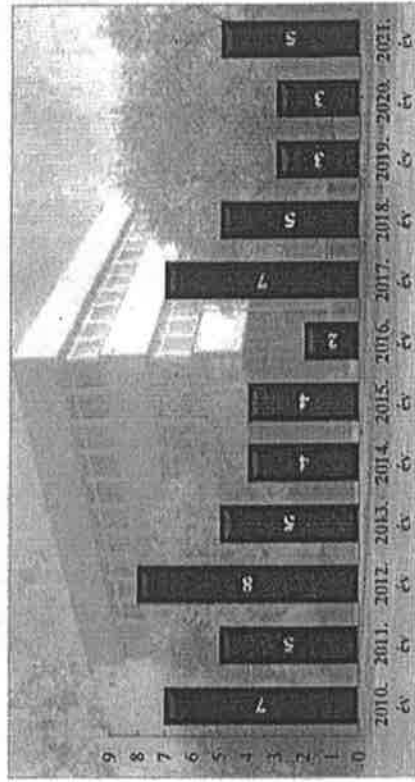

**Súlyos sérüléses közúti közlekedési balesetek száma
2010-2021. évek statisztikai kimutatása
Berettyóújfalui Rendőrkapitányság**

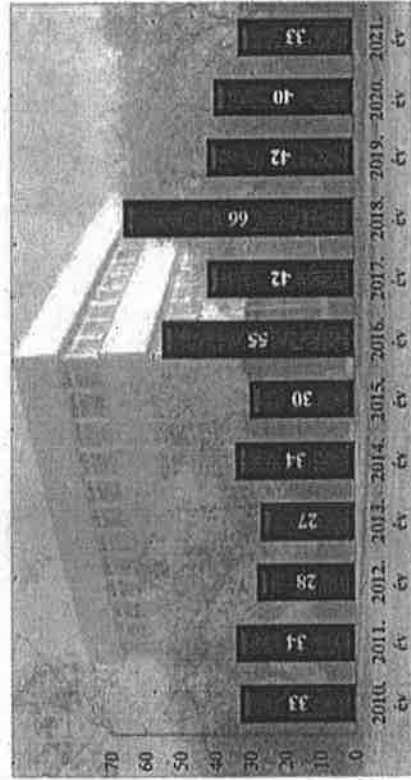

**Könnyű sérüléses közúti közlekedési balesetek száma
2010-2021. évek statisztikai kimutatása
Berettyóújfalui Rendőrkapitányság**

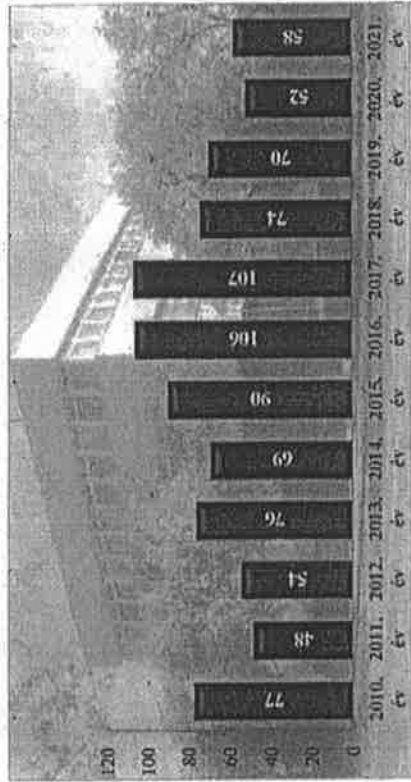

Balesetet szenvedett személyek száma (fő)
 2010-2021. évek statisztikai kimutatása
 Berettyóújfalui Rendőrkapitányság

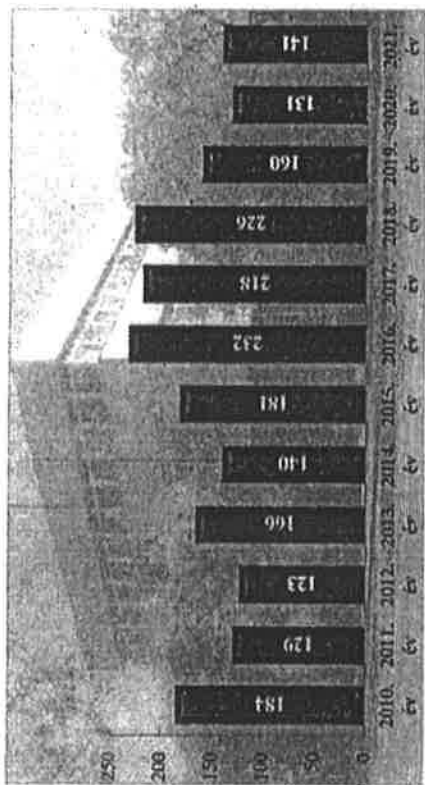

Személy sérüléssel közúti közlekedési balesetekben meghalt személyek száma (fő)
 2010-2021. évek statisztikai kimutatása
 Berettyóújfalui Rendőrkapitányság

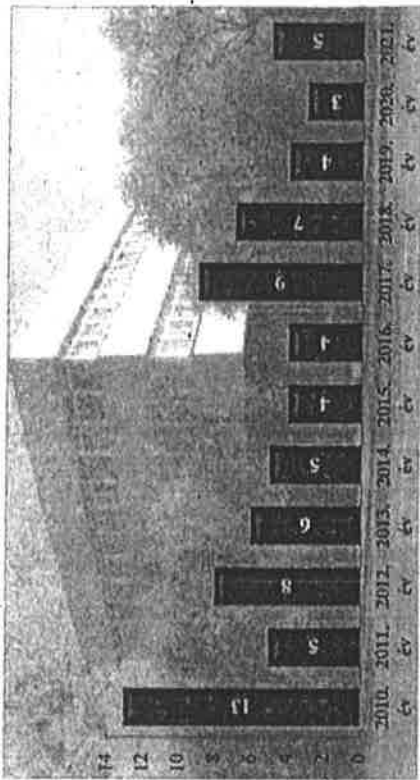

Személy sérüléssel közúti közlekedési balesetekben súlyosan megsérült személyek száma (fő)
 2010-2021. évek statisztikai kimutatása
 Berettyóújfalui Rendőrkapitányság

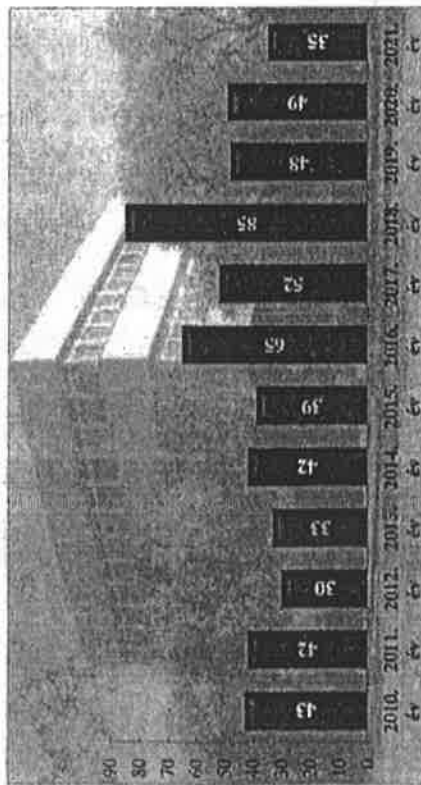

Személy sérüléssel közúti közlekedési balesetekben könnyen sérült személyek száma (fő)
 2010-2021. évek statisztikai kimutatása
 Berettyóújfalui Rendőrkapitányság

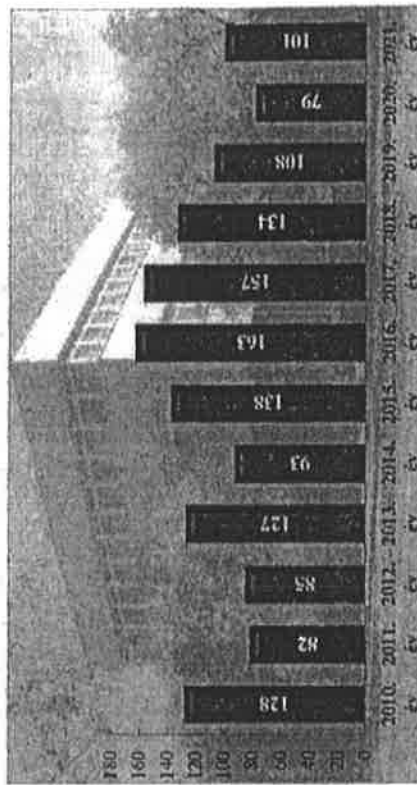

2. sz. melléklet

**Ittasan okozott személy sérüléssel közúti közlekedési balesetek száma
2010-2021. évek statisztikai kimutatása**
Berettyóújfalui Rendőrkapitányság

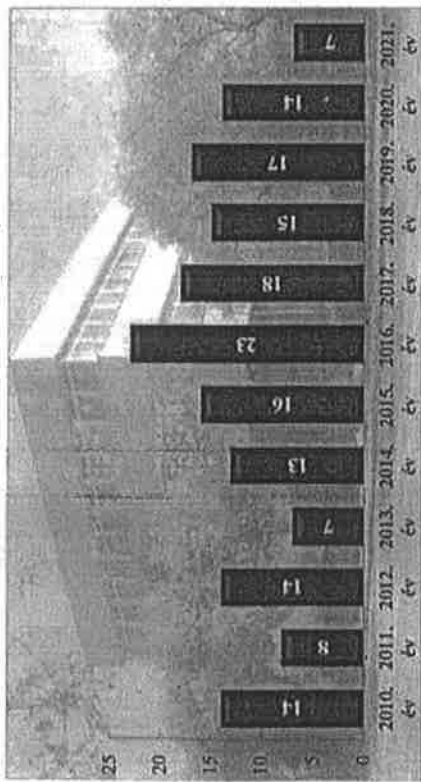

**Ittasan okozott személy sérüléssel közúti közlekedési balesetek aránya (%)
2010-2021. évek statisztikai kimutatása**
Berettyóújfalui Rendőrkapitányság

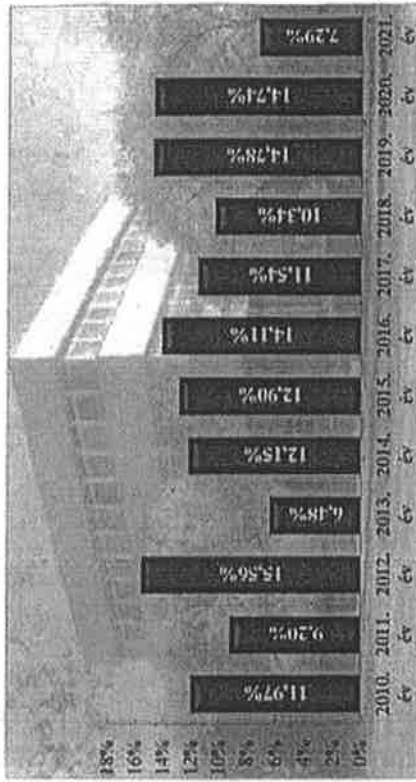

ZÁRADÉK

A dokumentum elektronikus aláírással hitelesített
09020/662-59/2022. ált.



**DERECSCKE VÁROS ÖNKORMÁNYZATA
POLGÁRMESTERÉTŐL**

2....sz. napirendi pont

Előkészítette: Varsányiné dr. Antal Erzsébet jegyző
Fekete Béla partnerségi koordinátor

Határozathozatal: egyszerű többség

ELŐTERJESZTÉS

Derecske Város Önkormányzata Képviselő-testületének

2022. április 28-i nyílt ülésére

Pénzügyi és Településfejlesztési Bizottsága

2022. április 27-i nyílt ülésére

Tárgy: Derecske Város Önkormányzatának a „Foglalkoztatási partnerség a Berettyóújfalui és a Derecskei Járásban” című, TOP-5.1.2-16-HB1-2017-00002 azonosító számú projektjéről tájékoztatás

Tisztelt Képviselő-testület!

Derecske Város Önkormányzata Képviselő-testülete 2022. évi I. féléves üléstervében a 2022. április végi ülésre került betervezésre a Derecske Város Önkormányzatának a „Foglalkoztatási partnerség a Berettyóújfalui és a Derecskei Járásban” című, TOP-5.1.2-16-HB1-2017-00002 azonosító számú projektjéről tájékoztatás tárgyú napirendi pont megtárgyalása.

A projekt partnerségi koordinátora elkészítette a projektről szóló tájékoztatót, amely az előterjesztés mellékletét képezi.

Kérem a Tisztelt Képviselő-testületét, hogy a tájékoztató megvitatását követően az alábbi határozati javaslatot elfogadni szíveskedjen.

Határozati javaslat

Derecske Város Önkormányzata Képviselő-testülete úgy határoz, hogy Derecske Város Önkormányzatának a „Foglalkoztatási partnerség a Berettyóújfalui és a Derecskei Járásban” című, TOP-5.1.2-16-HB1-2017-00002 azonosító számú projektjéről szóló tájékoztatást tudomásul veszi.

Felelős: -

Határidő: -

Derecske, 2022. április 19.

Tisztelettel:





4130 Derecske, Köztársaság út 87.

bdpartnerseg.hu

partnerseg@derecske.hu

TÁJÉKOZTATÓ

a „Foglalkoztatási partnerség a Berettyóújfalu és a Derecskei járásban” című,
TOP-5.1.2-16-HB1-2017-00002 azonosítószámú projekt megvalósításáról

Előzmény

Magyarország Kormánya 2017.02.13. napon meghirdette a „Helyi foglalkoztatási együttműködések [TOP-5,1.2-16]” támogatási konstrukció felhívását a helyi önkormányzatok számára a foglalkoztatás-növelést célzó foglalkoztatási együttműködések, partnerségek, paktumok létrehozatala és a paktumok képzési és foglalkoztatási programjaik megvalósítása érdekében.

A Derecske Város Önkormányzata által vezetett konzorcium, melynek tagja...

- Berettyóújfalu Város Önkormányzata,
- a Hajdú-Bihar Megyei Kormányhivatal,
- a Hajdú-Bihar Megyei Önkormányzat, valamint
- a HBMFÜ Hajdú-Bihar Megyei Fejlesztési Ügynökség Nonprofit Korlátolt Felelősségű Társaság,

támogatási kérelmet nyújtott be a hivatkozott felhívásra, amely révén támogatást nyert a "Foglalkoztatási partnerség a Berettyóújfalu és a Derecskei járásban" című, TOP-5.1.2-16-HB1-2017-00002 azonosítószámú projekt megvalósítására.

A projekt megvalósításának időszaka

A projekt megvalósításának megkezdésére 2018.10.01. napon került sor. A projekt megvalósításának időtartama a támogatási kérelem szerint 36 hónap volt, azonban a COVID-19 koronavírus által előidézett egészségügyi veszélyhelyzet több projekteleme megvalósítását hátráltatta, ezért előbb egy kormányzati intézkedésnek köszönhetően 3 hónappal, majd Berettyóújfalu Város Önkormányzata kezdeményezésére újabb 3 hónappal került megnövelésre a megvalósítás időszaka, 2022. márciusában pedig ugyancsak Berettyóújfalu Város Önkormányzata kezdeményezésére további 6 hónapos hosszabbítás került kérelmezésre, amely módosítási igény jóváhagyása esetén a projekt megvalósításának befejezésére 2022.09.30. napon kerülhet sor.

SZÉCHENYI 2020



MAGYARORSZÁG
KORMÁNYA

Európai Unió
Európai Szociális
Alap



BEFEKTETÉS A JÖVŐBE



4130 Derecske, Köztársaság út 87.

bdpartnerseg.hu

partnerseg@derecske.hu

Fejlesztési dokumentumok

A projekt előkészítése érdekében a Hajdú-Bihar Megyei Kormányhivatal, a Hajdú-Bihar Megyei Önkormányzat, valamint a HBMFÜ Hajdú-Bihar Megyei Fejlesztési Ügynökség Nonprofit Korlátolt Felelősségű Társaság közös munkájának eredményeként, az Irányító Hatóság által kiadott egységes útmutató alapján elkészült megvalósíthatósági tanulmány, amely a támogatási kérelem mellékleteként 2017.07.31. napon benyújtásra került a Magyar Államkincstárhoz, mint Közreműködő Szervezethez.

A projekt megvalósításának megkezdését követően a HBMFÜ Hajdú-Bihar Megyei Fejlesztési Ügynökség Nonprofit Korlátolt Felelősségű Társaság elkészítette...

- a Berettyóújfalui és a Derecskei járás foglalkoztatási stratégiáját megalapozó helyzetfeltáró dokumentumot,
- a helyzetfeltáró dokumentum megállapításaira alapozott foglalkoztatási stratégiát, valamint
- a foglalkoztatási stratégia megvalósítását célzó akciótervet,

mely dokumentumokat a foglalkoztatási partnerség 2019.05.09. napon megtartott alakuló ülésén elfogadott.

A foglalkoztatási partnerség elkészítette, és előzetes egyeztetés céljából az ernyőszerkezeti feladatokat ellátó Hajdú-Bihar Megyei Önkormányzat munkaszervezete számára megküldte a Berettyóújfalui és a Derecskei járás foglalkoztatási stratégiáján, valamint akciótervének alapuló munkaprogramot, emellett a projekt megvalósítása során folyamatosan kerültek azonosításra és dokumentálásra a stratégiai célrendszer megvalósítását szolgáló projekttervek.

Foglalkoztatási partnerség

2019.05.09. aláírásra került a Berettyóújfalui és a Derecskei járás foglalkoztatási együttműködési megállapodása.

A Berettyóújfalui és a Derecskei járás foglalkoztatási paktuma a munkaerő-piaci szereplők szerződésben rögzített összefogása azzal a céllal, hogy:

- megismerjék a kistérség foglalkoztatási nehézségeit, a munkanélküliség okait,
- foglalkoztatást elősegítő programokat valósítsanak meg,
- összehangolják a térségi szereplők gazdasági és humánerőforrás fejlesztési elképzeléseit, céljait és megoldást keressenek a problémákra,
- összehangolják a pénzügyi forrásokat a foglalkoztatáspolitikai célok eredményes megvalósításának érdekében.

SZÉCHENYI 2020



MAGYARORSZÁG
KORMÁNYA

Európai Unió
Európai Szociális
Alap



BEFEKTETÉS A JÖVŐBE



4130 Derecske, Köztársaság út 87.

bdpartnerseg.hu

partnerseg@derecske.hu

A paktum célkitűzései alapvetően kapcsolódnak az országos és megyei foglalkoztatáspolitikai célokhoz és a térség gazdaságfejlesztési elképzeléséhez. A paktum célja...

- a) a foglalkoztatás fenntartható, mennyiségi és minőségi növelése a Berettyóújfalu és a Derecskei járásban,
- b) a gazdasági aktivitás és a humán erőforrás fejlesztése a térség munkavállalói, munkaadói és szakintézményei közötti foglalkoztatási partnerség kiépítése által,
- c) a munkaerő-piac egyensúlyának megteremtése, valamint
- d) a területi különbségek csökkentése.

A Berettyóújfalu és a Derecskei járás foglalkoztatási paktumának célcsoportjai:

- a) a munkavállalók, különös tekintettel a munkanélküliséggel veszélyeztetett személyekre;
- b) a munkanélküliek, különös tekintettel
 - a 25 év alatti munkanélküliekre,
 - a 26-30 év közötti pályakezdőkre,
 - az 50 éven felüli munkanélküliekre,
 - az alacsony iskolai végzettségűekre,
 - a 180 napnál hosszabb ideje regisztrált álláskeresőkre,
 - a megváltozott munkaképességűekre,
 - a roma munkanélküliekre,
 - a GYES-ről/GYED-ről, ápolási díjról visszatérőkre,
 - a gyermeküket egyedül nevelő felnőttekre,
 - a közfoglalkoztatottakra;
- c) a gazdasági szempontból inaktív személyek;
- d) a térség kis- és középvállalkozásai;
- e) a térség társadalmi szervezetei.

A foglalkoztatási partnerséget létrehozó szervezetek a következők:

- Berettyóújfalu Város Önkormányzata
- Berettyóújfalu Szakképzési Centrum
- Biharkeresztes Város Önkormányzata
- Debreceni Szakképzési Centrum
- Derecske Városi Jóléti Szolgálat Alapítvány
- Derecske Város Önkormányzata

SZÉCHENYI 2020



MAGYARORSZÁG
KORMÁNYA

Európai Unió
Európai Szociális
Alap

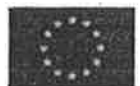

BEFEKTETÉS A JÖVŐBE



4130 Derecske, Köztársaság út 87.

bdpartnerseg.hu

partnerseg@derecske.hu

- Hajdú-Bihar Megyei Kereskedelmi és Iparkamara
- Hajdú-Bihar Megyei Kormányhivatal
- Hajdú-Bihar Megyei Önkormányzat
- Hajdú-Bihar Megyei Vállalkozásfejlesztési Alapítvány
- HBMFÜ Hajdú-Bihar Megyei Fejlesztési Ügynökség Nonprofit Korlátolt Felelősségű Társaság
- Hosszúpályi Nagyközség Önkormányzata
- Komádi Városi Önkormányzat
- Létavértés Városi Önkormányzat
- Magyar Agrár-, Élelmiszergazdasági és Vidékfejlesztési Kamara

Az alakuló ülésen elfogadásra kerültek a foglalkoztatási partnerség alapszabályai – lásd: foglalkoztatási együttműködési megállapodás (foglalkoztatási paktum), valamint foglalkoztatási partnerség ügyrendje.

A foglalkoztatási partnerség megalakításával egyidejűleg létrehozásra került a partnerség irányító csoportja is, melynek tagjai a „Foglalkoztatási partnerség a Berettyóújfalui és a Derecskei járásban” című, TOP-5.1.2-16-HB1-2017-00002 azonosítójú projektet megvalósító konzorcium tagjai.

A foglalkoztatási partnerség munkaszervezetét a Berettyóújfalui Város Önkormányzata által foglalkoztatott foglalkoztatás-fejlesztési menedzser, valamint a Derecske Város Önkormányzata által foglalkoztatott partnerségi koordinátor alkotják, a munkavégzés feltételeit a hivatkozott önkormányzatok biztosítják.

Projekt keretében megvalósított tevékenységek

Berettyóújfalui Város Önkormányzata

A projekt szakmai tevékenységeinek támogatása, valamint a foglalkoztatási partnerség működtetése érdekében Berettyóújfalui Város Önkormányzata által 1 fő foglalkoztatás-fejlesztési menedzser került alkalmazásra, akinek munkaköre a következő feladatok ellátására terjedt ki:

- részvétel a felmérések szempontrendszerének meghatározásában és előkészítésében, a felmérések elvégzésével megbízott szervezet munkájának felügyelete, koordinációja.
- egyedi/eseti foglalkoztatási együttműködések lehetőségének feltárása, az együttműködések létrejöttének ösztönzése, szakmai támogatás biztosítása az együttműködések eredményes működtetése érdekében

SZÉCHENYI 2020



MAGYARORSZÁG
KORMÁNYA

Európai Unió
Európai Szociális
Alap

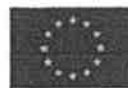

BEFEKTETÉS A JÖVŐBE



4130 Derecske, Köztársaság út 87.

bdpartnerseg.hu

partnerseg@derecske.hu

- a foglalkoztatási partnerség céljainak és tevékenységeinek ismertetésére szolgáló információk rendszerezése és kommunikációja az együttműködés célcsoportjainak körében
- belföldi szakmai tanulmányút lehetséges helyszíneinek felkutatása, a tanulmányút szakmai programjának előkészítése, a szakmai program megvalósításának támogatása, dokumentálása
- a térségben a munkaadók gazdasági foglalkoztatási helyzetének nyomon követése, a csoportos létszámcsoökkentések, a foglalkoztatási feszültségek kialakulásának megelőzése érdekében a részükre történő információnyújtás, tanácsadás
- kapcsolattartás a térség gazdasági életében részt vevő munkaadókkal, a térség helyi önkormányzataival, a térségben működő más szervezetekkel, közreműködésük elősegítése a gazdasági szerkezet átalakítását, a foglalkoztatási helyzet javítását célzó programokban
- a térség gazdasági életében részt vevő munkaadók gazdaság- és foglalkoztatás-fejlesztési projektjeinek ösztönzése, szakmai támogatása

A munkavégzés feltételeit az önkormányzat biztosítja.

A foglalkoztatás-fejlesztési menedzser munkavégzésének megalapozása érdekében részt vesz egy 60 órás szakmai képzésen.

A Berettyóújfalui járásban működő helyi termelők, valamint az általuk előállított helyi termékek ismertségének és elismertségének növelése, a termelők közötti, valamint a termelők és fogyasztók közötti együttműködések ösztönzése érdekében egy helyi termék kataszter kerül létrehozásra.

A létrejövő kataszter egy olyan egységes adatbázis, mely a helyi termelők és helyi termékek adatait tartalmazza. Szempontrendszer kerül kidolgozásra annak érdekében, hogy egységes kritériumrendszer alapján kerüljenek kiválasztásra azok a termelők és termékek, melyek helyi termelőknek, termékek pedig helyi termékeknek tekinthetők, és belekerülhetnek a kataszterbe. A felvett adatokat elektronikus adatbázisba szükséges rendezni, amely szerkeszthető, keresőfunkcióval ellátott, az önkormányzatok, illetve egyéb állami hivatalok munkáját segíti a helyi termelők tájékoztatásában – munkájuk, lehetőségeik összehangolásával, továbbá a lakosság tudatos helyi termék fogyasztásának ösztönzése érdekében.

A Derecske Város Önkormányzata által biztosított, a Berettyóújfalui járásra és a Derecskei járásra egyaránt kiterjedő vállalkozói adatbázis alapján vállalati kapcsolatfelvételre kerül sor a foglalkoztatási kereslet meghatározása érdekében. A felmérés célja, hogy megismerje a munkaadói oldal aktuális foglalkoztatási és képzési igényeit, lehetséges foglalkoztatási projektötleteket generáljon.

SZÉCHENYI 2020



MAGYARORSZÁG
KORMÁNYA

Európai Unió
Európai Szociális
Alap



BEFEKTETÉS A JÖVŐBE



4130 Derecske, Köztársaság út 87.

bdpartnerseg.hu

partnerseg@derecske.hu

Berettyóújfalu Város Önkormányzata számára fontos, hogy a Berettyóújfalu járás alkalmassá váljon befektetők fogadására, illetve a térség iránt érdeklődő befektetők számára megfelelő beszállítói kapacitás álljon rendelkezésre. A járás gazdasági helyzetének feltárása érdekében primer, illetve szekunder adatok összegyűjtésére és feldolgozására van szükség, amely eredményeinek ismeretében készített helyzetértékelés alapján az elérendő célokat, a kijelölt gazdaságfejlesztési irányvonalakat felvázoló befektetés-ösztönzési stratégia kerül kialakításra. A stratégia célrendszeréhez igazodva befektetés-ösztönzési akcióterv készül, amely ütemezetten meghatározza a célok eléréséhez szükséges eszközrendszert.

A Hajdú-Bihar Megyei Kormányhivatal kezdeményezésére a projektben résztvevő két települési önkormányzat – így Berettyóújfalu Város Önkormányzata – vonatkozásában egy olyan munkaerőpiaci szolgáltatás kerül megvalósításra, melynek célja a gazdasági szempontból inaktív személyek felkutatása, megszólítása, és együttműködési szándék esetén projektbe történő bevonása.

Gazdaságilag nem aktívak azok, akik nem sorolhatók sem a foglalkoztatottak, sem a munkanélküliek csoportjába. Ide tartoznak többek között a tanulók, a nem dolgozó nyugdíjasok, a háztartásbeliek, az idénymunkások az idényen kívül, ha nem kerestek munkát, a gyermekgondozási ellátást igénybe vevők. Sajátos csoportot képeznek ezen belül az ún. passzív munkanélküliek, akik szeretnének ugyan munkát találni, de kedvezőtlennek ítélve esélyeiket, nem keresnek aktívan munkát.

Derecske Város Önkormányzata

A projekt szakmai tevékenységeinek támogatása, valamint a foglalkoztatási partnerség működtetése érdekében Derecske Város Önkormányzata által 1 fő partnerségi koordinátor került alkalmazásra, akinek munkaköre a következő feladatok ellátására terjedt ki:

- a foglalkoztatási partnerség céljainak és tevékenységeinek ismertetésére szolgáló információk rendszerezése és kommunikációja az együttműködés célcsoportjainak körében
- kapcsolattartás a térség gazdasági életében részt vevő munkaadókkal, a térség helyi önkormányzataival, a térségben működő más szervezetekkel, közreműködésük elősegítése a gazdasági szerkezet átalakítását, a foglalkoztatási helyzet javítását célzó programokban
- részvétel a foglalkoztatási paktum stratégiájának / akciótervének megvalósítását szolgáló munkaprogram kidolgozásában
- a foglalkoztatási partnerség és az irányító csoport munkavégzésének adminisztratív, illetve szakmai célú támogatása – különös tekintettel a következőkre:
részvétel...

SZÉCHENYI 2020



MAGYARORSZÁG
KORMÁNYA

Európai Unió
Európai Szociális
Alap



BEFEKTETÉS A JÖVŐBE



📍 4130 Derecske, Köztársaság út 87.

🌐 bdpartnerseg.hu

✉ partnerseg@derecske.hu

- a foglalkoztatási partnerség ügyrendjének létrehozásában
- a partnerség évenkénti munkaprogramjának összeállításában és megvalósításában
- a partnerség évenkénti munkaprogramjának végrehajtását szolgáló költségvetések összeállításában
- részvétel a foglalkoztatási fórumok szervezésében és lebonyolításában
- részvétel a partnerség eredményeinek dokumentálásában és kommunikálásában
- a foglalkoztatási partnerség, az irányító csoport és a foglalkoztatási fórum tevékenységének dokumentálása
- a minősítési feltételek kommunikációja azok érvényesítése érdekében a projekt megvalósítása során:
 - a minősítési eljárás előkészítése, előzetes (ön)ellenőrzés végrehajtása
 - közreműködés a minősítési eljárás végrehajtása során

A munkavégzés feltételeinek biztosítása érdekében az önkormányzat a projekt keretében biztosított források révén beszerezte a szükséges irodabútorokat, informatikai eszközöket, valamint irodaszereket.

A partnerségi koordinátor munkavégzésének megalapozása érdekében részt vett egy 60 órás szakmai képzésen.

Ugyancsak Derecske Város Önkormányzata – mint konzorciumvezető – által került foglalkoztatásra 1 fő projektmenedzser, valamint 1 fő pénzügyi vezető, akiknek feladatköre a következőkre terjedt ki:

Projektmenedzser

- a döntéshozók tájékoztatása a TOP-5.1.2-16 támogatási konstrukció dokumentációjának, a projekt megvalósítása jogszabályi környezetének, illetve feltételrendszerének változásairól
- részvétel a projekt tevékenységeinek összehangolásában
- részvétel a projekt támogatási szerződése módosításainak előkészítésében, a módosítási igények rögzítése az Elektronikus Pályázó Tájékoztató és Kommunikációs Rendszerben, valamint a szükség szerint előírt hiánypótlás(ok)kal, illetve tisztázó kérdés(ek)kel kapcsolatos feladatok végrehajtásának koordinálása
- részvétel a projekt időközi és záró kifizetési igényléseinek előkészítésében, a kérelmek rögzítése az Elektronikus Pályázó Tájékoztató és Kommunikációs Rendszerben, valamint a szükség szerint előírt hiánypótlás(ok)kal, illetve tisztázó kérdés(ek)kel kapcsolatos feladatok végrehajtásának koordinálása

SZÉCHENYI 2020



MAGYARORSZÁG
KORMÁNYA

Európai Unió
Európai Szociális
Alap



BEFEKTETÉS A JÖVŐBE



4130 Derecske, Köztársaság út 87.

bdpartnerseg.hu

partnerseg@derecske.hu

- részvétel a projekt szakmai beszámolóinak előkészítésében, a beszámolók rögzítése az Elektronikus Pályázó Tájékoztató és Kommunikációs Rendszerben, valamint a szükség szerint előírt hiánypótlás(ok)kal, illetve tisztázó kérdés(ek)kel kapcsolatos feladatok végrehajtásának koordinálása
- részvétel a projekt megvalósítását vizsgáló ellenőrzések előkészítésében, illetve a helyszíni ellenőrzéseken
- a projekt megvalósítása érdekében végzett tevékenységek felügyelete a TOP-5.1.2-16 támogatási konstrukció előírásainak történő megfelelés érdekében
- a projekt megvalósítása érdekében szükséges egyeztetések végrehajtása az illetékes Irányító Hatósággal / Közreműködő Szervezettel

Pénzügyi vezető

- részvétel a projekt tevékenységeinek költségvetési szempontú összehangolásában
- részvétel a projekt támogatási szerződése költségvetést érintő módosításainak előkészítésében, valamint a szükség szerint előírt hiánypótlás(ok)kal, illetve tisztázó kérdés(ek)kel kapcsolatos feladatok végrehajtásában
- részvétel a projekt időközi és záró kifizetési igényléseinek előkészítésében, valamint a szükség szerint előírt hiánypótlás(ok)kal, illetve tisztázó kérdés(ek)kel kapcsolatos feladatok végrehajtásában
- részvétel a projekt megvalósítását vizsgáló ellenőrzések előkészítésében, illetve a helyszíni ellenőrzéseken
- a projekt megvalósítása érdekében végzett tevékenységek költségvetési szempontú szakmai felügyelete a TOP-5.1.2-16 támogatási konstrukció előírásainak történő megfelelés érdekében
- a Projekt megvalósítása érdekében szükséges egyeztetések végrehajtása a Támogatóval.

A projekt megvalósítása érdekében egy a Berettyóújfalui járásra és a Derecskei járásra egyaránt kiterjedő vállalkozói adatbázis került kialakításra annak érdekében, hogy a foglalkoztatás-fejlesztésben érintett szervezetek információt...

- gyűjthessenek az érintett járások munkaerőpiaci helyzetéről, illetve
- szolgáltatassanak a foglalkoztatási partnerség működési területén gazdálkodó foglalkoztatók számára.

A vállalkozási adatbázis mellett sor került a Hajdú-Bihar Megyei Önkormányzat által üzemeltetett <https://hbinvest.hu/> oldalon elérhető adatkör felmérése, majd a megyei rendszerből hiányzó, de a

SZÉCHENYI 2020



MAGYARORSZÁG
KORMÁNYA

Európai Unió
Európai Szociális
Alap



BEFEKTETÉS A JÖVŐBE



4130 Derecske, Köztársaság út 87.

bdpartnerseg.hu

partnerseg@derecske.hu

Derecskei járás szintjén befektetés-ösztönzési szempontból fontosnak tartott adatok, információk összegyűjtésére, rendszerezésére, feldolgozására.

A hivatkozott <https://hbinvest.hu/> honlap kialakításának célja volt, hogy támogassa a Hajdú-Bihar megyei befektetés-ösztönzést, azokat a célokat és törekvéseket, melyeket a megye befektetés-ösztönzési stratégiájában középtávon, 2025-ig kijelölt annak érdekében, hogy mind több befektetés érkezzon ide és mind több újra-befektetés valósulhasson meg Hajdú-Bihar megyében. A honlap a térinformatika eszközeivel segíti a munkaerőpiac szereplőit, nem csupán a potenciális befektetőket, hanem a munkavállalókat is. Átfogó tájékoztatást ad Hajdú-Bihar megyéről, a településhálózatról, a járásokról, a demográfiai, társadalmi-gazdasági helyzetről, a munkaerőpiacról, az agráriumról.

A hivatkozott adatbázisok birtokában sor került egy munkaerőpiaci és vállalkozásfejlesztési felmérésre, amely keretében vizsgálatra kerültek...

- a vállalkozásokat jellemző foglalkoztatási normák [munkavállalói állomány jellemzői / foglalkoztatási formák],
- a munkaerő-toborzási szokások,
- a munkavállalói állománnyal kapcsolatos tervek,
- a foglalkoztatás vonatkozásában jelentkező nehézségek,
- a hátrányos helyzetű munkavállalók foglalkoztatásának kérdése,
- a munkavállalók képzése iránt mutatkozó igény volumene, illetve jellege.

Egy újabb vizsgálat keretében két szakaszban felmérésre kerültek a Derecskei járás beszállítói kapacitásai:

- 1) A Derecskei járásban működő valamennyi legalább 10 főt foglalkoztató, főtevékenységként TEÁOR '08 10.11 – 33.20 számú feldolgozóipari tevékenységet folytató vállalkozás, majd általuk az érintett feldolgozóipari tevékenységek azonosítása.
- 2) A Derecskei járással szomszédos gazdasági centrumterületekben – kiemelten Debrecen és Nagyvárad térségében – érintett feldolgozóipari tevékenységek területén vagy a termelési lánc következő szintjén működő jelentős termelő vállalkozások által a beszállítói tevékenységgel, illetve a beszállító vállalkozásokkal szemben támasztott követelmények és elvárások felmérését követően a Derecskei járásban működő valamennyi legalább 10 főt foglalkoztató, főtevékenységként TEÁOR '08 10.11 – 33.20 számú feldolgozóipari tevékenységet folytató vállalkozás beszállítói kapacitásának felmérése.

A felmérés eredményei alapján helyzetelemzés, majd arra alapozva befektetés-ösztönzési stratégia, valamint akcióterv készült.

SZÉCHENYI 2020



MAGYARORSZÁG
KORMÁNYA

Európai Unió
Európai Szociális
Alap



BEFEKTETÉS A JÖVŐBE



4130 Derecske, Köztársaság út 87.

bdpartnerseg.hu

partnerseg@derecske.hu

A Hajdú-Bihar Megyei Kormányhivatal kezdeményezésére a projektben résztvevő két települési önkormányzat – így Derecske Város Önkormányzata – vonatkozásában egy olyan munkaerőpiaci szolgáltatás került megvalósításra, melynek célja a gazdasági szempontból inaktív személyek felkutatása, megszólítása, és együttműködési szándék esetén projektbe történő bevonása.

Gazdaságilag nem aktívák azok, akik nem sorolhatók sem a foglalkoztatottak, sem a munkanélküliek csoportjába. Idetartoznak többek között a tanulók, a nem dolgozó nyugdíjasok, a háztartásbeliek, az idénymunkások az idényen kívül, ha nem kerestek munkát, a gyermekgondozási ellátást igénybe vevők. Sajátos csoportot képeznek ezen belül az ún. passzív munkanélküliek, akik szeretnének ugyan munkát találni, de kedvezőtlennek ítélve esélyeiket, nem keresnek aktívan munkát.

A projekt tevékenységei között tervezésre került egy belföldi szakmai tanulmányút, amelynek célja volt egy Magyarországon működő, legalább 10 éves szakmai tapasztalatokkal rendelkező foglalkoztatási partnerség tevékenységének megismerése.

A tanulmányút megvalósítása érdekében a szükséges közbeszerzési eljárás végrehajtásra került, annak eredménye alapján kötelezettségvállalásra került sor, azonban a COVID-19 járvány okozta egészségügyi veszélyhelyzet miatt a tanulmányút célcsoportjának számító, az együttműködési megállapodást aláíró szervezetek sem a 2020. évben, sem a 2021. évben nem kívánták képviseltetni magukat a szakmai tanulmányúton, ezért a projektelem végrehajtása Derecske Város Önkormányzatának, illetve a tanulmányút szervezésével megbízott vállalkozásnak fel nem róható okból ellehetetlenült.

A foglalkoztatás és foglalkoztathatóság fejlesztése érdekében létrehozásra került egy honlap [<https://bdpartnerseg.hu/>], amely tájékoztatást nyújt a paktum céljairól, tevékenységeiről, a megvalósításban résztvevőkről, a várható fejlesztésekről, szolgáltatásokról, és amely nem csupán a paktum közvetlen érintettjeit, de a szélesebb értelemben vett helyi szereplőket, vagy akár távolabbi foglalkoztatáspolitikai szereplőket is adekvát információkkal látja el.

A foglalkoztatási partnerség szakmai tevékenységének támogatása érdekében marketing eszközök kerültek alkalmazásra – az alábbiak szerint:

- Arculattervezés a foglalkoztatási partnerség számára
- Marketing stratégia tervezése
- Online megjelenés generálása (Google hirdetések révén)
- Újsághirdetés helyi lapokban

SZÉCHENYI 2020



MAGYARORSZÁG
KORMÁNYA

Európai Unió
Európai Szociális
Alap



BEFEKTETÉS A JÖVŐBE



 4130 Derecske, Köztársaság út 87.

 bdpartnerseg.hu

 partnerseg@derecske.hu

- Megjelenés debreceni állásbörzéken
- A foglalkoztatási partnerség hirdetésére szolgáló roll-up készítése
- Szóróanyagok készítése (A5 méretű szórólap / A3 méretű plakát)
- Marketingkampány szervezése és lebonyolítása

Fentiek mellett sor kerül(t) a valamennyi Európai Unió támogatásával megvalósuló projekt vonatkozásában előírt, a nyilvánosság biztosítását szolgáló tájékoztató tevékenységre is, amely keretében Derecske Város Önkormányzatának a következő kötelezettségeknek kell(ett) eleget tennie:

- A kedvezményezett működő honlapján a projekthez kapcsolódó tájékoztató megjelenítése a projekt pénzügyi zárásáig
- „C” típusú tájékoztató tábla elkészítése a www.palyazat.gov.hu oldalon elérhető tábla generátor alkalmazásával, és a tábla kihelyezése a projekt megvalósításának helyszínein
- Kommunikációs célra, nyomdai felhasználásra alkalmas fotódokumentáció készítése
- A sajtó számára nyilvános projektzáró rendezvény szervezése
- Eredménykommunikációs információs anyagok, kiadványok készítése

Hajdú-Bihar Megyei Kormányhivatal

A Hajdú-Bihar Megyei Kormányhivatal közreműködött az Irányító Hatóság által kiadott egységes útmutató alapján elkészült megvalósíthatósági tanulmány, majd...

- a Berettyóújfalui és a Derecskei járás foglalkoztatási stratégiáját megalapozó helyzetfeltáró dokumentum,
- a helyzetfeltáró dokumentum megállapításaira alapozott foglalkoztatási stratégia, valamint
- a foglalkoztatási stratégia megvalósítását célzó akcióterv

elkészítésében, mely dokumentumokat a foglalkoztatási partnerség 2019.05.09. napon megtartott alakuló ülésén elfogadott.

Fentiekén túl a projekt megvalósítása során a Hajdú-Bihar Megyei Kormányhivatal gondoskodott a TOP-5.1.2-16 felhívásban nevesített alábbi támogatási formák közvetítéséről:

- foglalkoztatást elősegítő képzésben történő részvétel támogatása,
- elhelyezkedést segítő támogatások,
- munkaerő-piaci szolgáltatások igénybevételével kapcsolatos támogatások,

SZÉCHENYI 2020



MAGYARORSZÁG
KORMÁNYA

Európai Unió
Európai Szociális
Alap



BEFEKTETÉS A JÖVŐBE



4130 Derecske, Köztársaság út 87.

bdpartnerseg.hu

partnerseg@derecske.hu

- önfoglalkoztatóvá válás támogatása,
- a foglalkozás-egészségügyi és képzési alkalmassági vizsgálatok és költségeinek megtérítése.

A 2020. évben, valamint a 2021. évben a projekt keretében a célcsoport tagjai közül összesen 513 fő bevonására került sor – a következők szerint:

| | |
|--|--------|
| - legfeljebb 8+4 havi 70%-os foglalkoztatás bővítését szolgáló támogatás | 6 fő |
| - legfeljebb 90 napos munkatapasztalat-szerzés támogatás | 57 fő |
| - legfeljebb 8+4 havi 100%-os bérköltség támogatás | 403 fő |
| - lakhatási támogatás | 3 fő |
| - vállalkozóvá válás támogatás | 45 fő |
| - képzési támogatás | 1 fő |

A lakhatási támogatásban részesülők közül 1 fő részére bérköltség támogatás is megállapításra került, továbbá a legfeljebb 8+4 havi 100%-os bérköltség támogatásban részesülők közül 1 fő legfeljebb 90 napra adható bérköltség támogatás alapján is támogatásban részesült.

A projekt indikátor vállalásai ennek megfelelően az eredeti célértékeket felülmúlva a következők szerint teljesültek:

| Indikátor azonosító | Indikátor megnevezése | Tényérték 2021.12.31. |
|---------------------|--|---|
| PO25 | A foglalkoztatási paktumok keretében munkaerőpiaci programokban résztvevők száma | 513 fő <i>amelyből...</i> <i>nő: 245 fő</i> <i>férfi: 268 fő</i> |
| PR25 | A foglalkoztatási paktumok keretében álláshoz jutók száma | 378 fő <i>amelyből...</i> <i>nő 187 fő</i> <i>férfi: 191 fő</i> |
| PR26 | A foglalkoztatási paktumok keretében álláshoz jutók közül a támogatás után hat hónappal állással rendelkezők száma | 148 fő <i>amelyből...</i> <i>nő: 65 fő</i> <i>férfi: 83 fő</i> |

SZÉCHENYI 2020



MAGYARORSZÁG
KORMÁNYA

Európai Unió
Európai Szociális
Alap



BEFEKTETÉS A JÖVŐBE



4130 Derecske, Köztársaság út 87.

bdpartnerseg.hu

partnerseg@derecske.hu

Hajdú-Bihar Megyei Önkormányzat

A Hajdú-Bihar Megyei Önkormányzat a projekt előkészítésének keretében szerepet vállalt az Irányító Hatóság által kiadott egységes útmutató alapján elkészült megvalósíthatósági tanulmány elkészítésében, majd a projekt megvalósítási időszakában közreműködött...

- a Berettyóújfalui és a Derecskei járás foglalkoztatási stratégiáját megalapozó helyzetfeltáró dokumentum,
- a helyzetfeltáró dokumentum megállapításaira alapozott foglalkoztatási stratégia, valamint
- a foglalkoztatási stratégia megvalósítását célzó akcióterv

elkészítésében, mely dokumentumokat a foglalkoztatási partnerség 2019.05.09. napon megtartott alakuló ülésén elfogadott.

Fentiekén túl a Hajdú-Bihar Megyei Önkormányzat részt vett a foglalkoztatási partnerség alapdokumentumainak megalkotásában [lásd: foglalkoztatási együttműködési megállapodás (foglalkoztatási paktum), valamint foglalkoztatási partnerség ügyrendje].

HBMFÜ Hajdú-Bihar Megyei Fejlesztési Ügynökség Nonprofit Korlátolt Felelősségű Társaság

A HBMFÜ Nonprofit Kft. a projekt előkészítésének keretében részt vett az Irányító Hatóság által kiadott egységes útmutató alapján elkészült megvalósíthatósági tanulmány elkészítésében, majd a projekt megvalósítási időszakában kiemelkedő szerepet vállalt...

- a Berettyóújfalui és a Derecskei járás foglalkoztatási stratégiáját megalapozó helyzetfeltáró dokumentum,
- a helyzetfeltáró dokumentum megállapításaira alapozott foglalkoztatási stratégia, valamint
- a foglalkoztatási stratégia megvalósítását célzó akcióterv

elkészítésében, mely dokumentumokat a foglalkoztatási partnerség 2019.05.09. napon megtartott alakuló ülésén elfogadott.

SZÉCHENYI 2020



MAGYARORSZÁG
KORMÁNYA

Európai Unió
Európai Szociális
Alap



BEFEKTETÉS A JÖVŐBE



4130 Derecske, Köztársaság út 87.

bdpartnerseg.hu

partnerseg@derecske.hu

A projekt megvalósításának költségei, illetve forrásai

A támogatási szerződés hatályos példánya alapján a projekt elszámolható összköltsége 758.854.051 Ft, amely a konzorcium tagjai között a következők szerint oszlik meg:

| | |
|-------------------------------------|----------------|
| Berettyóújfalui Város Önkormányzata | 44.136.520 Ft |
| Derecske Város Önkormányzata | 75.243.480 Ft |
| Hajdú-Bihar Megyei Kormányhivatal | 612.692.000 Ft |
| Hajdú-Bihar Megyei Önkormányzat | 2.928.000 Ft |
| HBMFÜ Nonprofit Kft. | 23.854.051 Ft |

A projekt vonatkozásában megítélt támogatás – a konstrukció esetében releváns 100% támogatási intenzitás figyelembevételével ugyancsak 758.854.051 Ft.

Kelt: Derecske, 2022. év 04. hó 19. nap

Fekete Béla Csaba
partnerségi koordinátor
Derecske Város Önkormányzata

SZÉCHENYI 2020



MAGYARORSZÁG
KORMÁNYA

Európai Unió
Európai Szociális
Alap



BEFEKTETÉS A JÖVŐBE

| Feladatok, tevékenységek | Számvetés évről-évre | Beszámoló | Beépítés | Utasítási költség | Munkadíj | Utasítás | Alapok | Utasítás | Költséghozzájárulás | Költséghozzájárulás | Költséghozzájárulás | Költséghozzájárulás | Költséghozzájárulás | Költséghozzájárulás | Költséghozzájárulás |
|----------------------------------|----------------------|-----------|------------|-------------------|------------|-----------|------------|------------|---------------------|---------------------|---------------------|---------------------|---------------------|---------------------|---------------------|
| | 2015 | 2016 | 2017 | 2018 | 2019 | 2020 | 2021 | 2022 | 2023 | 2024 | 2025 | 2026 | 2027 | 2028 | 2029 |
| BERETTYŰFAHU VÁROS ÖNKORMÁNYZATA | | | | | | | | | | | | | | | |
| Projekt előkészítés | 767 717 | 207 283 | 975 000 | 975 000 | 1 767 717 | 207 283 | 975 000 | 975 000 | 0 | 0 | 0 | 100 | | | 975 000 |
| Projekt szakmai megvalósítás | 375 000 | 0 | 375 000 | 0 | 12 750 000 | 0 | 12 750 000 | 12 750 000 | 0 | 0 | 0 | 100 | | | 12 750 000 |
| Projekt szakmai megvalósítás | 75 000 | 0 | 75 000 | 0 | 2 550 000 | 0 | 2 550 000 | 2 550 000 | 0 | 0 | 0 | 100 | | | 2 550 000 |
| Projekt szakmai megvalósítás | 25 000 | 0 | 25 000 | 0 | 850 000 | 0 | 850 000 | 850 000 | 0 | 0 | 0 | 100 | | | 850 000 |
| Projekt szakmai megvalósítás | 200 000 | 0 | 200 000 | 0 | 200 000 | 0 | 200 000 | 200 000 | 0 | 0 | 0 | 100 | | | 200 000 |
| Projekt szakmai megvalósítás | 2 362 205 | 637 795 | 3 000 000 | 3 000 000 | 2 362 205 | 637 795 | 3 000 000 | 3 000 000 | 0 | 0 | 0 | 100 | | | 3 000 000 |
| Projekt szakmai megvalósítás | 500 000 | 135 000 | 635 000 | 635 000 | 500 000 | 135 000 | 635 000 | 635 000 | 0 | 0 | 0 | 100 | | | 635 000 |
| Projekt szakmai megvalósítás | 7 086 614 | 1 913 365 | 9 000 000 | 9 000 000 | 7 086 614 | 1 913 365 | 9 000 000 | 9 000 000 | 0 | 0 | 0 | 100 | | | 9 000 000 |
| Projekt szakmai megvalósítás | 271 500 | 73 505 | 344 805 | 344 805 | 271 500 | 73 505 | 344 805 | 344 805 | 0 | 0 | 0 | 100 | | | 344 805 |
| Projekt szakmai megvalósítás | 7 086 614 | 1 913 365 | 9 000 000 | 9 000 000 | 7 086 614 | 1 913 365 | 9 000 000 | 9 000 000 | 0 | 0 | 0 | 100 | | | 9 000 000 |
| Célcsoport | 420 000 | 113 400 | 533 400 | 533 400 | 420 000 | 113 400 | 533 400 | 533 400 | 0 | 0 | 0 | 100 | | | 533 400 |
| Bemutatók | 98 000 | 26 460 | 124 460 | 124 460 | 98 000 | 26 460 | 124 460 | 124 460 | 0 | 0 | 0 | 100 | | | 124 460 |
| Alapintézkedés | 50 000 | 8 100 | 58 100 | 58 100 | 50 000 | 8 100 | 58 100 | 58 100 | 0 | 0 | 0 | 100 | | | 58 100 |
| DÉRECSKE VÁROS ÖNKORMÁNYZATA | | | | | | | | | | | | | | | |
| Projekt előkészítés | 400 000 | 108 000 | 508 000 | 508 000 | 400 000 | 108 000 | 508 000 | 508 000 | 0 | 0 | 0 | 100 | | | 508 000 |
| Projekt előkészítés | 370 000 | 99 900 | 469 900 | 469 900 | 370 000 | 99 900 | 469 900 | 469 900 | 0 | 0 | 0 | 100 | | | 469 900 |
| Projekt szakmai megvalósítás | 375 000 | 0 | 375 000 | 0 | 15 750 000 | 0 | 15 750 000 | 15 750 000 | 0 | 0 | 0 | 100 | | | 15 750 000 |
| Projekt szakmai megvalósítás | 2 688 349 | 0 | 2 688 349 | 0 | 2 688 349 | 0 | 2 688 349 | 2 688 349 | 0 | 0 | 0 | 100 | | | 2 688 349 |
| Projekt szakmai megvalósítás | 25 000 | 0 | 25 000 | 0 | 850 000 | 0 | 850 000 | 850 000 | 0 | 0 | 0 | 100 | | | 850 000 |
| Projekt szakmai megvalósítás | 200 000 | 0 | 200 000 | 0 | 200 000 | 0 | 200 000 | 200 000 | 0 | 0 | 0 | 100 | | | 200 000 |
| Projekt szakmai megvalósítás | 1 080 000 | 291 600 | 1 371 600 | 1 371 600 | 1 080 000 | 291 600 | 1 371 600 | 1 371 600 | 0 | 0 | 0 | 100 | | | 1 371 600 |
| Projekt szakmai megvalósítás | 1 620 000 | 437 400 | 2 057 400 | 2 057 400 | 1 620 000 | 437 400 | 2 057 400 | 2 057 400 | 0 | 0 | 0 | 100 | | | 2 057 400 |
| Projekt szakmai megvalósítás | 5 434 646 | 1 467 354 | 6 902 000 | 6 902 000 | 5 434 646 | 1 467 354 | 6 902 000 | 6 902 000 | 0 | 0 | 0 | 100 | | | 6 902 000 |
| Projekt szakmai megvalósítás | 2 800 000 | 756 000 | 3 556 000 | 3 556 000 | 2 800 000 | 756 000 | 3 556 000 | 3 556 000 | 0 | 0 | 0 | 100 | | | 3 556 000 |
| Projekt szakmai megvalósítás | 779 527 | 210 473 | 990 000 | 990 000 | 779 527 | 210 473 | 990 000 | 990 000 | 0 | 0 | 0 | 100 | | | 990 000 |
| Projekt szakmai megvalósítás | 7 575 000 | 0 | 7 575 000 | 0 | 7 575 000 | 0 | 7 575 000 | 7 575 000 | 0 | 0 | 0 | 100 | | | 7 575 000 |
| Projekt szakmai megvalósítás | 1 248 275 | 0 | 1 248 275 | 0 | 1 248 275 | 0 | 1 248 275 | 1 248 275 | 0 | 0 | 0 | 100 | | | 1 248 275 |
| Célcsoport | 10 680 000 | 0 | 10 680 000 | 0 | 10 680 000 | 0 | 10 680 000 | 10 680 000 | 0 | 0 | 0 | 100 | | | 10 680 000 |
| Bemutatók | 792 952 | 214 064 | 1 006 986 | 1 006 986 | 792 952 | 214 064 | 1 006 986 | 1 006 986 | 0 | 0 | 0 | 100 | | | 1 006 986 |
| Bemutatók | 55 000 | 14 650 | 69 650 | 69 650 | 55 000 | 14 650 | 69 650 | 69 650 | 0 | 0 | 0 | 100 | | | 69 650 |
| Alapintézkedés | 300 000 | 81 000 | 381 000 | 381 000 | 300 000 | 81 000 | 381 000 | 381 000 | 0 | 0 | 0 | 100 | | | 381 000 |
| Projekt menedzsment | 10 512 000 | 0 | 10 512 000 | 0 | 10 512 000 | 0 | 10 512 000 | 10 512 000 | 0 | 0 | 0 | 100 | | | 10 512 000 |
| Projekt menedzsment | 2 114 080 | 0 | 2 114 080 | 0 | 2 114 080 | 0 | 2 114 080 | 2 114 080 | 0 | 0 | 0 | 100 | | | 2 114 080 |
| Projekt menedzsment | 5 256 000 | 0 | 5 256 000 | 0 | 5 256 000 | 0 | 5 256 000 | 5 256 000 | 0 | 0 | 0 | 100 | | | 5 256 000 |
| Projekt menedzsment | 1 057 040 | 0 | 1 057 040 | 0 | 1 057 040 | 0 | 1 057 040 | 1 057 040 | 0 | 0 | 0 | 100 | | | 1 057 040 |

Előkészítette: Csizmadia Szilvia vagyongazdálkodási referens

Döntéshozatal: minősített többség

ELŐTERJESZTÉS

Derecske Város Önkormányzata Képviselő-testületének

2022. április 28-i nyílt ülésére

Pénzügyi és Településfejlesztési Bizottságának

2022. április 27-i nyílt ülésére

Tárgy: Az önkormányzat vagyonáról és a vagyongazdálkodás szabályairól szóló 13/2012. (III. 30.) önkormányzati rendelet módosítása

Tisztelt Képviselő-testület!

A Magyarország helyi önkormányzatairól szóló 2011. évi CLXXXIX. törvény, valamint a nemzeti vagyonról szóló 2011. évi CXCVI. törvény (a továbbiakban: Nvtv.) felhatalmazása alapján a Képviselő-testület megalkotta az önkormányzat vagyonára, mint nemzeti vagyona vonatkozó, új rendelkezéseket tartalmazó helyi rendeletét.

Az önkormányzat vagyonáról és a vagyongazdálkodás szabályairól szóló 13/2012. (III. 30.) önkormányzati rendelet (a továbbiakban: Helyi rendelet) az önkormányzati vagyonelemeket – az Nvtv. rendelkezéseivel összhangban – az alábbiak szerint minősíti és csoportosítja külön-külön mellékletben:

- forgalomképtelen törzsvagyon
- korlátozottan forgalomképes törzsvagyon
- forgalomképes (üzleti) vagyon
- nemzetgazdasági szempontból kiemelt jelentőségű nemzeti vagyon

Az önkormányzati vagyonelemekben a rendelet legutóbbi módosítása változás következett be, amely szükségessé teszi a Helyi vagyonrendelet mellékleteinek az aktualizálását, módosítását.

A Helyi vagyonrendelet módosítását az alábbi vagyonmozgások indokolják:

Derecske Város Önkormányzata Képviselő-testülete úgy határozott, elvi támogatását adja ahhoz, hogy a Derecske Város Önkormányzatának 1/1 arányú tulajdonát képező, a derecskei 78/2 helyrajzi számú, 106 m² nagyságú, „*kivett közterület*” megjelölésű, a valóságban a Derecske, Nap utca és Rózsa utca közötti részen található jelenleg forgalomképtelen belterületi ingatlan átminősítését követően Derecske Város Önkormányzata részéről értékesítésre kerüljön.

Derecske Város Önkormányzata Képviselő-testülete úgy határozott továbbá, hogy a Derecske Város Önkormányzatának 1/1 arányú tulajdonát képező, a derecskei 78/2 helyrajzi számú, 106 m² nagyságú, „*kivett közterület*” megjelölésű, a valóságban a Derecske, Nap utca és Rózsa utca közötti részen található belterületi ingatlan kerüljön átminősítésre „*kivett beépítetlen területté*”.

A fenti változást az illetékes Földhivatal a 41759/4/2022.02.11. számú határozatával átvezette.

A csatolt rendelettervezet 1. számú mellékletében a módosított tételek **kurzíval szedett, vastagított szövegrészként kerültek feltüntetésre.**

A jogalkotásról szóló 2010. évi CXXX. törvény (a továbbiakban: Jat.) 17. § (1) bekezdése szerint a jogszabály előkészítője előzetes hatásvizsgálat elvégzésével felméri a szabályozás várható következményeit. Az előzetes hatásvizsgálat eredményéről helyi önkormányzati rendelet esetén a Képviselő-testületet tájékoztatni kell. A Jat. előírásainak megfelelően az előzetes hatásvizsgálat megtörtént, amelyet a következők szerint mutatok be.

**Előzetes hatásvizsgálat
a jogalkotásról szóló 2010. évi CXXX. törvény 17.§ (1) bekezdése alapján**

A rendelet-tervezet címe:

Derecske Város Önkormányzata Képviselő-testületének az önkormányzat vagyonáról és a vagyongazdálkodás szabályairól szóló 13/2012. (III. 30.) önkormányzati rendelet módosításáról rendelkező/2022. (IV. 29.) önkormányzati rendelet

Társadalmi-gazdasági hatása:

A vagyonelem adataiban történő pontosításnak a helyi vagyonrendeleten történő átvezetése társadalmi-gazdasági hatást nem eredményez.

Költségvetési hatása: nincs.

Környezeti, egészségi következményei: nincsenek.

Adminisztratív terheket befolyásoló hatása: nincs.

Egyéb hatása: Nincs.

A rendelet megalkotásának elmaradása esetén várható következmények: a helyi vagyonrendelet nem a valós vagyonhelyzetet tartalmazná.

A rendelet alkalmazásához szükséges feltételek:

- személyi: rendelkezésre állnak, többlet személyi feltételt nem igényel.
- szervezeti: rendelkezésre állnak, szervezeti átalakítást, módosítás nem igényel.
- tárgyi: rendelkezésre állnak, további tárgyi feltétel biztosítását nem igényel.
- pénzügyi: rendelkezésre állnak, további pénzügyi előirányzatot nem igényel.

A Jat. 18. §-ában foglaltak alapján a jogszabály indokolását az alábbiakban ismertetem:

INDOKOLÁS

1. §

A rendelet 3. melléklete a vagyonelemek adataiban történő módosításból eredően változik.

2. §

A rendelet hatályba lépésének időpontját tartalmazza, valamint rendelkezik a hatályon kívül helyezésének időpontjáról.

Kérem a Képviselő-testületet, hogy a vagyonrendelet módosítás tervezetét elfogadni szíveskedjen.

D e r e c s k e, 2022. április 19.

T i s z t e l e t t e l:



DERECSCKE VÁROS ÖNKORMÁNYZATA KÉPVISELŐ-TESTÜLETÉNEK

...../2022. (IV. 29.) önkormányzati rendelete

az önkormányzat vagyonáról és a vagyongazdálkodás szabályairól szóló
13/2012. (III. 30.) önkormányzati rendelet módosításáról

Derecske Város Önkormányzata Képviselő-testülete a Magyarország Alaptörvénye 32. cikk (1) bekezdés a) és e) pontjában meghatározott feladatkörében eljárva, a Magyarország helyi önkormányzatairól szóló 2011. évi CLXXXIX. törvény 107. §-ában kapott felhatalmazás alapján, valamint az Önkormányzat Szervezeti és Működési Szabályzatáról szóló 11/2013. (III. 29.) önkormányzati rendelet 4. mellékletében biztosított véleményezési jogkörében eljáró Derecske Város Önkormányzata Képviselő-testülete Pénzügyi és Településfejlesztési Bizottsága véleményének kikérésével, a következőket rendeli el:

1. §

Az önkormányzat vagyonáról és a vagyongazdálkodás szabályairól szóló 13/2012. (III. 30.) önkormányzati rendelet (a továbbiakban: Rendelet) 3. melléklete helyébe az 1. melléklet lép.

2. §

Ez a rendelet a kihirdetését követő napon lép hatályba, és a kihirdetését követő második napon hatályát veszti.

D e r e c s k e, 2022. április 28.

Bordán Szabolcs
polgármester

Varsányiné dr. Antal Erzsébet
jegyző

Záradék:

A kihirdetés időpontja: 2022. április 29.

Varsányiné dr. Antal Erzsébet
jegyző

1.melléklet a .../2022. (IV. 29.) önkormányzati rendelethez
 "3. melléklet a 13/2012. (III. 30.) önkormányzati rendelethez"

| Sorsz. | Helyrajzi szám Forgalomképes ingatlanok | Megnevezés (üzlet/vagyon) | Cím | Élhelyezkedés | Terület (m2) | Tul.hányad |
|--------|--|------------------------------|---------------------|----------------|--------------|------------|
| 1 | 2/ 3/ / | Beépítetlen ter. | Köztársaság út 97. | belterület (1) | 728 | 1/1 |
| 2 | 8/ 5/ / | Beépítetlen terület | Kigyó u. | belterület (1) | 2084 | 1/1 |
| 3 | 13/ 2/A /3 | Garázs | Köztársaság út 81. | belterület (1) | 14,85 | 1/1 |
| 4 | 13/ 2/A /4 | Garázs | Köztársaság út 81. | belterület (1) | 14,8 | 1/1 |
| 5 | 13/ 2/A /5 | Garázs | Köztársaság út 81. | belterület (1) | 17,28 | 1/1 |
| 6 | 13/ 2/A /6 | Lakás | Köztársaság út 81. | belterület (1) | 69,18 | 1/1 |
| 7 | 13/ 2/A /7 | Lakás | Köztársaság út 81. | belterület (1) | 34,43 | 1/1 |
| 8 | 13/ 2/A /8 | Lakás | Köztársaság út 81. | belterület (1) | 53,62 | 1/1 |
| 9 | 13/ 2/A /9 | Lakás | Köztársaság út 81. | belterület (1) | 62,95 | 1/1 |
| 10 | 13/ 2/A /10 | Lakás | Köztársaság út 81. | belterület (1) | 32,01 | 1/1 |
| 11 | 13/ 2/A /11 | Lakás | Köztársaság út 81. | belterület (1) | 51,75 | 1/1 |
| 12 | 13/ 2/A /14 | Garázs | Köztársaság út 81. | belterület (1) | 14,85 | 1/1 |
| 13 | 13/ 2/A /15 | Garázs | Köztársaság út 81. | belterület (1) | 14,85 | 1/1 |
| 14 | 13/ 2/A /16 | Garázs | Köztársaság út 81. | belterület (1) | 17,28 | 1/1 |
| 15 | 13/ 2/A /17 | Lakás | Köztársaság út 81. | belterület (1) | 69,18 | 1/1 |
| 16 | 13/ 2/A /18 | Lakás | Köztársaság út 81. | belterület (1) | 34,43 | 1/1 |
| 17 | 13/ 2/A /19 | Lakás | Köztársaság út 81. | belterület (1) | 53,62 | 1/1 |
| 18 | 13/ 2/A /20 | Lakás | Köztársaság út 81. | belterület (1) | 62,95 | 1/1 |
| 19 | 13/ 2/A /21 | Lakás | Köztársaság út 81. | belterület (1) | 32,01 | 1/1 |
| 20 | 13/ 2/A /22 | Lakás | Köztársaság út 81. | belterület (1) | 51,75 | 1/1 |
| 21 | 277/ 1/ / | Beépítetlen terület | Nincs utca neve | belterület (1) | 770 | 1/1 |
| 22 | 277/ 2/ / | Beépítetlen terület | Nincs utca neve | belterület (1) | 863 | 1/1 |
| 23 | 348/ / / | Beépítetlen terület | Nincs utca neve | belterület (1) | 841 | 1/1 |
| 24 | 351/ 16/ / | Beépítetlen terület | Nincs utca neve | belterület (1) | 93 | 1/1 |
| 25 | 352/ 20/ / | Beépített terület | Szabó Pál u. 20. | belterület (1) | 507 | 1/1 |
| 26 | 360/ / / | Lakóház, udvar | Köztársaság út 56. | belterület (1) | 1938 | 1/1 |
| 27 | 381/ / / | Beépítetlen terület | Nincs utca neve | belterület (1) | 1590 | 1/1 |
| 28 | 410/ 2/ / | Beépítetlen terület | Köztársaság út | belterület (1) | 411 | 1/1 |
| 29 | 514/ / / | Lakóház, udvar | Kandia u. 36. | belterület (1) | 378 | 1/1 |
| 30 | 520/ / / | Beépítetlen terület | Nincs utca neve | belterület (1) | 15809 | 1/1 |
| 31 | 815/ 2/ / | Garázs és udvar | Köztársaság út | belterület (1) | 15 | 1/1 |
| 32 | 815/ 3/ / | Garázs és udvar | Köztársaság út | belterület (1) | 15 | 1/1 |
| 33 | 815/ 4/ / | Garázs és udvar | Köztársaság út | belterület (1) | 16 | 1/1 |
| 34 | 815/ 5/ / | Garázs és udvar | Köztársaság út | belterület (1) | 19 | 1/1 |
| 35 | 815/ 7/ / | Garázs és udvar | Köztársaság út | belterület (1) | 20 | 1/1 |
| 36 | 815/ 8/ / | Garázs és udvar | Köztársaság út | belterület (1) | 20 | 1/1 |
| 37 | 815/ 9/ / | Garázs és udvar | Köztársaság út | belterület (1) | 20 | 1/1 |
| 38 | 815/ 10/ / | Garázs és udvar | Köztársaság út | belterület (1) | 20 | 1/1 |
| 39 | 815/ 11/ / | Garázs és udvar | Köztársaság út | belterület (1) | 21 | 1/1 |
| 40 | 815/ 12/ / | Garázs és udvar | Köztársaság út | belterület (1) | 21 | 1/1 |
| 41 | 816/ A /10 / | Lakás | Köztársaság út 88. | belterület (1) | 38,27 | 1/1 |
| 42 | 816/ A /15 / | Lakás | Köztársaság út 88. | belterület (1) | 39,95 | 1/1 |
| 43 | 816/ A /18 / | Lakás | Köztársaság út 88. | belterület (1) | 39,95 | 1/1 |
| 44 | 820/ / / | Lakóház, udvar | Köztársaság út 94. | belterület (1) | 686 | 1/1 |
| 45 | 907/ 2/ / | Beépítetlen terület | Nincs utca neve | belterület (1) | 1593 | 1/1 |
| 46 | 907/ 4/ / | Beépítetlen terület | Nincs utca neve | belterület (1) | 903 | 1/1 |
| 47 | 909/ / / | Lakóház, udvar | Csuklya u. 2. | belterület (1) | 1016 | 1/1 |
| 48 | 919/ / / | Lakóház, udvar | Csuklya u. 18. | belterület (1) | 1536 | 1/1 |
| 49 | 954/ 2/ / | Beépítetlen terület | Szív u. 27. | belterület (1) | 717 | 1/1 |
| 50 | 0423/ / / | Major | Nincs utca neve | belterület (1) | 8842 | 1/1 |
| 51 | 1026/ 13/ / | Beépítetlen terület | Nincs utca neve | belterület (1) | 1345 | 1/1 |
| 52 | 1043/ / A/ / | Lakóház, udvar | Bacsó Béla u. 29. | belterület (1) | 1301 | 1/1 |
| 53 | 1330/ 4/ / | Lakóház, udvar | Köztársaság út 100. | belterület (1) | 844 | 693/844 |
| 54 | 1336/ / / | Lakóház, udvar | Köztársaság út 108. | belterület (1) | 823 | 1/1 |
| 55 | 1502/ 1/A/4 | Lakás | Kinizsi u. 10. | belterület (1) | 61,9 | 1/1 |
| 56 | 1513/ / / | Lakóház, udvar | Szováti u. 4. | belterület (1) | 775 | 1/1 |
| 57 | 1514/ / A/ / | Társasház | Szováti u. 6. | belterület (1) | 1045 | 1/1 |
| 58 | 1526/ / A/10 | Lakás | Rákóczi út 10. | belterület (1) | 73,31 | 1/1 |
| 59 | 1526/ / A/11 | Lakás | Rákóczi út 10. | belterület (1) | 74,66 | 1/1 |
| 60 | 1527/ / A/6 | Lakás | Rákóczi út 8. | belterület (1) | 51,45 | 1/1 |
| 61 | 1527/ / A/12 | Lakás | Rákóczi út 8. | belterület (1) | 51,45 | 1/1 |
| 62 | 1527/ / A/20 | Pince | Rákóczi út 8. | belterület (1) | 3,88 | 1/1 |
| 63 | 1527/ / A/21 | Pince | Rákóczi út 8. | belterület (1) | 3,88 | 1/1 |
| 64 | 1527/ / A/22 | Pince | Rákóczi út 8. | belterület (1) | 3,88 | 1/1 |
| 65 | 1527/ / A/29 | Pince | Rákóczi út 8. | belterület (1) | 3,88 | 1/1 |
| 66 | 1527/A/37 | Pince | Rákóczi út 8. | belterület (1) | 13 | 1/1 |
| 67 | 1585/ 2/ / | Irodaház | Rákóczi út | belterület (1) | 708 | 6364/10000 |
| 68 | 1925/ / / | Beépítetlen terület | Nincs utca neve | belterület (1) | 433 | 1/1 |
| 69 | 2032/ / / | Lakóház, udvar | Rákóczi út 76 | belterület (1) | 414 | 1/1 |
| 70 | 2312/ 1/ / | Beépítetlen terület | Nincs utca neve | belterület (1) | 53 | 1/1 |
| 71 | 2353/ 2/ / | Beépítetlen terület | Nincs utca neve | belterület (1) | 1475 | 1/1 |
| 72 | 2768/ 2/ / | Beépítetlen terület | Nincs utca neve | belterület (1) | 558 | 1/1 |
| 73 | 3017/ 81/ / | Beépítetlen terület | Nincs utca neve | belterület (1) | 934 | 1/1 |
| 74 | 3017/ 85/ / | Beépítetlen terület | Nincs utca neve | belterület (1) | 1012 | 1/1 |
| 75 | 3017/ 87/ / | Beépítetlen terület | Nincs utca neve | belterület (1) | 855 | 1/1 |
| 76 | 3017/ 89/ / | Beépítetlen terület | Nincs utca neve | belterület (1) | 990 | 1/1 |
| 77 | 3017/ 91/ / | Beépítetlen terület | Nincs utca neve | belterület (1) | 688 | 1/1 |
| 79 | 3210/ / / | Beépítetlen terület | Nincs utca neve | belterület (1) | 1953 | 1/1 |
| 80 | 3230/ 1/ / | Beépítetlen terület | Nincs utca neve | belterület (1) | 1069 | 1/1 |
| 81 | 3230/ 2/ / | Beépítetlen terület | Nincs utca neve | belterület (1) | 900 | 1/1 |
| 82 | 3561/ / / | Beépítetlen terület | Nincs utca neve | belterület (1) | 719 | 1/1 |
| 83 | 3604/ / / | Beépítetlen terület | Tulipán u. | belterület (1) | 872 | 1/1 |
| 84 | 028/ 4/ / | Szántó | Nincs utca neve | külterület (2) | 152887 | 1/1 |
| 85 | 032/ 4/ / | Telephely | Nincs utca neve | külterület (2) | 180 | 1/1 |
| 86 | 037/ 90/ / | Szántó | Nincs utca neve | külterület (2) | 2401 | 1/1 |
| 87 | 046/ 14/ / | Szántó | Nincs utca neve | külterület (2) | 3349 | 1/1 |
| 88 | 046/ 15/ / | Szántó | Nincs utca neve | külterület (2) | 5941 | 1/1 |
| 89 | 046/ 16/ / | Szántó | Nincs utca neve | külterület (2) | 4050 | 1/1 |
| 90 | 046/ 17/ / | Szántó | Nincs utca neve | külterület (2) | 38541 | 1/1 |
| 91 | 046/ 20/ / | Szántó | Nincs utca neve | külterület (2) | 3194 | 1/1 |
| 92 | 046/ 37/ / | Szántó | Nincs utca neve | külterület (2) | 3085 | 1/1 |
| 93 | 046/ 38/ / | Szántó | Nincs utca neve | külterület (2) | 12389 | 1/1 |
| 94 | 046/ 39/ / | Szántó | Nincs utca neve | külterület (2) | 5620 | 1/1 |
| 95 | 048/1 | szántó | Nincs utca neve | külterület (2) | 6234 | 1/1 |
| 96 | 046/ 48/ / | Szántó | Nincs utca neve | külterület (2) | 7475 | 1/1 |
| 97 | 048/ 2/ / | Szántó | Nincs utca neve | külterület (2) | 5704 | 1/1 |
| 98 | 048/ 16/ / | Szántó | Nincs utca neve | külterület (2) | 4407 | 1/1 |

1. melléklet a .../2022. (IV. 29.) önkormányzati rendelethez
 "3. melléklet a 13/2012. (III. 30.) önkormányzati rendelethez"

| | | | | | | |
|-----|-----------|---|----------------------------------|----------------|--------|------------|
| 99 | 048/39/1 | Szántó | Nincs utca neve | külterület (2) | 472 | 1/1 |
| 100 | 048/45/1 | legelő | Nincs utca neve | külterület (2) | 19897 | 1/1 |
| 101 | 057/1/1 | udvar | Nincs utca neve | külterület (2) | 6700 | 1/1 |
| 102 | 057/7 | udvar | Nincs utca neve | külterület (2) | 989 | 1/1 |
| 103 | 057/8 | udvar | Nincs utca neve | külterület (2) | 990 | 1/1 |
| 104 | 057/9 | udvar | Nincs utca neve | külterület (2) | 989 | 1/1 |
| 105 | 057/10 | udvar | Nincs utca neve | külterület (2) | 990 | 1/1 |
| 106 | 057/11 | udvar | Nincs utca neve | külterület (2) | 989 | 1/1 |
| 107 | 057/12 | udvar | Nincs utca neve | külterület (2) | 990 | 1/1 |
| 108 | 057/13 | mocsár | Nincs utca neve | külterület (2) | 145773 | 1/1 |
| 109 | 0140/3/1 | Mocsár | Nincs utca neve | külterület (2) | 28712 | 1/1 |
| 110 | 0140/4/1 | Mocsár | Nincs utca neve | külterület (2) | 26964 | 1/1 |
| 111 | 0140/14/1 | Mocsár | Nincs utca neve | külterület (2) | 66391 | 1/1 |
| 112 | 0392/1/1 | legelő, kivett anyaggyödőr és kivett árok | Nincs utca neve | külterület (2) | 654300 | 1/1 |
| 113 | 0411/9/1 | Legelő | Nincs utca neve | külterület (2) | 5263 | 1/1 |
| 114 | 0415/12/1 | legelő | Nincs utca neve | külterület (2) | 132165 | 1/1 |
| 115 | 0415/14/1 | legelő | Nincs utca neve | külterület (2) | 44499 | 1/1 |
| 116 | 0415/17/1 | Erdő | Nincs utca neve | külterület (2) | 13686 | 589/1765 |
| 117 | 0415/25/1 | legelő | Nincs utca neve | külterület (2) | 47166 | 1/1 |
| 118 | 0415/26/1 | legelő | Nincs utca neve | külterület (2) | 28968 | 1/1 |
| 119 | 0415/27/1 | legelő | Nincs utca neve | külterület (2) | 16724 | 1/1 |
| 120 | 0415/28/1 | legelő | Nincs utca neve | külterület (2) | 18993 | 1/1 |
| 121 | 0420/1/1 | legelő | Nincs utca neve | külterület (2) | 47278 | 1/1 |
| 122 | 0424/1/1 | Gazd. épület és udvar | Nincs utca neve | külterület (2) | 2103 | 1/1 |
| 123 | 0427/2/1 | legelő | Nincs utca neve | külterület (2) | 3956 | 1/1 |
| 124 | 0427/3/1 | legelő | Nincs utca neve | külterület (2) | 4149 | 1/1 |
| 125 | 0427/4/1 | legelő | Nincs utca neve | külterület (2) | 1565 | 1/1 |
| 126 | 0427/5/1 | legelő | Nincs utca neve | külterület (2) | 3780 | 1/1 |
| 127 | 0427/6/1 | legelő | Nincs utca neve | külterület (2) | 6917 | 1/1 |
| 128 | 0427/7/1 | legelő | Nincs utca neve | külterület (2) | 3632 | 1/1 |
| 129 | 0427/8/1 | legelő | Nincs utca neve | külterület (2) | 1736 | 1/1 |
| 130 | 0427/10/1 | legelő | Nincs utca neve | külterület (2) | 3914 | 1/1 |
| 131 | 0427/11/1 | legelő | Nincs utca neve | külterület (2) | 2776 | 1/1 |
| 132 | 5249/1/1 | gyep | Nincs utca neve | külterület (2) | 194 | 3/4 |
| 133 | 5403/2/1 | Kert | Nincs utca neve | külterület (2) | 5019 | 1/1 |
| 134 | 5403/10/1 | Kert | Nincs utca neve | külterület (2) | 11318 | 1/1 |
| 135 | 5404/1/1 | Erdő | Nincs utca neve | külterület (2) | 6064 | 1/1 |
| 136 | 5405/1/1 | Kert | Nincs utca neve | külterület (2) | 360 | 1/1 |
| 137 | 5406/1/1 | Kert | Nincs utca neve | külterület (2) | 532 | 1/1 |
| 138 | 3617/1/1 | Beépítetlen terület | Nincs utca neve | külterület (2) | 388 | 1/1 |
| 139 | 3618/1/1 | Lakóház, udvar | Nincs utca neve | külterület (2) | 453 | 1/1 |
| 140 | 3620/1/1 | Beépítetlen terület | Nincs utca neve | külterület (2) | 1051 | 1/1 |
| 141 | 3623/1/1 | Beépítetlen terület | Nincs utca neve | külterület (2) | 871 | 1/1 |
| 142 | 3626/1/1 | Lakóház, udvar | Nincs utca neve | külterület (2) | 507 | 1/1 |
| 143 | 5940/3/1 | Szántó, árok | Nincs utca neve | külterület (2) | 7155 | 1/1 |
| 144 | 6324/1/1 | Gyümölcsös | Nincs utca neve | külterület (2) | 2867 | 1/1 |
| 145 | 6325/1/1 | Szántó, szőlő és gazd. ép. | Nincs utca neve | külterület (2) | 3414 | 1/1 |
| 146 | 7082/1/1 | Szántó | Nincs utca neve | külterület (2) | 2403 | 60/3600 |
| 147 | 7163/1/1 | Kert | Nincs utca neve | külterület (2) | 1356 | 1/1 |
| 148 | 7510/1/1 | Kert | Nincs utca neve | külterület (2) | 1097 | 60/1800 |
| 149 | 7616 | zártkerti műv. alól kiv. ter. | Nincs utca neve | külterület (2) | 1263 | 1/1 |
| 150 | 7632 | zártkerti műv. alól kiv. ter. | Nincs utca neve | külterület (2) | 597 | 1/1 |
| 151 | 7748/1/1 | Szántó | Nincs utca neve | külterület (2) | 1647 | 1/1 |
| 152 | 7848 | zártkerti műv. alól kiv. ter. | Nincs utca neve | külterület (2) | 1431 | 1/1 |
| 153 | 7849 | zártkerti műv. alól kiv. ter. | Nincs utca neve | külterület (2) | 1643 | 1/1 |
| 154 | 7850 | zártkerti műv. alól kiv. ter. | Nincs utca neve | külterület (2) | 1431 | 1/1 |
| 155 | 8467/1/1 | Kert | Nincs utca neve | külterület (2) | 500 | 1/1 |
| 157 | 9006/1/1 | Szántó | Nincs utca neve | külterület (2) | 4042 | 1/1 |
| 158 | 9591/1/1 | Irodaház | Bereettyóújfalu, József A. u. 15 | beütem (1) | 2361 | 1191/10000 |
| 159 | 9192/1/1 | Irodaház | Debrecen, Nemezőr u. 1 | beütem (1) | 445 | 246/10000 |
| 160 | 9193/1/1 | Iroda, Műhely, Bemutatóterem | Debrecen, Arany J. u. 42. | beütem (1) | 416 | 246/10000 |
| 161 | 22273/1/1 | Telephely | Debrecen II. kerület | beütem (1) | 19971 | 246/10000 |
| 162 | 0415/29/1 | Gyep (legelő), erdő | Nincs utca neve | külterület (2) | 87291 | 1/1 |
| 163 | 8022/1/1 | Lakóház, udvar, | Köziársaság út 226. | külterület (2) | 4000 | 1/1 |
| 164 | 1936/1/1 | Lakóház, udvar | Nyugati u. 16. | beütem (1) | 2058 | 1/1 |
| 165 | 0136/65/1 | Parkoló | Nincs utca neve | külterület (2) | 1156 | 1/1 |
| 166 | 0136/66/1 | Beépítetlen terület | Nincs utca neve | külterület (2) | 2161 | 1/1 |
| 167 | 7660 | Szőlő | Nincs utca neve | külterület (2) | 1374 | 1766/1832 |
| 168 | 084/1/1 | erdő | Nincs utca neve | külterület (2) | 32794 | 1/1 |
| 169 | 048/3/1/1 | szántó | Nincs utca neve | külterület (2) | 3138 | 1/1 |
| 170 | 6830/1/1 | szántó | Nincs utca neve | külterület (2) | 1575 | 1/1 |
| 171 | 6831/1/1 | szántó | Nincs utca neve | külterület (2) | 766 | 1/1 |
| 172 | 6833/1/1 | fásított terület | Nincs utca neve | külterület (2) | 770 | 1/1 |
| 173 | 6834/1/1 | fásított terület | Nincs utca neve | külterület (2) | 1565 | 1/1 |
| 174 | 6835/1/1 | fásított terület | Nincs utca neve | külterület (2) | 532 | 1/1 |
| 175 | 6836/1/1 | fásított terület | Nincs utca neve | külterület (2) | 255 | 1/1 |
| 176 | 6837/1/1 | fásított terület | Nincs utca neve | külterület (2) | 252 | 1/1 |
| 177 | 6838/1/1 | fásított terület | Nincs utca neve | külterület (2) | 532 | 1/1 |
| 178 | 6839/1/1 | fásított terület | Nincs utca neve | külterület (2) | 611 | 1/1 |
| 179 | 6840/1/1 | fásított terület | Nincs utca neve | külterület (2) | 611 | 1/1 |
| 180 | 6841/1/1 | fásított terület | Nincs utca neve | külterület (2) | 1226 | 1/1 |
| 181 | 6842/1/1 | fásított terület | Nincs utca neve | külterület (2) | 309 | 1/1 |
| 182 | 6843/1/1 | fásított terület | Nincs utca neve | külterület (2) | 306 | 1/1 |
| 183 | 6844/1/1 | szántó | Nincs utca neve | külterület (2) | 1507 | 1/1 |
| 184 | 6877/1/1 | fásított terület | Nincs utca neve | külterület (2) | 798 | 1/1 |
| 185 | 6878/1/1 | fásított terület | Nincs utca neve | külterület (2) | 795 | 1/1 |
| 186 | 6879/1/1 | fásított terület | Nincs utca neve | külterület (2) | 798 | 1/1 |
| 187 | 6880/1/1 | fásított terület | Nincs utca neve | külterület (2) | 780 | 1/1 |
| 188 | 6881/1/1 | fásított terület | Nincs utca neve | külterület (2) | 2129 | 1/1 |
| 189 | 6883/1/1 | fásított terület | Nincs utca neve | külterület (2) | 1403 | 1/1 |
| 190 | 6884/1/1 | fásított terület | Nincs utca neve | külterület (2) | 468 | 1/1 |
| 191 | 6885/1/1 | fásított terület | Nincs utca neve | külterület (2) | 939 | 1/1 |
| 192 | 6888/1/1 | fásított terület | Nincs utca n eve | külterület (2) | 1921 | 1/1 |
| 193 | 6889/1/1 | fásított terület | Nincs utca neve | külterület (2) | 1924 | 1/1 |
| 194 | 7197/1/1 | kert | Nincs utca neve | külterület (2) | 1187 | 1/1 |
| 195 | 7250/1/1 | szántó | Nincs utca neve | külterület (2) | 471 | 1/1 |
| 196 | 7251/1/1 | kert | Nincs utca neve | külterület (2) | 1266 | 1/1 |
| 197 | 7267/1/1 | kert | Nincs utca n eve | külterület (2) | 575 | 1/1 |
| 198 | 6818/1/1 | szántó | Nincs utca neve | külterület (2) | 1575 | 1/1 |

1.melléklet a .../2022. (IV. 29.) önkormányzati rendelethez
 "3. melléklet a 13/2012. (III. 30.) önkormányzati rendelethez"

| | | | | | |
|-----------------|-----------------------------------|----------------------------|-----------------------|------------|------------|
| 199 6819/ / | szántó | Nincs utca neve | Külterület (2) | 788 | 1/1 |
| 200 6820/ / | szántó | Nincs utca neve | Külterület (2) | 788 | 1/1 |
| 201 6821/ / | szántó | Nincs utca neve | Külterület (2) | 784 | 1/1 |
| 202 6822/ / | fásított terület | Nincs utca neve | Külterület (2) | 1176 | 1/1 |
| 203 6823/ / | fásított terület | Nincs utca neve | Külterület (2) | 1176 | 1/1 |
| 204 6824/ / | fásított terület | Nincs utca neve | Külterület (2) | 1575 | 1/1 |
| 205 6825/ / | fásított terület | Nincs utca neve | Külterület (2) | 784 | 1/1 |
| 206 6826/ / | fásított terület | Nincs utca neve | Külterület (2) | 788 | 1/1 |
| 207 6827/ / | fásított terület | Nincs utca neve | Külterület (2) | 791 | 1/1 |
| 208 6828/ / | fásított terület | Nincs utca neve | Külterület (2) | 2381 | 1/1 |
| 209 6829/ / | fásított terület | Nincs utca neve | Külterület (2) | 1575 | 1/1 |
| 210 6832/ / | fásított terület | Nincs utca neve | Külterület (2) | 1536 | 1/1 |
| 211 6882/ / | fásított terület | Nincs utca neve | Külterület (2) | 2863 | 1/1 |
| 212 6886/ / | fásított terület | Nincs utca neve | Külterület (2) | 1478 | 1/1 |
| 213 6887/ / | fásított terület | Nincs utca neve | Külterület (2) | 7970 | 1/1 |
| 214 6890/ / | fásított terület | Nincs utca neve | Külterület (2) | 1521 | 1/1 |
| 215 6892/ / | fásított terület | Nincs utca neve | Külterület (2) | 1798 | 1/1 |
| 216 6893/ / | fásított terület | Nincs utca neve | Külterület (2) | 2938 | 1/1 |
| 217 6894/ / | fásított terület | Nincs utca neve | Külterület (2) | 2956 | 1/1 |
| 219 7694/ / | zártkerti műv. alól kiv. ter. | Nincs utca neve | Külterület (2) | 1020 | 1/1 |
| 220 7695/ / | zártkerti műv. alól kiv. ter. | Nincs utca neve | Külterület (2) | 516 | 2/4 |
| 221 048/46 | telephely | Nincs utca neve | Külterület (2) | 4000 | 1/1 |
| 222 7703 | zártkerti műv. alól kiv. ter. | Nincs utca neve | Külterület (2) | 536 | 1/1 |
| 223 8008 | zártkerti műv. alól kiv. ter. | Nincs utca neve | Külterület (2) | 777 | 1/1 |
| 224 1500/ / | kivett irodaház | Ipar u. 5. | belterület (1) | 707 | 1/1 |
| 225 046/ 18/ | Szántó | Nincs utca neve | külterület (2) | 3917 | 1/1 |
| 226 046/ 43/ | Szántó | Nincs utca neve | külterület (2) | 4186 | 1/1 |
| 227 046/ 44/ | Szántó | Nincs utca neve | külterület (2) | 2542 | 1/1 |
| 228 046/ 45/ | Szántó | Nincs utca neve | külterület (2) | 2536 | 1/1 |
| 229 5403/3 | Kert | Nincs utca neve | külterület (2) | 1417 | 1/1 |
| 230 5403/4 | Kert és gazd. ép. | Nincs utca neve | külterület (2) | 3637 | 1/1 |
| 231 5403/7 | Kert | Nincs utca neve | külterület (2) | 3127 | 1/1 |
| 232 046/ 35/ | Szántó | Nincs utca neve | külterület (2) | 811 | 1/1 |
| 233 046/ 36/ | Szántó | Nincs utca neve | külterület (2) | 993 | 1/1 |
| 234 0411/17 | mocsár | Nincs utca neve | külterület (2) | 9392 | 1/1 |
| 235 1705 | italbolt | Huszár u. 14. | belterület (1) | 326 | 1/1 |
| 236 4/3 | beépítetlen terület | Köztársaság út 93. | belterület (1) | 924 | 1/1 |
| 237 9866 | kert | Nincs utca neve | külterület (2) | 928 | 1/1 |
| 238 9867 | kert | Nincs utca neve | külterület (2) | 881 | 1/1 |
| 239 9868 | kert | Nincs utca neve | külterület (2) | 1471 | 1/1 |
| 240 9869 | kert | Nincs utca neve | külterület (2) | 1475 | 1/1 |
| 241 9882 | szántó | Nincs utca neve | külterület (2) | 2158 | 1/1 |
| 242 269/1 | Beépítetlen terület | Nincs utca neve | belterület (1) | 1162 | 1/1 |
| 243 1359/2 | Lakóház, udvar | Templomkert tér 3. | belterület (1) | 431 | 1/1 |
| 244 2915 | lakóház, udvar | Köztársaság út 125. | belterület (1) | 1046 | 1/1 |
| 245 753 | lakóház, udvar | Irányi Dániel u. | belterület (1) | 352 | 1/1 |
| 246 1346 | lakóház, udvar, garázs | Dr. Mustó Sándor u. 6. | belterület (1) | 579 | 1/1 |
| 247 1346/A | gyermekorvosi rendelő | Dr. Mustó Sándor u. 6. | belterület (1) | 80 | 1/1 |
| 247 3164 | lakóház, udvar | Semmelweis u. 26. | belterület (1) | 825 | 1/1 |
| 248 916 | lakóház, udvar | Csuklya u. 12. | belterület (1) | 1489 | 1/1 |
| 249 907/15 | lakóház, udvar | Meggyfa u. 1. | belterület (1) | 540 | 1/1 |
| 250 907/16 | beépítetlen terület | Akácfa u. 13. | belterület (1) | 560 | 1/1 |
| 252 966 | lakóház, udvar | Szív u. 3. | belterület (1) | 1444 | 1/1 |
| 253 1578/3/A/4 | lakás | Rákóczi út 1 .1. emelet 2. | belterület (1) | 63,3 | 1/1 |
| 254 048/11 | szántó | Nincs utca neve | külterület (2) | 2994 | 1/1 |
| 255 7862 | kert | Nincs utca neve | külterület (2) | 529 | 1/1 |
| 256 7863 | kert | Nincs utca | külterület (2) | 529 | 1/1 |
| 257 1900 | lakóház, udvar | Nyugati u. 4. | belterület (1) | 1539 | 1/1 |
| 258 8460 | kert | Nincs utca neve | belterület (1) | 36 | 1/1 |
| 259 7909 | kert | Nincs utca neve | belterület (1) | 852 | 6/72 |
| 260 907/74 | lakóház, udvar | Meggyfa u. 17. | belterület (1) | 440 | 1150/2400 |
| 261 78/2 | kivett beépítetlen terület | Nincs utca neve | belterület (1) | 106 | 1/1 |

The first part of the paper discusses the general theory of the subject, and the second part discusses the application of the theory to the case of the present case. The theory is based on the assumption that the system is in a state of equilibrium, and that the forces acting on the system are balanced. The application of the theory to the present case shows that the system is in a state of equilibrium, and that the forces acting on the system are balanced.

DERECSCKE VÁROS ÖNKORMÁNYZATA
P O L G Á R M E S T E R É T Ő L

..... sz. napirendi pont

Előkészítette: Gonda-Magyar Andrea főépítész és Cseh Ákos Településfejlesztési és Beruházási Osztályvezető

Határozathozatal: minősített többség

ELŐTERJESZTÉS

Derecske Város Önkormányzata Képviselő-testületének

2022. április 28-i nyílt ülésére

Pénzügyi és Településfejlesztési Bizottságának

2022. április 27-i nyílt ülésére

Tárgy: A partnerségi egyeztetés szabályairól szóló 13/2017. (III. 31.) önkormányzati rendelet felülvizsgálata

Tisztelt Képviselő-testület!

A településrendezési eszközök módosítása során minden esetben Partnerségi egyeztetést tartunk. Ennek szabályait a partnerségi egyeztetés szabályairól szóló 13/2017. (III. 31.) önkormányzati rendelet (továbbiakban: Rendelet) tartalmazza.

A rendelet módosítását javasoljuk, ugyanis az eltelt időszakban azzal a gyakorlati problémával szembesültünk, hogy a gyorsabb, rövidebb eljárásrendben lefolytatható módosítások (egyszerűsített eljárásrend, tárgyalásos eljárásrend) a Rendeletben foglaltak miatt nem gyorsak. Ennek oka, hogy a Derecskei Hírek folyóiratban történő megjelenítés egy- de akár másfél hónappal növelheti az eljárásrend hosszúságát.

A Rendelet módosítása során kizárólag azok az eljárásrendek érintettek, melyek rövidebb eljárásrendet biztosítanak. Ezekben az egyeztetési esetekben a Rendeletből a Derecskei Hírekben történő megjelentetés törlésre kerülne.

A fentiekén túl az eljárásrendek során történő tájékoztatás kiegészítésre kerülne a Derecskei Közös Önkormányzati Hivatal hirdetőtáblájával, valamint a Hivatal megnevezése két helyen pontosításra kerül.

A módosítással érintett rendelet az előterjesztés 1. sz. mellékletét képezi, amelyben pirossal áthúzva a törlendő részek, kék színnel, dőlt betűtípussal az újonnan beemelni kívánt részek láthatóak.

Az alaprendeletet módosító rendelettervezet az előterjesztés 2. sz. mellékletét képezi.

Tisztelettel kérem a Képviselő-testületet adja meg véleményét a módosítás vonatkozásában, valamint kérem az előterjesztés mellékletét képező rendelettervezet elfogadását.

A rendelettervezet elfogadása a Magyarország helyi önkormányzatairól szóló 2011. évi CLXXXIX. törvény 50. §-a értelmében minősített többséget igényel.

A jogalkotásról szóló 2010. évi CXXX. törvény 17. § (1) bekezdése szerinti előzetes hatásvizsgálatról, valamint a 18. §-a szerinti indokolásról az alábbiak szerint tájékoztatom a Képviselő-testületet.

Előzetes hatásvizsgálat
a jogalkotásról szóló 2010. évi CXXX. törvény (a továbbiakban: Jat.)
17. § (1) bekezdése alapján

A rendelettervezet címe:/2022. (IV. 29.) önkormányzati rendelet a partnerségi egyeztetés szabályairól szóló 13/2017. (III. 31.) önkormányzati rendelet módosításáról

Társadalmi-gazdasági hatása: az eljárás rövidebb időtartam alatt lefolytatható.

Költségvetési hatása: nincs

Környezeti, egészségi következményei: nincs.

Adminisztratív terheket befolyásoló hatása: nem jelentős.

Egyéb hatása: nincs.

A rendelet megalkotásának szükségessége: a rendelet módosításával lehetővé válik, hogy a gyorsabb, rövidebb eljárásrendben lefolytatható módosítások (egyszerűsített eljárásrend, tárgyalásos eljárásrend) a partnerek tájékoztatása módjának és eszközeinek újra szabályozásával ténylegesen rövidebb idő alatt kerüljenek lefolytatásra.

A rendelet megalkotásának elmaradása esetén várható következmények: nincs.

A rendelet alkalmazásához szükséges feltételek:

- személyi: rendelkezésre állnak, többlet személyi feltételt nem igényel.
- szervezeti: rendelkezésre állnak, szervezeti átalakítást, módosítást nem igényel.
- tárgyi: rendelkezésre állnak, további tárgyi feltétel biztosítását nem igényel.
- pénzügyi: rendelkezésre állnak, további pénzügyi előirányzatot nem igényel.

A Jat. 18. §-ában foglaltak alapján a jogszabály indokolása az alábbi:

Részletes indokolás

1. §-hoz: Kézikönyv és településképi rendelet megalkotása vagy módosítása, településrendezési eszközök teljes eljárásban történő készítése, módosítása, településrendezési eszközök egyszerűsített eljárásban történő készítése, módosítása, valamint településrendezési eszközök tárgyalásos eljárásban történő készítése, módosítása esetén a partnerek tájékoztatása a Derecskei Közös Önkormányzati Hivatal hirdetőtábláján történő közzététellel is megvalósul. Míg a településrendezési eszközök egyszerűsített eljárásban történő készítése, módosítása és a településrendezési eszközök tárgyalásos eljárásban történő készítése, módosítása esetén a partnerek tájékoztatására a Derecskei Hírekben nem fog sor kerülni az eljárás gyorsabbá tétele céljából.

2. §-hoz: A módosítás szövegcsérés módosítást tartalmaz.

3. §-hoz: A módosító rendelet hatályba lépéséről és hatályon kívül helyezéséről rendelkezik.

Derecske, 2022. április 12.

Tisztelettel:



DERECSKE VÁROS ÖNKORMÁNYZAT KÉPVISELŐ-TESTÜLETÉNEK

13/2017. (III. 31.) önkormányzati rendelete

a módosító .../2022.(.....) önkormányzati rendelettel egységes szerkezetben

a partnerségi egyeztetés szabályairól

Derecske Város Önkormányzat Képviselő-testülete az Alaptörvény 32. cikk (2) bekezdésben valamint a Magyarország helyi önkormányzatairól szóló 2011. évi CLXXXIX. törvény 13. § (1) bekezdés 1. pontjában meghatározott feladatkörében eljárva, a településfejlesztési koncepcióról, az integrált településfejlesztési stratégiáról és a településrendezési eszközökről, valamint egyes településrendezési sajátos jogintézményekről szóló 314/2012. (XI. 8.) Korm. rendelet 29. §-ában meghatározott feladatkörében eljárva, továbbá Derecske Város Önkormányzat Képviselő-testületének az Önkormányzat Szervezeti és Működési Szabályzatáról szóló 11/2013. (III. 29.) önkormányzati rendelet 4. mellékletében biztosított véleményezési jogkörében eljáró Pénzügyi és Településfejlesztési Bizottság véleményének kikérésével a következőket rendeli el:

1. A rendelet hatálya

1. § E rendelet hatálya Derecske Város közigazgatási területére vonatkozó településfejlesztési koncepciójának, integrált településfejlesztési stratégiájának, településrendezési eszközeinek, településképi arculati kézikönyvének és településképi rendeletének előkészítése, módosítása során a 3. § szerinti partnerekre, valamint a partnerségi egyeztetés szabályaira terjed ki.

2: § Derecske Város településfejlesztési koncepciójának (a továbbiakban: koncepció), integrált településfejlesztési stratégiájának (a továbbiakban: stratégia), településrendezési eszközeinek, településképi arculati kézikönyvének (a továbbiakban: kézikönyv) és településképi rendeletének vagy azok módosításának a lakossággal, érdekképviselői, civil és gazdálkodó szervezetekkel, vallási közösségekkel történő véleményeztetése a településfejlesztési koncepcióról, az integrált településfejlesztési stratégiáról és a településrendezési eszközökről, valamint egyes településrendezési sajátos jogintézményekről szóló 314/2012. (XI. 8.) Korm. rendelet (a továbbiakban: Korm. rendelet) és jelen rendeletben meghatározott szabályok szerint történik.

2. A partnerek meghatározása

3. § A partnerségi egyeztetésben az alábbi természetes személyek, jogi személyek és jogi személyiséggel nem rendelkező szervezetek (a továbbiakban: partnerek) vehetnek részt:

- a) Derecske Város közigazgatási területén állandó lakóhellyel, tartózkodási hellyel, vagy ingatlan tulajdonnal rendelkező természetes személyek,
- b) Derecske Város közigazgatási területén működő településfejlesztéssel, településrendezéssel összefüggésbe hozható civil szervezetek,
- c) azon építészeti, mérnöki szakmai érdekképviselői szervek, amelyek székhelye, telephelye Derecskén található és tevékenységük Derecske településfejlesztésével, településrendezésével kapcsolatos vagy azzal összefüggésbe hozható,
- d) azon környezetvédelmi érdekek képviselőire létrehozott egyesületek, szervezetek,

- amelyek működése vagy tevékenysége Derecske közigazgatási területére terjed ki,
- e) Derecskén székhellyel, telephellyel rendelkező gazdálkodó szervezetek,
 - f) Derecskén székhellyel, telephellyel rendelkező vallási közösségek.

3. A partnerek tájékoztatásának módja és eszközei

4. § (1) Konceptió vagy stratégia készítése esetén a partnerek tájékoztatása – a Korm. rendelet szerinti előzetes és munkaközi tájékoztató keretében – önkormányzati közterületen elhelyezett hirdetőfelületen, a Derecskei Hírekben és a www.derecske.hu honlapon közzétett hirdetmény útján, továbbá lakossági fórum keretén belül szóban történik.

(2) Konceptió vagy stratégia módosítása esetén a partnerek tájékoztatása az elkészült tervezetről – a Korm. rendelet szerinti munkaközi tájékoztató keretében – önkormányzati közterületen elhelyezett hirdetőfelületen és a www.derecske.hu honlapon közzétett hirdetmény útján történik.

5. § Kézikönyv vagy településképi rendelet készítése vagy módosítása esetén a partnerek tájékoztatása – a Korm. rendelet szerinti előzetes és munkaközi tájékoztató keretében – önkormányzati közterületen elhelyezett hirdetőfelületen, a *Derecskei Közös Önkormányzati Hivatal hirdetőtábláján*, a Derecskei Hírekben és a www.derecske.hu honlapon közzétett hirdetmény útján, továbbá lakossági fórum keretén belül szóban történik.

6. § (1) Településrendezési eszközök teljes eljárásban történő készítése, módosítása esetén a partnerek tájékoztatása – a Korm. rendelet szerinti előzetes és munkaközi tájékoztató keretében – önkormányzati közterületen elhelyezett hirdetőfelületen, a *Derecskei Közös Önkormányzati Hivatal hirdetőtábláján*, a Derecskei Hírekben és a www.derecske.hu honlapon közzétett hirdetmény útján, továbbá lakossági fórum keretén belül szóban történik.

(2) Településrendezési eszközök egyszerűsített eljárásban történő készítése, módosítása esetén a partnerek tájékoztatása az elkészült tervezetről – a Korm. rendelet szerinti munkaközi tájékoztató keretében – önkormányzati közterületen elhelyezett hirdetőfelületen, a *Derecskei Közös Önkormányzati Hivatal hirdetőtábláján* a ~~Derecskei Hírekben~~ és a www.derecske.hu honlapon közzétett hirdetmény útján, továbbá lakossági fórum keretén belül szóban történik.

(3) Településrendezési eszközök tárgyalásos eljárásban történő készítése, módosítása esetén a partnerek tájékoztatása az elkészült tervezetről – a Korm. rendelet szerinti munkaközi tájékoztató keretében – önkormányzati közterületen elhelyezett hirdetőfelületen, a *Derecskei Közös Önkormányzati Hivatal hirdetőtábláján* a ~~Derecskei Hírekben~~ és a www.derecske.hu honlapon közzétett hirdetmény útján, továbbá lakossági fórum keretén belül szóban történik.

(4) Amennyiben a településrendezési eszköz készítése vagy módosítása a Kormány által rendeletben kihirdetett veszélyhelyzet esetén, az érintett településen a veszélyhelyzet következményeinek a felszámolása vagy a további, közvetlenül fenyegető veszélyhelyzet megelőzése miatt indokolt, a településrendezési eszközök tárgyalásos eljárásban történő készítése, módosítása esetén a partnerek tájékoztatása az elkészült tervezetről - a Korm. rendelet szerinti munkaközi tájékoztató keretében – a www.derecske.hu honlapon közzétett hirdetmény

útján történik.

(5) Településrendezési eszközök állami főépítési eljárásban történő készítése, módosítása esetén a partnerek tájékoztatása az elkészült tervezetről – a Korm. rendelet szerinti munkaközi tájékoztató keretében – a www.derecske.hu honlapon közzétett hirdetmény útján történik.

7. § (1) A hirdetménynek – előzetes tájékoztató esetén - tartalmaznia kell:

- a) a Korm. rendelet 37. § (3) bekezdésében foglaltakat,
- b) a partnerek észrevételeinek benyújtására nyitva álló határidőt és
- c) a postacímet, elektronikus levélcímet, ahova az észrevételeiket megküldhetik.

(2) A hirdetménynek – munkaközi tájékoztató esetén - tartalmaznia kell:

- a) az elkészült dokumentumot,
- b) a partnerek észrevételeinek benyújtására nyitva álló határidőt és
- c) a postacímet, elektronikus levélcímet, ahova az észrevételeiket megküldhetik.

8. § A lakossági fórum helyéről, idejéről, az ismertetésre kerülő tárgykörrel tájékoztatást kell adni a lakossági fórum előtt legalább 8 nappal, a lakossági fórum összehívására és lebonyolítására Derecske Város Önkormányzat Képviselő-testületének az Önkormányzat Szervezeti és Működési Szabályzatáról szóló 11/2013. (III.29.) önkormányzati rendelet 18. §-ában foglalt szabályozás az irányadó.

4. A javaslatok, vélemények dokumentálásának, elfogadásának és nyilvántartásának módja

9. § (1) A közzétett hirdetmény alapján, valamint a lakossági fórumot követően a partnerek a tájékoztatóban meghatározott, a Korm. rendelet 29/A. § (4) bekezdése szerinti határidőig írásos észrevételeket tehetnek az alábbi módokon:

- a) papíralapon a Polgármesternek címezve a ~~Derecskei Polgármesteri Hivatal~~ *Derecskei Közös Önkormányzati Hivatal* címére – 4130 Derecske, Köztársaság út 87. – történő megküldéssel, vagy
- b) elektronikus levélben a hirdetményben meghatározott e-mail címre történő megküldéssel.

(2) A beérkezett javaslatokat, véleményeket a főépítész az (1) bekezdésben megjelölt határidő eltelte követően továbbítja a fejlesztési dokumentum vagy a településrendezési eszköz készítésével megbízott tervezőnek.

(3) A tervező a véleményekkel, javaslatokkal kapcsolatos szakmai véleményét – a tervezési szerződésben megállapított határidőben- megküldi az önkormányzat részére, a Polgármesternek címezve.

(4) A szakmai javaslatok alapján a főépítész a vélemények, javaslatok elfogadására vonatkozó döntés-tervezetet készít.

10. § (1) A beérkezett vélemények, javaslatok elfogadásáról vagy el nem fogadásáról, az el nem fogadás indokolásáról a képviselő-testület dönt.

(2) A településrendezési eszköz tárgyalásos, vagy állami főépítési eljárásban történő lefolytatása esetén a beérkezett vélemények, javaslatok elfogadásáról vagy el nem fogadásáról,

az el nem fogadás indokolásáról a Polgármester dönt.

11. § (1) A beérkezett véleményeket, a javaslatokat a főépítész a beérkezés sorrendjében nyilvántartja.

(2) A beérkezett véleményeket, a javaslatokat, valamint az el nem fogadott véleményeket és javaslatokat, továbbá ezek indokolását a főépítész összesíti és nyilvántartja.

(3) A (2) bekezdés szerinti nyilvántartás az alábbiakat tartalmazza:

a) a véleményező, javaslattevő nevét, lakhelyét, székhelyét vagy telephelyét,

b) a vélemény, javaslat rövid tartalmát,

c) annak megjelölését, hogy a vélemény, javaslat előzetes vagy munkaközi tájékoztatás során érkezett-e,

d) a beérkezett véleményekre, javaslatokra adott válaszok rövid tartalmát, elutasítás esetén ennek indokát,

e) a véleményt, javaslatot elfogadó vagy elutasító képviselő-testületi határozat számát, vagy – a 10. § (2) bekezdése szerinti esetekben – a Polgármester döntésének megjelölését.

(4) Az (1) és (2) bekezdés szerinti dokumentumokat a közfeladatokat ellátó szervek iratkezelésére vonatkozó szabályok szerint, az ott meghatározott határidőig kell őrizni.

5. Az elfogadott koncepció, stratégia, kézikönyv, településképi rendelet és településfejlesztési eszköz nyilvánosságát biztosító intézkedések

12. § A Polgármester – a ~~Derecskei Polgármesteri Hivatal~~ *Derecskei Közös Önkormányzati Hivatal* Jogi és Igazgatási Osztálya útján – gondoskodik az elfogadott koncepció, stratégia, kézikönyv, településképi rendelet és településrendezési eszköz elfogadását követő 15 napon belüli közzétételéről a www.derecske.hu honlapon.

13. § Az elfogadott koncepcióról, stratégiáról és ezek módosításáról szóló, a Korm. rendelet 30. § (13) bekezdésében foglaltak szerinti tájékoztatásról a Polgármester a főépítész útján gondoskodik.

6. Záró rendelkezések

14. § (1) Ez a rendelet a kihirdetést követő napon lép hatályba.

(2) Ezen rendelet rendelkezéseit a rendelet hatályba lépését követően induló eljárásokban kell

alkalmazni.

Derecske,

Bordán Szabolcs
polgármester

Varsányiné dr. Antal Erzsébet
jegyző

Záradék:

A kihirdetés időpontja:

Varsányiné dr. Antal Erzsébet
jegyző

DERECSCKE VÁROS ÖNKORMÁNYZATA KÉPVISELŐ-TESTÜLETÉNEK

...../2022. (IV. 29.) önkormányzati rendelete

a partnerségi egyeztetés szabályairól szóló 13/2017. (III. 31.) önkormányzati rendelet módosításáról

Derecske Város Önkormányzata Képviselő-testülete az Alaptörvény 32. cikk (2) bekezdésében meghatározott eredeti jogalkotói hatáskörében, a Magyarország helyi önkormányzatairól szóló 2011. évi CLXXXIX. törvény 13. § (1) bekezdés 1. pontjában, valamint a településfejlesztési koncepcióról, az integrált településfejlesztési stratégiáról és a településrendezési eszközökről, valamint egyes településrendezési sajátos jogintézményekről szóló 314/2012. (XI. 8.) Korm. rendelet 29. § és a 29/A. §-ában meghatározott feladatkörében eljárva, Derecske Város Önkormányzata Képviselő-testületének az Önkormányzat Szervezeti és Működési Szabályzatáról szóló 11/2013. (III. 29.) önkormányzati rendelet 4. mellékletében biztosított véleményezési jogkörében eljáró Pénzügyi és Településfejlesztési Bizottság véleményének kikérésével a következőket rendeli el:

1. §

A partnerségi egyeztetés szabályairól szóló 13/2017. (III.31.) önkormányzati rendelet (a továbbiakban Rendelet) 5. §-a helyébe a következő rendelkezés lép:

„5. §

Kézikönyv vagy településképi rendelet készítése vagy módosítása esetén a partnerek tájékoztatása – a Korm. rendelet szerinti előzetes és munkaközi tájékoztató keretében – önkormányzati közterületen elhelyezett hirdetőfelületen, a Derecskei Közös Önkormányzati Hivatal hirdetőtábláján, a Derecskei Hírekben és a www.derecske.hu honlapon közzétett hirdetmény útján, továbbá lakossági fórum keretén belül szóban történik.”

2. §

A Rendelet 6. § (1)–(3) bekezdése helyébe a következő rendelkezések lépnek:

„(1) Településrendezési eszközök teljes eljárásban történő készítése, módosítása esetén a partnerek tájékoztatása – a Korm. rendelet szerinti előzetes és munkaközi tájékoztató keretében – önkormányzati közterületen elhelyezett hirdetőfelületen, a Derecskei Közös Önkormányzati Hivatal hirdetőtábláján, a Derecskei Hírekben és a www.derecske.hu honlapon közzétett hirdetmény útján, továbbá lakossági fórum keretén belül szóban történik.

(2) Településrendezési eszközök egyszerűsített eljárásban történő készítése, módosítása esetén a partnerek tájékoztatása az elkészült tervezetről – a Korm. rendelet szerinti munkaközi tájékoztató keretében – önkormányzati közterületen elhelyezett hirdetőfelületen, a Derecskei Közös Önkormányzati Hivatal hirdetőtábláján és a www.derecske.hu honlapon közzétett hirdetmény útján, továbbá lakossági fórum keretén belül szóban történik.

(3) Településrendezési eszközök tárgyalásos eljárásban történő készítése, módosítása esetén a partnerek tájékoztatása az elkészült tervezetről – a Korm. rendelet szerinti munkaközi tájékoztató keretében – önkormányzati közterületen elhelyezett hirdetőfelületen, a Derecskei Közös Önkormányzati Hivatal hirdetőtábláján és a www.derecske.hu honlapon közzétett

hirdetmény útján, továbbá lakossági fórum keretén belül szóban történik.”

3. §

A Rendelet

- a) 9. § (1) bekezdés a) pontjában a „Derecskei Polgármesteri Hivatal” szövegrész helyébe a „Derecskei Közös Önkormányzati Hivatal” szöveg,
- b) 12. §-ában a „Derecskei Polgármesteri Hivatal” szövegrész helyébe a „Derecskei Közös Önkormányzati Hivatal” szöveg lép.

4. §

Ez a rendelet a kihirdetését követő napon lép hatályba, és a kihirdetését követő második napon hatályát veszti.

Derecske, 2022. április 28.

Bordán Szabolcs
polgármester

Varsányiné dr. Antal Erzsébet
jegyző

Záradék:

A kihirdetés időpontja: 2022. április 29.

Varsányiné dr. Antal Erzsébet
jegyző

DERECSCKE VÁROS ÖNKORMÁNYZATA
POLGÁRMESTERÉTŐL

5. sz. napirendi pont

Előkészítette: Gonda-Magyar Andrea főépítész és Cseh Ákos Településfejlesztési és Beruházási Osztályvezető

Határozathozatal: egyszerű többség

ELŐTERJESZTÉS

Derecske Város Önkormányzata Képviselő-testületének

2022. április 28-i nyílt ülésére

Pénzügyi és Településfejlesztési Bizottságának

2022. április 27-i nyílt ülésére

Tárgy: Derecske Város településképeinek védelméről szóló 7/2018. (III. 2.) önkormányzati rendelet felülvizsgálata - Előzetes tervezői anyag bemutatása, egyeztetése.

Tisztelt Képviselő-testület!

A mindennapi munka, valamint a 2018 év óta eltelt időszak jogszabályváltozásainak lekövetése érdekében kezdeményezni kívánjuk a Derecske Város településképeinek védelméről szóló 7/2018. (III. 2.) önkormányzati rendelet (továbbiakban rendelet) módosítását.

A munka elvégzésére Zsemberi István okl. építészmérnök, településtervező lett felkérve, aki előkészített egy előzetes szakmai anyagot. Ezt az anyagot az előterjesztés 1. sz. melléklete tartalmazza.

A tervező az alábbi kérdéskörökben vizsgálta a hatályos rendeletet:

- a) Ipari, gazdasági területen újonnan elhelyezendő épületek, építmények, reklámok településképi követelményeinek meghatározása.
- b) Új lakóterületen elhelyezendő épületek településképi követelményeinek meghatározása.
- c) A rendelet eltelt időszak alatti tapasztalatokra alapozott átdolgozása (településképi véleményezés, reklámhordozók kihelyezése, megjelenése).
- d) Lapostetős családi házak elhelyezhetősége a településen.
- e) 10.§ általános követelmények;
"cserépmintázatú- nem fénylő felületű lemezfedés..." a fedés mintájának bővítése (pl.: korcolt lemezfedés), szigorítás mérséklése.

2022. március 3-i Képviselő-testületi ülésen a településképi arculati kézikönyvvel és a településképi rendelettel kapcsolatos éves tájékoztató során is már elhangzott, hogy Derecske Város Önkormányzatához az elmúlt egy évben több lakossági igény is érkezett lapostetős családi ház építése vonatkozásában. Jelen átnézeti térkép bemutatja (kék nyilak), hogy a településen hova szóltak az igények.

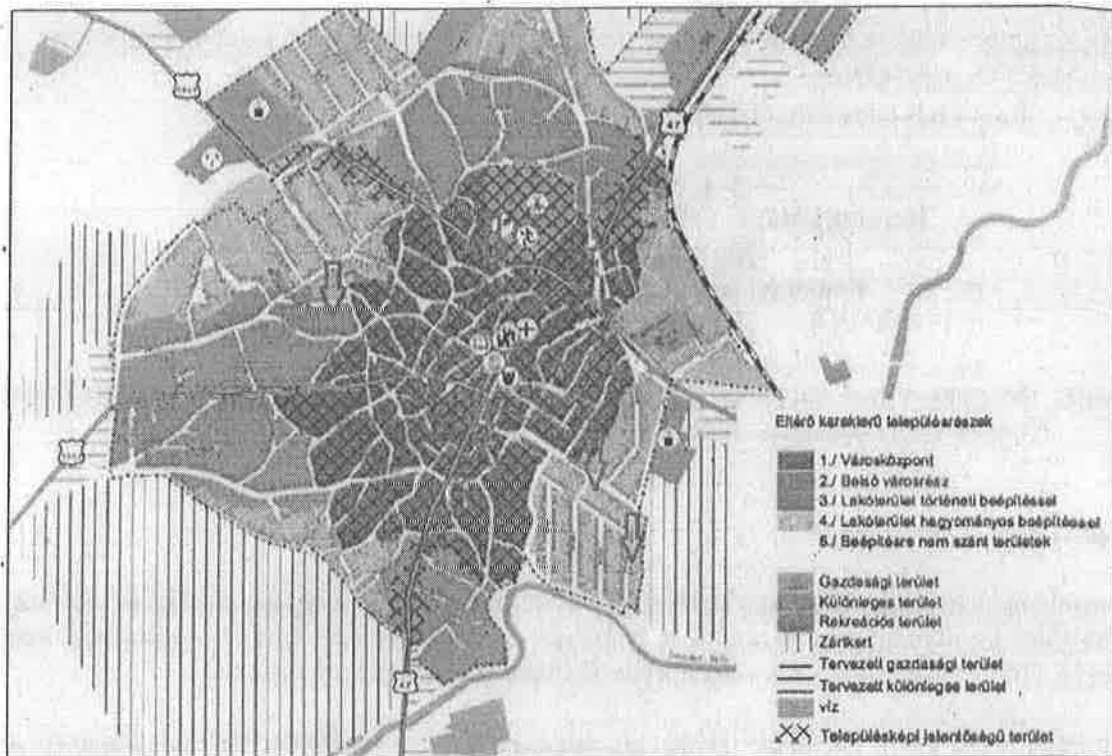

A település több eltérő karakterű területre került felosztásra 2018. évben, amikor a településképi védelmi rendelet készült.

Az eltérő karaktereken belül is meg lett határozva egy úgynevezett Településképi jelentőségű terület, melyet a négyzetrácsos terület jelöl.

Ezen a Településképi jelentőségű területen eltérő, szigorúbb és számonkérhető szabályozás került bevezetésre, mely most módosítható.

A mostani tervbemutató célja, hogy a tervet a tisztelt Képviselő-testület véleményeztetés előtt megismerhesse és a most elhangzott módosítási javaslatok beépítésre kerülhessenek a véleményeztetni kívánt tervanyagba.

A módosítással érintett szakmai dokumentáció az előterjesztés 1. sz. mellékletét képezi. Kékkel áthúzva a törölendő részek, piros színnel az újonnan beemelni kívánt részek láthatóak.

A Településképi jelentőségű terület lehatárolás újragondolásra került és a Településtervező által javasolt területi kiterjesztést az alábbi térkép mutatja be (négyzetráccsal érintett területek):

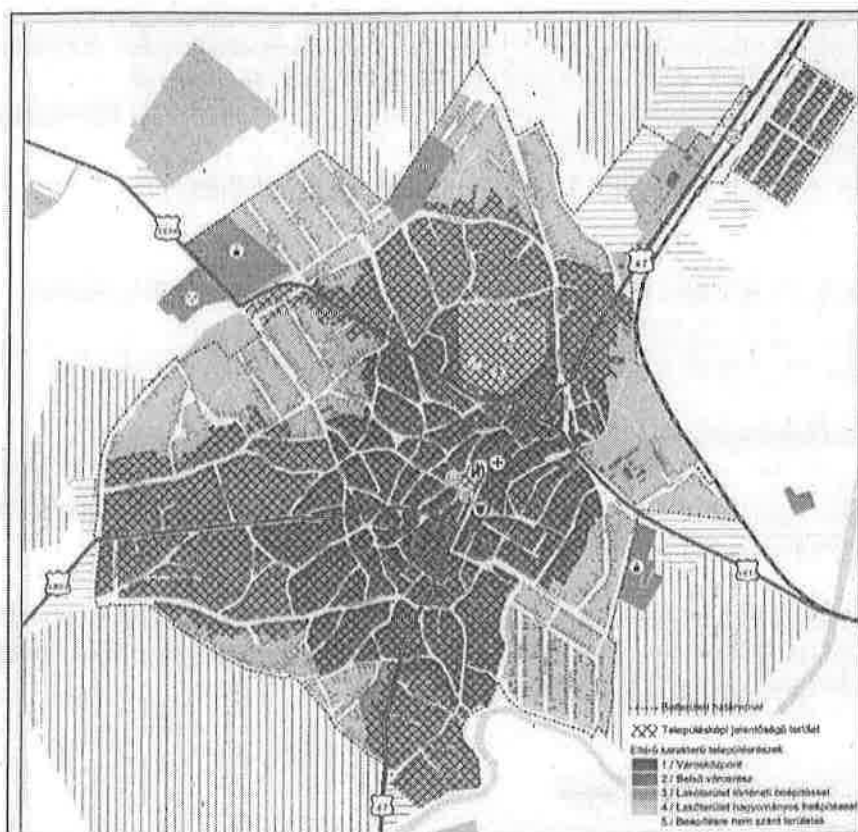

A négyzetrácsal érintett területekre vonatkozó szabályozások:

| Városközpont (kék) | Belső városrész (sötét piros) | Lakóterület történeti beépítéssel (közép piros) | Lakóterület hagyományos beépítéssel (világos piros) |
|--|--|---|--|
| A meglévő legalább földszint + 1 emeletmagas épületek lapos teteje megtartható, és a mellette lévő ingatlanokon új lapostetős épület is elhelyezhető | - - <i>Nem fogalmaz meg szabályozást. Nyílt kérdés.</i> | Csak magastetős épületek helyezhetőek el. | Magastetős épületek helyezhetőek el. |

2022. március 2-i Pénzügyi Településfejlesztési Bizottsági ülésen a tisztelt tagok részéről elhangzott, hogy a lapostetős épületeknek a város területén nem szabadna teret engedni. Amennyiben ezzel a tisztelt Képviselő-testület is egyetért, úgy a szakmai anyagot szigorítani kell és a négyzetrácsos területeken belül a „Városközpont” terület (kék alapon négyzetrácsos) kivételével tiltani szükséges.

Kérdés azonban, hogy a „Belső városrész” (sötét piros alapon négyzetrácsos) területen engedjük-e a legalább földszint + 1 emeletes épületek lapostetővel történő kialakítását?

A lapostetős épületek elhelyezhetőségén túl a rendelet egyéb módosításokat is tartalmaz,
- Reklámhordozókra, reklám közzétételre vonatkozó követelmények,
- Egyéb műszaki berendezésekre (napelem) vonatkozó településképi követelmények,
- Településkép-érvényesítési eszközök,
melyek kapcsán is várjuk a tisztelt Képviselő-testületi tagok véleményét.

Tisztelettel kérem a Képviselő-testületet az előterjesztésben foglaltak elfogadására.

Határozati javaslat:

Derecske Város Önkormányzatának Képviselő-testülete **úgy határoz**, hogy:

1. a módosítási szándékot megismerte, azzal egyetért. Az elhangzott módosítási javaslatokat a tervezőtől kéri átvezetni a véleményezési dokumentációba.
2. A véleményezési dokumentáció átdolgozása után a szakmai anyag az egyeztető területre véleményezésre feltölthető, a Partnerségi egyeztetés megindítható. Kéri a Polgármester, hogy a szükséges lépéseket tegye meg.

Felelős: Bordán Szabolcs polgármester

Határidő: azonnal

Derecske, 2022. április 12.

Tisztelettel:





DERECSKE VÁROS TELEPÜLÉSKÉPI RENDELETE

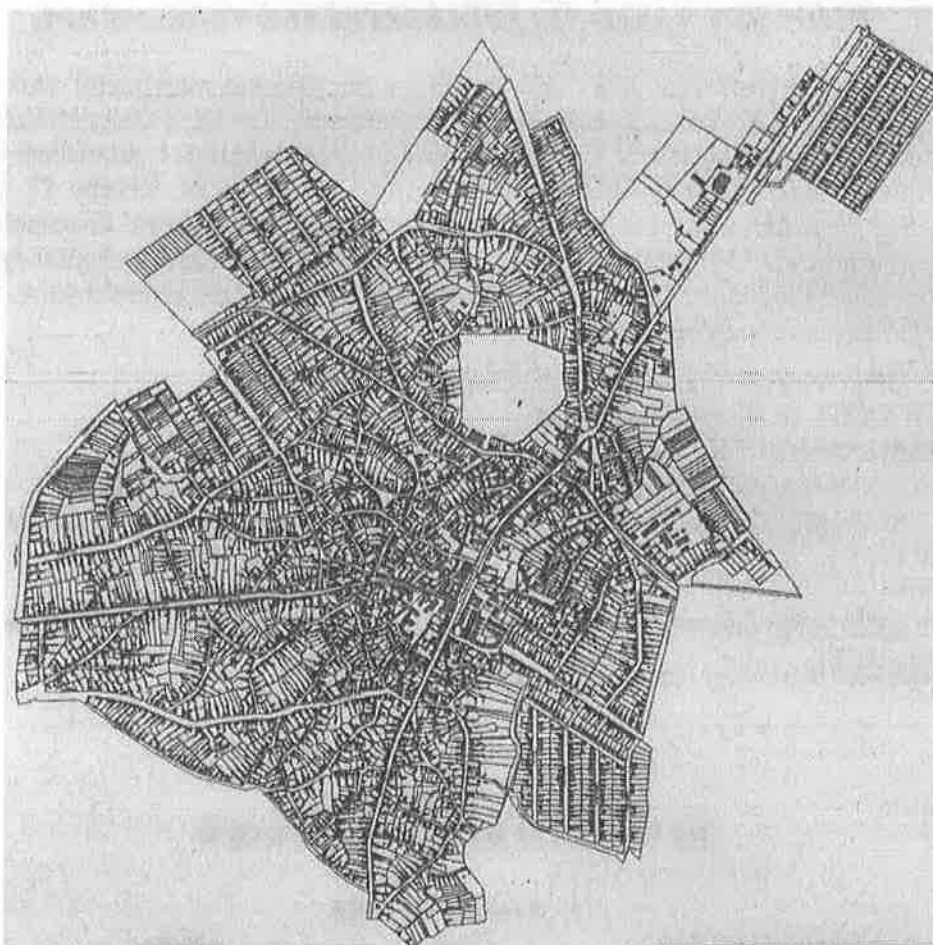

Készítette: Cívisterv Várostervező és Építész Iroda – Debrecen, Széchenyi u. 8.



**Derecske Város Önkormányzat Képviselő-testületének
7/2018. (III.2.) önkormányzati rendelete
a módosító .../2022.(.....) önkormányzati rendelettel egységes szerkezetben**

DERECSKE VÁROS ÖNKORMÁNYZATA

KÉPVISELŐ-TESTÜLETÉNEK

7/2018.(III.2.) önkormányzati rendelete

a módosító .../2022.(.....) önkormányzati rendelettel egységes szerkezetben

DERECSCKE VÁROS TELEPÜLÉSKÉPÉNEK VÉDELMÉRŐL

Derecske Város Önkormányzat Képviselő-testülete a településkép védelméről szóló 2016. évi LXXIV. törvény 12. § (2) bekezdésében kapott felhatalmazás alapján, a Magyarország helyi önkormányzatairól szóló 2011. évi CLXXXIX. törvény 13. § (1) bekezdés 1. pontjában, valamint az épített környezet alakításáról és védelméről szóló 1997. évi LXXVIII. törvény 57. § (2) és (3) bekezdésében meghatározott feladatkörében eljárva – a településfejlesztési koncepcióról, az integrált településfejlesztési stratégiáról és a településrendezési eszközökről, valamint egyes településrendezési sajátos jogintézményekről szóló 314/2012. (XI. 8.) Korm. rendelet 43/A. §-ában biztosított véleményezési jogkörében eljáró

- Hajdú- Bihar Megyei Kormányhivatal Állami Főépítész Iroda
- Nemzeti Média- és Hírközlési Hatóság;
- Hortobágyi Nemzeti Park Igazgatóság;
- Miniszterelnökség, mint a kulturális örökség védelméért felelős miniszter,
- Hajdú- Bihar Megyei Kormányhivatal Építésügyi és örökségvédelmi Főosztály Építésügyi Osztály 1. valamint
- az erről szóló külön önkormányzati rendeletben partnerségi egyeztetésre megjelölt partnerek véleményének kikérésével – a következőket rendeli el:

I. Fejezet

BEVEZETŐ RENDELKEZÉSEK

1. A rendelet célja

1.§

A Város sajátos településképeinek társadalmi bevonás és konszenzus által történő védelme és alakítása

- a) a helyi építészeti örökség egyedi védelem (a továbbiakban: helyi védelem) meghatározásával, a védetté nyilvánítás a védelem megszüntetés szabályozásával;
- b) településképi szempontból meghatározó területek meghatározásával;
- c) településképi követelmények meghatározásával;
- d) településkép-érvényesítési eszközök szabályozásával,

2. A helyi védelem célja

2.§

- (1) A település településképe és történelme szempontjából meghatározó, hagyományt őrző, a közösségek munkáját és kultúráját tükröző, sajátos megjelenésű építészeti örökség kiemelkedő, településképet meghatározó értékű elemeinek védelme, a jellegzetes karakterének a jövő nemzedékek számára történő megóvása.
- (2) A helyi védelem alatt álló építészeti örökség a nemzeti közös kulturális kincs része, ezért fenntartása, védelmével összhangban lévő használata és bemutatása közérdek.

- (3) Tilos a helyi védett építészeti örökség elemeinek veszélyeztetése, megrongálása, megsemmisítése.

3. A településképi szempontból meghatározó területek megállapításának célja

3.§

A településképi szempontjából meghatározó területek megállapításának célja a településképhez illeszkedő településképi követelmények megállapításával a jellegzetes, értékes, helyi hagyományt őrző építészeti arculat megőrzése, a településképi kedvező alakítása:

- a) az építési tevékenységgel érintett, utcaképben megjelenő, és/ vagy közterületről látható építményekre – ide értve a sajátos építményszínt is,
- b) a helyi egyedi építészeti örökség védelmére, védetté nyilvánítására, a védettség megszüntetésére,
- c) a reklámok és reklámhordozók, cégérek és egyéb műszaki berendezések elhelyezésére, alkalmazására, illetve tilalmára vonatkozóan.

4. A rendelet területi hatálya és alkalmazása

4.§

- (1) E rendelet területi hatálya Derecske Város teljes közigazgatási területére terjed ki.
- (2) E rendelet előírásait az önkormányzat képviselő-testülete által elfogadott településszerkezeti tervvel, helyi építési szabályzattal együtt kell alkalmazni.
- (3) A beépítésre nem szánt területeket a helyi építési szabályzat és a hozzá tartozó szabályozási terv tartalmazza, ezen belül a településképi szempontjából meghatározó, természeti, táji védelemmel érintett területeket a szabályozási terven kell beazonosítani.
- (4) A 21. § szabályozása szerinti területi lehatárolásokat a településszerkezeti terven kell beazonosítani

5. Értelmező rendelkezések

5.§

E rendelet alkalmazásában:

1. **Értékvizsgálat:** a települési érték helyi védelem alá helyezésének szakmai megalapozására szolgáló, megfelelő jogosultsággal rendelkező szakértő, illetve tervező által készített esztétikai, műszaki, történeti és természeti vizsgálatot tartalmazó, a régészeti örökség és a műemléki érték védelmével kapcsolatos szabályokról szóló kormányrendelet szerinti örökségvédelmi hatástanulmány települési értékleltára, vagy a településrendezési eszköz megalapozó vizsgálatának az épített környezet, illetve a táji és természeti környezet értékeire vonatkozó vizsgálata.
2. **Tömör kerítés:** olyan kerítés, amelynek a kerítés síkjára merőleges átláthatósága 90%-nál nagyobb mértékben korlátozott.
3. **Pasztell szín:** a színek nagyon világos és kis telítettségű árnyalatai, melyeknek (a szín mellett) csak fehértartalma van, fekete nincs.
4. **Földszínek:** (más néven terra színek) tört, sötét, meleg színek, melyek színtartománya a vörös-narancs- sárga-zöldessárga.
5. **Rikító szín:** nagyon élénk, erőteljes, figyelemfelkeltő színek, melyeknek nagy a színtelítettsége.
6. **Majorszerű csoportosítás:** Az épületek külterületen történő elhelyezésének az a módja, amikor az épületek viszonylag kis helyen, művelésből kivett területen, egyszerű különálló tömegekben (egy major területén) kerülnek elhelyezésre, nem szétszórta, egymástól távol.

7. **Cégér:** a településfejlesztési koncepcióról, az integrált településfejlesztési stratégiáról és a településrendezési eszközökről, valamint az egyes településrendezési sajátos jogintézményekről szóló 314/2012. (XI. 8.) Korm. rendelet 2. § (b) pontja szerinti épülettartozék.
8. **Építési reklámháló:** a Korm. rendelet 1. § 1. pontjában meghatározott berendezés,
9. **Információs vagy más célú berendezés:** a településkép védelméről szóló törvény reklámok közzétételével kapcsolatos rendelkezéseinek végrehajtásáról szóló 104/2017. (IV. 28.) Korm. rendelet (a továbbiakban: Korm. rendelet) 1. § 4. pontjában meghatározott berendezés,
10. **Kioszk:** a Korm. rendelet 1. § 5. pontjában meghatározott építmény,
11. **Közművelődési célú hirdetőoszlop:** a Korm. rendelet 1. § 6. pontjában meghatározott hirdetőoszlop,
12. **Reklám:** a településkép védelméről szóló 2016. évi LXXIV. törvény 1/F. § 3. pontjában meghatározott fogalom,
13. **Reklámhordozó:** a településkép védelméről szóló 2016. évi LXXIV. törvény 11/F. § 4. pontjában meghatározott eszköz, berendezés vagy létesítmény,
14. **Reklámtotem:** egy vagy több vállalkozás cégérét vagy cégtábláját tartalmazó, toronyszerű hirdetőberendezés,
15. **Utasváró:** a Korm. rendelet 1. § 18. pontjában meghatározott építmény,
16. **Utcabútor:** a Korm. rendelet 1. § 19. pontjában meghatározott utasváró, a kioszk, a közművelődési célú hirdetőoszlop és az információs vagy más célú berendezés.
17. **Cég-és címtábla:** a tevékenység helyén vagy közvetlen környezetében elhelyezett, a cég nevét és tevékenységét feltüntető tábla, mely nem minősül reklámnak.
18. **Üzletfelirat:** az üzlet elnevezését, a vállalkozás nevét, vezérszót, az üzletben forgalmazott árura utaló árjelzőt tartalmazó, az épület homlokzati felületén, a kerítésen, vagy a telken elhelyezett felirat, vagy grafikai megjelenítés,
19. **Molinó:** falra vagy más tartószerkezetre rögzített, nem merev anyagból készült hordozófelülettel rendelkező hirdetőeszköz,
20. **Totemoszlop:** olyan információs célú berendezés, amely jellemzően kétoldalas, toronyszerű, nem papír alapon megjelenített ábrázolást hordozó reklámhordozó eszköz.
21. **Egyedi tájékoztató tábla:** információs vagy más célú berendezésnek minősülő olyan nem rögzített, egyedi méretű, állandó tartalmú – hirdető berendezés, mely gazdasági-, kereskedelmi-, szolgáltató-, vendéglátó- tevékenységet végzők helyéről, irányáról, megnevezéséről, tevékenységéről, telephelyéről, nyitvatartásáról, megközelítéséről, ill. a település szolgáltató épületeiről utcáiról ad információt.
22. **Önkormányzati információs tábla:** olyan rögzített, egyedi méretű információs és más célú berendezésnek minősülő hirdető-berendezés, mely a helyi lakosok számára nyújt rendszeresen változó tartalommal, közérdekű információkat, továbbá lehetőséget biztosít lakossági apróhirdetések, kisméretű hirdetések elhelyezésére.
23. **Vállalkozást népszerűsítő felirat:** vállalkozást népszerűsítő felirat a benne folyó tevékenységet hirdető feliratot hordozó berendezés, mely nem minősül reklámnak.

II. Fejezet A HELYI VÉDELEM

6. A helyi építészeti örökség területi és egyedi védetté nyilvánítása, a védelem nyilvántartása, a védelem megszüntetése

6.§

- (1) A helyi védelem célja a település településképe és történelme szempontjából meghatározó építészeti és természeti örökség kiemelkedő értékű elemeinek védelme, a jellegzetes épített és táji karakterének a jövő nemzedékek számára történő megóvása.
- (2) A helyi védettség alá helyezésről, annak megszüntetéséről a Képviselő-testület dönt. A védetté nyilvánítást, annak megszüntetését települési Főépítész készíti elő.
- (3) Helyi érték védetté nyilvánítására vagy a védelem törlésére bármely jogi vagy természetes személy, településrendezési terv keretében vagy önállóan készített örökségvédelmi hatástanulmány és önállóan készített értékvizsgálat is javaslatot tehet, melyet a jegyzőnél kell benyújtani. A javaslatnak az alábbiakat kell tartalmaznia:
 - a) a javasolt vagy érintett érték megnevezése,
 - b) a javasolt vagy érintett érték helyének meghatározása (utca, házszám, helyrajzi szám), egyértelműsítés érdekében szükség esetén helyszínrajzi ábrázolással,
 - c) a javaslattevő természetes vagy jogi személy, ez utóbbi esetén annak képviselőjének megnevezése, elérhetősége,
 - d) a javasolt vagy érintett érték fotódokumentációja, leírása, ismertetése,
 - e) a védelem fajtája,
 - f) a védetté nyilvánításra vagy a védelem megszüntetésére vonatkozó javaslat indoklása.
- (4) A helyi értékvédelemmel járó nyilvántartást önkormányzati települési Főépítész készíti.
- (5) A védetté nyilvánított helyi értékek listáját és térképi ábrázolását e rendelet 5. melléklete tartalmazza.
- (6) A védetté nyilvánított helyi értékek nyilvántartása - e rendelet 5. mellékletének megfelelően - tartalmazza a védetté nyilvánított helyi érték
 - a) megnevezését,
 - b) nyilvántartási számát,
 - c) azonosító adatait (alkotó megnevezése),
 - d) védelem típusát, rövid indoklását,
 - e) pontos helyét (utcanév, házszám, helyrajzi szám),
 - f) fotókat,
 - g) állapotfelmérésének adatait, állapotát befolyásoló átalakításokat, tevékenységeket történeti sorrendben,
 - h) a védett értékhez fűződő korlátozásokat,
 - i) a védett értékhez kapcsolódó támogatásokat.
- (7) A védetté nyilvánított helyi értéket, növényt, növény-együttest táblával meg kell jelölni a védett értéken, növény, növény-együttes esetén annak közvetlen környezetében. A tábla elkészítéséről, elhelyezéséről, fenntartásáról, pótlásáról az önkormányzat gondoskodik, azt a tulajdonos és a használó tűrni köteles.
- (8) A védettség megszüntetésére akkor kerülhet sor, ha a védetté nyilvánított helyi érték
 - a) megsemmisül,
 - b) életveszélyessé válik, és az eredeti állapotba történő visszaállítása aránytalanul magas költséggel járna, illetve növényegészségügyi szempontból állapota visszafordíthatatlanul károsodik,
 - c) A védelem alapját képező értékeit helyreállíthatatlanul elvesztek, vagy a védelemmel összefüggő szakmai ismerveknek már nem felel meg,

- d) magasabb rendű jogszabály által védettséget (múemléki, természetvédelmi) kap.
- (9) A védettség megszüntetésére irányuló kérelem melléklete az állapotörögztítő dokumentáció, amely tartalmazza:
- a) az érintett elem helyszínrajzát,
 - b) épület, vagy építmény esetén a felmérési tervet (alaprajz minden szintről, metszetek, homlokzatok, műszaki leírás),
 - c) természeti érték állapotát bemutató leírást, felmérési tervet
 - d) fotódokumentációt,
 - e) amennyiben szükséges - épület, vagy építmény esetén tartószerkezeti tervezési területen jogosultsággal rendelkező, természeti érték esetén rendelkező okleveles táj- és kertépítésmérnök, kertésmérnök által készített – szakvéleményt.
- (10) A védettség megszüntetésére irányuló eljárásban a védetté nyilvánításra vonatkozó rendelkezéseket kell megfelelően alkalmazni.

7. A helyi védett érték fenntartása

7.§

- (1) A védetté nyilvánított helyi érték fenntartása a tulajdonos feladata, aki köteles annak jó karbantartásáról gondoskodni.
- (2) A védettség alatt álló építményhez tartozó földrészlet, annak jellegzetes növényzete, szobor, képzőművészeti alkotás, utcabútor és egyedi tájérték védelméről a tulajdonosnak, kezelőnek gondoskodnia kell.
- (3) Felújítást, korszerűsítést megkezdeni és végezni, valamint a védett érték rendeltetését megváltoztatni csak településképi véleményezési eljárás alapján, e rendeletben foglalt részletes előírások betartásával lehet.
- (4) A helyi védett érték tulajdonosa kérheti az önkormányzat támogatását a felújítás, helyreállítás és ezáltal az értékmegőrzés érdekében. A támogatás megítélésnek feltétele a rendeltetészerű használat.
- (5) A helyi védett érték tulajdonosa a tulajdonviszonyokban, a kezelőben és a használóban történt változásokat a jegyzőnek a változástól számított 30 napon belül köteles írásban jelezni. Ennek elmaradása esetén a védett értékre önkormányzati támogatás nem adható.
- (6) A közterületen álló védett fák esetén szükség van növényvédelméről, rendszeres fenntartásáról, az önkormányzat köteles gondoskodni szakértő bevonásával.

8. A helyi védett érték fogalma, annak fajtái

8.§

- (1) E rendelet alapján helyi védett értéknek minősül minden olyan, magasabb szintű jogszabály által nem védett épített alkotás és természeti érték összessége, melyet a képviselő testület helyi védelemben minősít és a rendelet 5. mellékletében felsorol és térképen megjelöl. amely e rendelet 5. mellékletében felsorolásra, valamint térképi ábrázolásra került.
- (2) A helyi védett értékek kategorizálása:
 - a) helyi védett utcakép, jele: HU,
 - b) helyi védett épület jele: HE,
 - c) helyi védett természeti érték, jele: HTE.
- (3) Amennyiben helyi védett érték magasabb szintű jogszabály alapján védelemre kerül, azt az értéket jelen rendelet 5. mellékletében külön meg kell jelölni.

III. Fejezet

TELEPÜLÉSKÉPI SZEMPONTBÓL MEGHATÁROZÓ TERÜLETEK

9. A településképi szempontból meghatározó területek megállapítása

9.§

- (1) A településképi szempontból meghatározó területek megállapításának célja a településszerkezet, településkarakter, tájképi elem és egyéb helyi adottság alapján az eltérő területhasználatnak megfelelően eltérő karakterű, telekszerkezetű, beépítésű, anyaghasználatú, zöldfelületi arányú területek egyedi arculati elemeinek fenntartása és megőrzése.
- (2) A településképi szempontból meghatározó területek térképi lehatárolását a belterületre és a külterületre vonatkozóan e rendelet 1. melléklete tartalmazza.
- (3) Derecske város területe az alábbi eltérő karakterű területekre osztható:
 - a) Városmag /1./
 - b) Belső városrész /2./
 - c) Lakóterület történeti beépítéssel /3./
 - d) lakóterület hagyományos beépítéssel /4./
 - e) Beépítésre nem szánt területek /5./
- (4) A (3) bekezdés szerinti, eltérő karakterű területek közül, településképi szempontból meghatározó területnek, e rendelet 1. mellékletében „Településképi jelentőségű terület”-ként lehatárolt településrészek tartoznak.
- (5) Településképi szempontból meghatározó terület, a (4) pont szerint meghatározott, belterületen található településrészekon kívül:
 - a) régészeti érdekű terület és a régészeti lelőhely területe,
 - b) NATURA 2000 terület, különleges természet megőrzési terület, országos jelentőségű és a fokozottan védett természetvédelmi terület, „ex lege” védett-természeti emlék területek, az országos ökológiai hálózat magterülete és az ökológiai folyosó területe,
 - c) tájképvédelmi terület, egyedi tájérték területe,
 - d) helyi jelentőségű természetvédelmi terület és a védett természeti érték,
- (6)
 - a) A településképi szempontjából meghatározó, természeti és régészeti védelemmel érintett 5. §(2) a) – (d) pontok szerinti területek településképi, településkarakteri szempontból a beépítésre nem szánt településrész részét képezik.
 - b) Területi lehatárolásukat a 4. § (3), (4) bekezdések előírásai figyelembe vételével, továbbá az országos jogszabályok alapján kell megállapítani.

IV. Fejezet

A TELEPÜLÉSKÉPI KÖVETELMÉNYEK MEGHATÁROZÁSA

10. Építmények anyaghasználatára vonatkozó, teljes közigazgatási területre meghatározott, általános építészeti követelmények

10.§

- (1) Az anyaghasználatra vonatkozó követelmény kiterjed az építmény, és a sajátos építményfajták építőanyagának településkaraktert befolyásoló valamely minőségi jellemzőjére.
- (2) A településképileg meghatározó területekre, az egyedi építészeti követelmények, az alábbiakban megengedett anyagok és színek körét, a településképi adottságokra és értékekre szűkíthetik!
- (3) Tetőfedés: Tetőfedő anyagként a helyben hagyományos anyagokon és színeken kívül, más anyagok és színek nem alkalmazhatóak. Utcái homlokzaton, tájidegen építészeti elemek,

anyagok, színezés nem alkalmazható. Ennek értelmében:

- a) Földszintes épület tető héjazatául cserépfedésen, cserépmintázatú- nem tükröző felületű lemezfedésen, korcolt fémlemez fedésen, palafedésen, nád és fazsindelyen, kívül, más nem alkalmazható.
- b) ~~Emeletes épületek, közösségi célú épületek és gazdasági épületek esetében, az a) pontban felsoroltakon, korcolt fémlemez fedésen és palafedésen kívül, más fedés nem alkalmazható.~~
- c) A tetőfedő anyag színeként, a sárgászöld (natúr cserép szín), vörös, barna, szürke, vagy antracit színeken kívül, más színek nem alkalmazhatók.
- d) Kiegészítő épületrészek (előtető, toronysisak, párkányok) a teljes tetőfelület 20% - át meg nem haladó össz felületű egyedi megformálású tetőfelületek) fémlemezzel történő fedése megengedett.

(4) Homlokzatok:

- a) Az épületek homlokzatában a fehér, és a pasztellszínek árnyalatain, valamint a b) pontban meghatározott színeken kívül, más színek nem alkalmazhatók.
- b) Az erősebb drapp, barna és vörös árnyalatok, a téglavörös szín, elsősorban a lábazon, valamint az oromfalak, és homlokzatok díszítésénél alkalmazható.
- c) A hideg színek, vakolat színeként, (a halványzöld kivételével), valamint kerítés és kapuk színeként, (a hagyományosnak számító szürkészöld színen kivételével) nem alkalmazhatóak.

(5) Kerítések:

- a) A közterületekkel határos kerítések színében vöröses-barna, szürkés- barna, szürkészöld színeken és árnyalatain, valamint a szürke árnyalatain kívül, más színeket nem lehet alkalmazni. A *rikító színek* a környezetben idegenül hat, így ezek alkalmazása nem megengedett. Kerítésmezőben a kovácsoltvas és fémpálca színeként a fekete szín is alkalmazható.
- b) A közterületekkel határos kerítésmezők deszka, lécz, fémpálcás vagy kovácsoltvas kialakításon, valamint falazott - vakolt, vagy vakolatlan, téglavörös vagy kő burkolatos- kialakításon kívül, más helyben nem hagyományosnak számító, anyagokból nem készíthetőek.
- c) Közterületekkel határosan, lábazat és osztás (mezőkre való osztás nélküli), tömör lemezkerítés nem építhető. Fémlemezből kerítés abban az esetben készíthető, ha osztásrendszerében, felületi struktúrájában, színében magán hordozza a deszkakerítés településképi jellemzőit.

11. Valamennyi településképi szempontból meghatározó területekre vonatkozó építészeti követelmény:

11.§

(1) Területi építészeti követelmények:

- a) Építmények telepítése: Az épületeket, az építési helyen belül, az építési vonalakra illesztve kell elhelyezni, a kialakult állapothoz, a környezeti adottságokhoz igazodva, a HÉSZ övezeti előírásainak kereti között kell meghatározni.

(2) Egyedi építészeti követelmények:

Tömegformálás: A tervezett építmény a településképi illesztés biztosítása érdekében igazodjon a környezetében lévő:

- a) tetőidomokhoz, azok formáihoz, az épületek meghatározó tetőgerinceinek irányához,
- b) a kialakult párkánymagasságokhoz,

- c) a tetőfelépítmények jellegéhez, arányaihoz,
- d) a homlokzati arányokhoz, tömegarányokhoz
- e) A területen csak a 30- 45 fok közötti hajlásszögű tetőidomok alkalmazása megengedett, mely alól kivételt képeznek jelen rendelet 12.§ (1) bekezdés feltételeinek megfelelő, eltérően szabályozott épületek.

12. Városközpont /1/

12.§

- (1) ~~A Köztársaság út Dózsa György út és Petőfi utcák közötti szakaszát kísérő területek, ahol az épületek előkert nélkül, utcavonalon állóan, zárt- hézagosan zárt sorú beépítéssel kerültek elhelyezésre, földszint+ 1 emeletes, vagy földszintes, de emeltebb homlokzatmagassággal.~~
- (1) A Köztársaság út Dózsa György út és Petőfi utcák közötti szakaszát kísérő területek, ahol az épületek előkert nélkül, utcavonalon állóan, zárt- hézagosan zárt sorú beépítéssel kerültek elhelyezésre. A főút mentén, földszint+ 1 emeletes, vagy földszintes, de emeltebb homlokzatmagasságú, a főútról leágazó utak mentén, néhány helyen telepszerű beépítésű fsz+2, fsz+4 emeletes épületekkel, illetve fsz+2 emeletes közösségi épületekkel.
- (2) Területi építészeti követelmények:
- a) A beépítés telepítési módja: Építési hely: Az építési helyet a zárt sorú beépítési mód szerint, előkert nélkül szükséges meghatározni; a HÉSZ övezeti előírásainak kereti között kell meghatározni.
 - b) Szintszám: A beépítés földszintes, vagy földszint+ 1 emeletes, magastetős, igény esetén tetőtér beépítéses. Az előírt szintszámból is következő, megengedett legnagyobb homlokzatmagasság értékét a Hész. övezeti előírásai határozzák meg.
 - e) —
- (3) Egyedi építészeti követelmények:
- a) Anyaghasználat:
Jelen rendelet 10.§ előírásai szerint
 - b) Tömegformálás:
 - ba) A belső, keskenyebb utcákon a földszintes épületeket ajánlott minél magasabb párkánnyal, tetőtéri parapetfallal magasítani, a fsz + 1 emeletes épületek esetében pedig ajánlott a további magasítást eredményező tetőtér beépítést, álló tetőablakot, további tetőfelépítmény elkerülni. Az utcafronti épületrész fő tetőgerince az utcavonallal párhuzamos, a szomszédos telkeken elhelyezett épületeket a homlokzattal szervesen összeépített, legalább 3,0 m magas kapuépítménnyel, homlokzatszerű kerítéssel kell összekötni.
 - bb) 6,00 m építménymagasságot meghaladó, épület, vagy épületrész közterület felé nem megjelenő tetőfelülete lapos tetővel is kialakítható, amennyiben napelem elhelyezésére használják a tetőfelületet. Járható terasz, és tetőkert a tetőn kialakítható.
 - bc) A főutak mentén kialakult beépítés esetén ajánlott az épülettömegek magassági értelemben történő, mozgalmassabb kialakítása, álló tetőablakok, tetőn megjelenő ormfalak, tetőfelépítmények építése.
 - bd) A meglévő legalább fsz+ 1 emeletmagasságot elérő épületek lapos teteje megtartható, és a mellette lévő ingatlanokon, a településképi illeszkedés érdekében, új lapostetős épület is elhelyezhető.
 - e) —

13. Belső városrész /2/

13.§

- (1) A belső városrész a városközpontot körülvevő olyan kisvárosias beépítésű területek, ahol a földszintes épületek mellett, a földszint+1 emeletes épületek is találhatóak. ~~elhelyezhetőek.~~ Az épületeket utcavonalon, vagy attól 2-5 méter távolságra helyezkednek el. ~~is el lehet helyezni.~~
- (2) Területi építészeti követelmények:
 - a) ~~Építési hely: Az építési helyet az oldalhatáron álló beépítési mód szabályai szerint kell lehatárolni, oly módon, hogy a rendeltetési egységet magába foglaló épületek az utcavonalon, vagy attól 2-5,0 méter távolságra is el lehessen helyezni. Közösségi célú épület (általános iskola, óvoda) elhelyezése esetén rugalmasabb (nagyobb előkertet megengedő) szabályozás is megengedett. Az épületek utcavonalhoz viszonyított távolságát (hagyományos értelemben előkert méretét, vagy előkert nélkülséget) a Hész. illetve az annak mellékletét képező szabályozási terv határozza meg. a jellegzetesen előkert nélküli utcavonalon álló beépítésű utcaszakaszok esetében, a szabályozási terven alkalmazott kötelező építési vonallal.~~
 - a) A beépítés telepítési módja: Az épületek utcavonalhoz viszonyított távolságát (hagyományos értelemben előkert méretét, vagy előkert nélkülséget) a Hész. illetve az annak mellékletét képező szabályozási terv keretei között kell meghatározni.
 - b) Építmények telepítése: Az épületek építési helyen belüli elhelyezésének szabályait, a terület sajátosságainak figyelembe vételével, a Hész. övezeti előírásai határozzák meg.
 - a) Szintszám: A beépítés földszintes- vagy földszint+ 1 legfeljebb fsz+1 emeletes magastető/ igény esetén tetőtér beépítéses. Az előírt szintszámból is következő, megengedett legnagyobb homlokzatmagasság értékét a Hész. övezeti előírásai határozzák meg.
 - b) —
- (3) Egyedi építészeti követelmények:
 - a) Anyaghasználat: Jelen rendelet 10.§ előírásai szerint
 - b) Tömegformálás:
Emeletes épület létesítése esetén, épület tömegének mozgalmassabbá tételével ajánlott „segíteni” a megfelelő átmenetet a földszintes és fsz+1 emeletes épület között.
 - c) Kerítésalakítás: Jelen rendelet 10.§ (5) bekezdés rendelkezései szerint.

14. Lakóterület történeti beépítéssel /3/

14.§

- (1) Derecske város azon városközponttól távolabb eső területei, ahol az utcaképben, az épületek elhelyezkedésében még érzékelhető az a történeti beépítési mód, épület elhelyezés, amikor a lakóépületek, vagy bizonyos funkciójú melléképületek (pl. nyári konyha) az utcavonalra is kiépülhetett. E jellegzetesség megőrzését kívánják az előírások elősegíteni.
- (2) Területi építészeti követelmények:
 - a) Építési hely:

Az építési helyet az oldalhatáron álló beépítési mód szabályai szerint kell lehatárolni, oly módon, hogy a rendeltetési egységet magába foglaló épületek az utcavonalon, vagy attól 2-5,0 méter távolságra is el lehessen helyezni. Közösségi célú épület (általános iskola, óvoda) elhelyezése esetén rugalmasabb (nagyobb előkertet megengedő) szabályozás is megengedett. Az épületek utcavonalhoz viszonyított távolságát (hagyományos értelemben előkert méretét, vagy előkert nélkülséget) a Hész. illetve az annak mellékletét képező szabályozási terv határozza meg, a jellegzetesen előkert nélküli- utcavonalon álló beépítésű utcaszakaszok esetében, a szabályozási terven alkalmazott kötelező építési vonallal.

b) Építmények telepítése:

Az épületek építési helyen belüli elhelyezésének szabályait, a terület sajátosságainak figyelembe vételével, a Hész. övezeti előírásai határozzák

c) Szintszám: A beépítés földszintes. Az előírt szintszámból is következő, megengedett legnagyobb homlokzatmagasság értékét, figyelembe véve az utcában kialakult léptékrendet is, a Hész. övezeti előírásai határozzák meg.

d) —

(3) Egyedi építészeti követelmények:

a) Anyaghasználat: Jelen rendelet 10.§ előírásai szerint

b) Tömegformálás:

ba) Csak magastetős épületek helyezhetők el.

bb) A tetők formáját tekintve: utcára merőleges tetőgerincű (oromfalas, részleges vagy teljes kontyolású) nyeregtetős, az utcával párhuzamos tetőgerincű nyeregtetős oromfalas, vagy teljes kontyolású épületek egyaránt építhetők, mert a különböző tetőformájú épületek változatossága jellemzi itt a településképet.

c) Kerítések kialakítása:

ca) —

cb) —

cc) A kerítések anyag- és színhasználata a 10.§. (4) rendelkezései szerint.

15. Lakóterület hagyományos beépítéssel (4)

15.§

(1) A városközponttól távolabb eső azon lakóterületek, ahol oldalhatáron álló, előkertes, földszintes lakóépületek épültek, illetve építhetők.

(2) Területi építészeti követelmények:

e) Építési hely: Az építési helyet az oldalhatáron álló, előkertes beépítési mód szabályai szerint kell lehatárolni.

f) Szintszám: A beépítés földszintes. Az előírt szintszámból is következő, megengedett legnagyobb homlokzatmagasság értékét a Hész. övezeti előírásai határozzák meg.

(3) —

(4) Egyedi építészeti követelmények:

a) Anyaghasználat: Jelen rendelet 10.§ előírásai szerint

- b) Tömegformálás:
Magastetős épületek helyezhetők el.
- c) Kerítések kialakítása: Jelen rendelet 10.§ (5) bekezdés rendelkezései szerint.

16. Beépítésre nem szánt területek

16.§

A beépítésre nem szánt, településkép szempontjából meghatározó természet – és régészeti védelemmel érintett területekbe ékelődő állattartó-, üzemi-, mezőgazdasági üzemi, különleges, valamint tanya funkciójú épületek tájba illesztési szabályai:

- a) A mezőgazdasági építmények szabadon állóan, vagy majorszerűen csoportosítva kell elhelyezni.
- b) Az épületek homlokzati képében a fehér, vagy (a tájban hagyományosan alkalmazott világos színű) homlokzati megjelenés az előírás. Tájidegen színezés (pl. kék, élénkpiros, stb.), nem alkalmazható. Az épületeket magas tetővel kell kialakítani.

17. A helyi védelemben részesülő területekre és elemekre vonatkozó építészeti követelmények

17.§

- (1) A település helyi védett épületeinek, építményeinek, természeti értékeinek felsorolását és térképi ábrázolását e rendelet 4. melléklete tartalmazza.
- (2) **Helyi védett utcakép (HU)** esetén
 - a) megőrzendők az utcakép értéket adó jellegzetességek, illetve új épület építése esetén alkalmazandó építészeti jellegzetességek:
 - aa) utcavonalhoz viszonyított helyzet (utcavonalon álló, vagy meghatározott méretű előkertes) épületelhelyezés,
 - ab) Tetőidom formája, tetőgerinc irányultsága
 - ac) Oromfal léte- vagy nem léte, illetve kialakításának módja
 - ad) kialakult magassági értékek közötti ereszmagasság, homlokzatmagasság,
 - ae) Az épületek jellegzetes tömegarányai és tömegformálása,
 - af) A homlokzaton alkalmazott színvilág, és díszítések formavilága
 - ag) A kerítések jellegzetességei (magassága, szín- és formavilága, lábazat és kerítésmezők arányai, kerítésmezők átláthatóságának módja, alkalmazott anyagok.)
 - b) az épületek bővítése az épület mögött, az oldalhatár mentén hosszirányban történhet. Ha a telekszélesség lehetővé teszi, az épületek bővítése udvari keresztzárnyal is megoldható, de a keresztzárny szélessége a főépület (meglévő épület) szélességét nem haladhatja meg, és csak azzal azonos hajlásszögű, szimmetrikus nyeregte-tővel fedhető,
- (3) **Helyi védett épület, vagy építmény (HE)** esetén
 - a) a fő rendeltetést tartalmazó épület megtartandó és eredeti állapotában helyreállítandó,
 - b) a homlokzat, tetőidom nem változtatható,
 - c) a közterület felől látható homlokzatokon műanyag nyílászáró nem alkalmazható,
 - d) az épületek homlokzatának felületképzése vakolt, pasztell színezésű lehet,
 - e) az épületek homlokzatain elhelyezhető cégereket, cégtáblákat és cégfeliratokat úgy kell kialakítani, hogy azok szervesen illeszkedjenek a homlokzatok meglévő, vagy tervezett vízszintes és függőleges tagolásához, a nyílászárók kiosztásához, azok ritmusához úgy,

- hogy együttesen összhangban legyenek az épület építészeti részletképzésével, anyaghasználatával, színezésével, építészeti hangsúlyaival,
- f) épületek homlokzataira kerülő cég- és címtábla épületdíszítő tagozatot nem takarhat el,
 - g) tetőfelületre cégér nem helyezhető el,
 - h) a közterület felőli tetőn tetőablak nem alkalmazható,
 - i) a tetőfedés színe, jelen rendeletben meghatározottak szerint.
 - j) a kialakult telekszerkezet megőrzendő, ezért ennek érdekében a meglévő telek tovább nem osztható,
 - k) Ha a helyi egyedi védelem alá helyezett védett érték egyes részét, részletét korábban az eredetitől eltérő megjelenésűvé alakították át, a védett érték egészére, vagy lehatárolható részegységére kiterjedő felújítás során azt az eredeti állapotnak megfelelően, vagy ha az átalakított rész eredeti állapotára vonatkozó dokumentum nem lelhető fel és azt következtetésekkel sem lehet valószínűsíteni, a homlokzatot a megfelelően megmaradt eredeti elemeinek, vagy hasonló stílusú épülethomlokzatok, eredeti vagy a helyben fellelhető, azonos formaelemeinek alkalmazásával kell helyreállítani.
 - l) A helyi egyedi védelem alá helyezett védett érték nem védett részei - amennyiben ezt egyéb jogszabályok nem tiltják - bonthatóak és az épülethez illő épületrésszel bővíthetők. A változtatások a védett érték jellegét nem módosíthatják, építészeti értékét nem csökkenthetik.

18. A helyi jelentőségű természeti értékekre vonatkozó követelmények (HTE)

18.§

- (1) Derecske Város Önkormányzat Képviselő-testülete az 5. mellékletben felsorolt egyes fákat, fasorokat, cserjéket, illetve azok termőhelyét (természeti emlékek) védetté nyilvánítja.
- (2) A védelem alá vont természeti emlékeket „Védett fa (fák)”, „Védett cserje (cserjék)”, illetve „Védett fasor” feliratú táblával kell ellátni.
- (3) A védett természeti értékek egészségi állapotának megőrzése érdekében végzendő munkálatok:
 - a) A fellépő növényi és állati kártevők elleni megelőző védelem biztosítása (permetezés).
 - b) A száraz ág részek gondos időbeni eltávolítása, fásbkezelés.
 - c) A megfelelő növőtér - és a lombkoronának megfelelő földterület - állandó gyommentességének biztosítása.
- (4) A védett fasorban lévő faegyed szükségessé vált kivágása után a pótlást a következő ültetési időszakban el kell végezni. A pótlásra kerülő egyed kizárólag a védett fasor fafájának megfelelő, túlkoros méretű fa lehet.
- (5) A védett természeti emlék egészségi állapotának megőrzése érdekében végzendő munkálatok elvégzése a (9) bekezdésben meghatározottak kötelessége.
- (6) A védelem alá vont természeti emlékekkel kapcsolatos első fokú természetvédelmi hatósági jogkört az 1996. évi LIII. törvény felhatalmazása alapján a jegyző gyakorolja.
- (7) A természetvédelmi hatóság engedélye szükséges a védett fasorban lévő, valamint egyes védett egyedek természetes állapotának megváltoztatásához, kivágásához.
- (8) A jegyző korlátozhatja, felfüggesztheti vagy megtilthatja a védett természeti emléket és annak termőhelyét károsító vagy súlyosan veszélyeztető tevékenységet. A határozat - a védett természeti emlék vagy termőhely közvetlen vagy súlyos sérelme, illetve veszélyeztetése esetén - a jogorvoslatra tekintet nélkül azonnal végrehajthatónak nyilvánítható.

- (9) A védelem alá vont emlékek megóvásáról, fenntartásáról, helyreállításáról a képviselő- testület gondoskodik. E feladat ellátásával
- a) az önkormányzat tulajdonában álló területeken a terület tényleges használóját,
 - b) egyéb területeken a terület mindenkori tulajdonosát, vagyonkezelőjét vagy
 - c) használóját is megbízhatja.
- (10) A tulajdonos (vagyonkezelő, használó) köteles kártérítés nélkül túrni a természetvédelmi hatóságnak a védett természeti emlék és termőhely oltalma, tudományos megismerése vagy bemutatása érdekében végzett tevékenységét, így különösen annak megközelítését, bemutatását, őrzését, állapotának ellenőrzését, és a hatósági tájékoztató, valamint, eligazító táblák elhelyezését.
- (11) Aki tevékenységével vagy mulasztásával
- a) a természet védelmét szolgáló jogszabály, illetve egyedi határozat előírásait megsérti;
 - b) a védett természeti értéket jogellenesen veszélyezteti, károsítja, elpusztítja, vagy védett természeti terület állapotát, minőségét jogellenesen veszélyezteti, rongálja, abban kárt okoz;
 - c) a védett természeti terület, továbbá barlangot jogellenesen veszélyezteti, rongálja, abban kárt okoz;
 - d) a védett élő szervezet, életközösség élőhelyét, illetőleg élettevékenységét jelentős mértékben zavarja;
 - e) a természetvédelmi hatóság engedélyéhez, hozzájárulásához kötött tevékenységet engedély, hozzájárulás nélkül vagy attól eltérően végez természetvédelmi bírságot köteles fizetni.

19. Reklámhordozókra, a reklám közzétételére és reklámhordozókat tartó berendezésekre vonatkozó településképi követelmények

19.§

(1) A reklámhordozók létesítésére vonatkozó szabályok

- a) Reklámot, reklámhordozó eszközt, berendezést, létesítményt közterületen településképi bejelentési eljárás alapján az ott lévő, a Korm. rendelet 1. § 19. pontjában meghatározott utcabútorokon,
- b) a közúti közlekedésről szóló 1988. évi I. törvény 12. §-ában és a reklámtáblák, reklámhordozók és egyéb reklámcélú berendezések közutak melletti elhelyezésének részletes szabályairól szóló 224/2011. (X.21.) Korm. rendeletben foglaltak szerint közvilágítási, villany- és telefonoszlopon lehet elhelyezni.
- c) Az utasváró függőleges határoló felületein reklám, reklámhordozó nem helyezhető el.
- d) A kiosk függőleges határoló felületein, annak szerkezetébe integráltan legfeljebb 1,2x1,8 m reklámfelületű hirdetőbe rendezések alakíthatók ki.
- e) Az információs vagy más célú berendezés reklámcélra használható felületének a 2/3-ad részén helyezhető el reklám. A berendezés kétoldalas kialakítással is ellátható.
- f) Belterületen a gépjárművek közlekedésére szolgáló közút területének úttesten kívüli burkolatlan részén, járdán, gyalogúton és kerékpárúton található közvilágítási, villany- és telefonoszlopon elhelyezhető kétoldalas reklámhordozó legfeljebb 0,8x1,2x0,1 m befoglaló méretű lehet. Oszloponként legfeljebb 1 db hirdetőberendezés helyezhető el.
- g) Helyi népszavazás, települési rendezvény, vagy a település szempontjából jelentős eseményről való tájékoztatás érdekében az esemény napját megelőző legfeljebb 5 naptári hét időszakban az eseményre vonatkozó hirdetőmények elhelyezhetők a településen.

(2) Reklámokra, reklámhordozókra vonatkozó követelményektől való eltérés szabályai

- a) A 3. §, a 4. §, az 5. §, a 6. § és a Korm. rendelet rendelkezéseitől eltérően legfeljebb évente összesen 12 naptári hét időszakra az Önkormányzat, az önkormányzati intézmény, önkormányzati tulajdonú gazdasági társaság vagy állami szerv, szervezet vagy intézmény rendezvényeit népszerűsítő reklámhordozók elhelyezhetők ezen szervezetek épületein, továbbá közterületi járdán, forgalomcsillapított utcában és téren.
- b) Az alkalmazható hirdetőberendezések a következők lehetnek:
- ba) legfeljebb 1 m² alapterületű, 2 m magasságú, igényesen kivitelezett, nem borulásveszélyes reklámtotem, amelynek minden felülete felhasználható a reklám közlésére,
- bb) közterület fölé kifeszített molinó,
- bc) az Önkormányzat, az önkormányzati intézmény, önkormányzati tulajdonú gazdasági társaság vagy állami szerv, szervezet vagy intézmény épületének homlokzatán elhelyezett reklám vagy hirdetőberendezés méretkorlátozás nélkül.
- c) Építési tevékenység idejére történő építési reklámháló kihelyezésének engedélyezésére irányuló kérelem esetén az építési tevékenység időtartamára az építési reklámháló kihelyezése engedélyezhető azzal a feltétellel, hogy az építésnapló-bejegyzés igazolja a felújítás megkezdését, illetve ha építési napló vezetésére nem áll fenn kötelezettség, úgy kérelmező vállalja annak érintettek általi vezetését és ezzel igazolásra kerül a felújítás megkezdése.
- (3) A reklámnak nem minősülő információs táblákra, feliratokra (üzletfeliratra, vállalkozást népszerűsítő feliratra, cégtáblára, címtáblára) cégek létesítésére vonatkozó szabályok
- a) Tetőfelületre cégér nem helyezhető el.
- b) Épületek homlokzataira kerülő cég- és címtábla, információs vagy más célú berendezés épületdíszítő tagozatot nem takarhat el.
- c) Üzlethelyiségenként legfeljebb két egyedi tájékoztató mobil tábla helyezhető el a közterületen, legfeljebb 75x150 cm méretű kialakítással, a gyalogosforgalmat nem akadályozó módon.
- d) Üzletfelirat hossza legfeljebb 3,0 méter, magassága 1,0 méter, szélessége 15 cm lehet.
- e) Az épületek homlokzatain elhelyezhető cégeket, cég- és címtáblákat és üzlet feliratokat úgy kell kialakítani, hogy azok szervesen illeszkedjenek a homlokzatok meglévő, vagy tervezett vízszintes és függőleges tagolásához, a nyílászárók kiosztásához, azok ritmusához úgy, hogy együttesen összhangban legyenek az épület építészeti részletképzésével, színezésével, építészeti hangsúlyaival.
- f) A felirat, cégtábla, címtábla illetve az azokat hordozó berendezés
- fa) villogó, káprázást okozó fényt, valamint közlekedési csomópontok környezetében futófényt nem tartalmazhat,
- fb) villogó vagy káprázást okozó külső fényforrással megvilágított nem lehet,
- fc) felülete fényvisszaverő anyagból nem készülhet,
- fd) közúti jelzéseket, azokkal összetéveszthető ábrákat, feliratokat, fényeket, továbbá közlekedési csomópontok környezetében a közúti jelzéstechnikában alkalmazottal megegyező vagy ahhoz hasonló színeket nem tartalmazhat.
- (4) A helyi védelemben részesülő épületekre vonatkozó különös szabályok:
Helyi egyedi védelem alatt álló épület közterületről látható
- a) tetőfelületén
- aa) reklámhordozó, reklámhordozót tartó berendezés, vállalkozást népszerűsítő egyéb felirat és más grafikai megjelenítés,

- ab) háttérvilágítással ellátott, LED-kijelzőként vagy futófénnyel üzemelő reklámberendezés,
- b) homlokzatán
 - ba) reklámhordozó, reklámhordozót tartó berendezés,
 - bb) reklámmegjelenítést tartalmazó árnyékoló szerkezet nem helyezhető el.

(5) A reklámhordozók karbantartása:

- a) A reklámhordozó folyamatos karbantartása a reklámhordozó tulajdonosának és a reklám közvétevéjének egyetemleges feladata és kötelessége, ennek megtörténtét a Derecskei Polgármesteri Hivatal (a továbbiakban: Hivatal) ellenőrzi.
- b) Amennyiben a karbantartást a kötelezettek elmulasztják, és ezen kötelezettségüknek felszólításra sem tesznek eleget, és a karbantartás elmulasztása mások életét, épségét veszélyeztetné, úgy a Hivatal a kötelezettek költségére és veszélyére a reklámhordozót elbonthatja vagy eltávolíthatja.

(6) Derecskén létesíthető reklámhordozók száma 15 db.

(7)^[9]

20. Egyéb műszaki berendezésekre vonatkozó településképi követelmények

20.§

- 1) A település igazgatási területén hírközlést szolgáló antennatornyok, ha egyéb előírás valamely területen egyébként ezt nem tiltja, elhelyezhető.
- 2) Hírközlést szolgáló antennatornyot nem szabad elhelyezni:
 - a) lakóterület határától 50 méteren belül, ha nem egyéb közösségi funkciót is ellátó építményen kerül elhelyezésre, vagy ilyen funkciót is ellátó módon létesül. (pl: kilátó, vadász les, templomtorony, tűzjelző torony, víztorony, stb),
 - b) lakóterület határától 100 méteren belül, kivéve az a) pont szerinti eseteket
 - c) védett természeti területen,
 - d) az ökológiai hálózat magterület övezetébe tartozó területen.
- 3) Helyi védett utcakép és helyi védett épület esetén az épület közterület felől látható homlokzati- és tetőfelületein, elő- és oldalkertjében, kerítésén parapet-konvektor, vagy klímaberendezés kültéri egysége, továbbá közművezetékek nem helyezhetők el.
- 4) A felszíni energiaellátás nyomvonalas építményei elhelyezésére a település teljes igazgatási területe alkalmas az alábbi feltételekkel:
 - a) a településen a légvezetékes hálózatokat közös tartószerkezeten kell elhelyezni.
 - b) a településképi szempontjából meghatározó területen a villamos közép – és kiefeszült-ségű, valamint a közvilágítási hálózatokat földbe fektetve kell el-, illetőleg áthelyezni.
- 5) Közművezetékek, járulékos közműlétesítmények elhelyezésénél a településképi megjelenésre, esztétikai követelmények betartására is figyelemmel kell lenni.
- 6) Földgázellátású területeken telkenként egyedi nyomákszabályozókat kell elhelyezni. A tervezett gáznyomás-szabályozók az épületek utcai homlokzatára nem helyezhetők el. A berendezés a telkek előkertjében, udvarán, vagy az épület alárendeltebb homlokzatára szerelhetőek.
- 7) A település ellátásához szükséges közmű műtárgyak, különösen transzformátorállomás, kapcsolószekrény, elosztószekrény, gáznyomás-szabályozó takartan, közterületi látványában kedvező megjelenéssel helyezendő el.
- 8) Napelemek épületen történő elhelyezésének szabályai:

- a) (1) A napelemeket lehetőség szerint, a tetőfelületen szimmetrikusan, de mindenképpen a homlokzat/ tetőfelület egészét figyelembe véve, arányosan és esztétikusan kell elhelyezni.
- b) A napenergia hasznosítását szolgáló napelemekhez tartozó inverter az utcai homlokzaton, az épület homlokzatával összhangban kialakított takarás nélkül, nem helyezhető el.
- c) Védett utcaképben, amennyiben a napelemek elhelyezésére kizárólag az utcai homlokzaton megjelenő (illetve közterületről látható) tetőfelület alkalmas, a napelemek elhelyezését egységes rend szerint kell megvalósítani. (Településképi bejelentés során, a védett utcaszakasz valamennyi épületének utcai homlokzatára vonatkozó javaslatot kell adni.)

V. Fejezet

ÖNKORMÁNYZATI TÁMOGATÁSI ÉS ÖSZTÖNZŐ RENDSZER

21. Helyi védelemmel érintett ingatlanok támogatási rendszere

21.§

- (1) Az ingatlantulajdonosnak a védettséggel összefüggésben szükségessé váló, a jó karbantartást meghaladó munkálatok – ezen belül a műemléki szakértés, előkészítő kutatás, rekonstrukciós tervezés, értékvizsgálati munkarészek
Elkészítése, építési munkák – finanszírozásához az Önkormányzat évente meghatározott keretösszeg erejéig támogatást adhat.
- (2) A támogatás forrását az Önkormányzat tárgyévi költségvetési rendelete tartalmazza, melynek felhasználására pályázatot kell kiírni.
- (3) A támogatás mértéke nem lehet több, mint a bekerülési összeg legfeljebb 50 %-a, amely tartalmazza az áfát, az egyéb adókat és a közterheket is.
- (4) Támogatásban csak az a pályázó részesülhet, aki a tervezett felújításhoz a támogatáson felül szükséges önrésszel rendelkezik, és a saját forrás rendelkezésre állását pénzügyi intézet által kiállított dokumentummal igazolja.
- (5) A pályázat benyújtásának időpontja előtt megkezdett előkészítési és építési munkához támogatás nem nyújtható.
- (6) A pályázatokról a Képviselő-testület a benyújtási határidőt követő 30 napon belül dönt.
- (7) A nyertes pályázóval az önkormányzat támogatási szerződést köt.
- (8) Az önkormányzat a támogatás összegéből legfeljebb 10% előleget biztosíthat, melyet a támogatási szerződés aláírását követően 8 napon belül kell folyósítani.
- (9) A támogatási szerződésben foglaltak teljesítéséről a támogatott írásban nyilatkozik, melyhez a támogatás felhasználását bizonyító számlákat eredeti példányban becsatolja. A teljesítést a jegyző ellenőrzi.

VI. Fejezet

TELEPÜLÉSKÉP-ÉRVÉNYESÍTÉSI ESZKÖZÖK

22. A településképi-védelmi tájékoztatás és szakmai konzultáció

22.§

- (1) A településképi követelményekről a főépítész- alkalmazása hiányában a polgármester – az építéssel érintett telken tervezett építési munkák végzéséhez, kizárólag kérelemre, szakmai konzultációt biztosít.

- d) minden olyan építési tevékenység esetén, mely a lakóépület építésének egyszerű bejelentéséről szóló 155/2016. (VI. 13.) Korm. rendelet hatálya alá esik és helyi védett utcaképpel érintett, vagy településképi szempontból meghatározó területen található,
 - e) minden olyan építési engedély nélkül végezhető építési tevékenység esetén, melyet a 312/2012. (XI. 8.) Korm. rendelet 1. melléklete tartalmaz.
 - f) településképi szempontból meghatározó területen az építmények homlokzatán cégerek, cégtáblák és cégfeliratok elhelyezése esetén,
- (2) A településkép-védelmi tájékoztatást és szakmai konzultációt bármely természetes vagy jogi személy, jogi személyiséggel nem rendelkező szervezet írásban is kezdeményezheti a főépítésznél, annak hiányában a polgármesternél. A kérelemnek tartalmaznia kell, az építető vagy kérelmező nevét, címét, elérhetőségét, a tervezett építési tevékenység helyét, az érintett telek helyrajzi számát, az építési tevékenység rövid leírását, a megértéshez szükséges tartalmú vázlatterveket.
 - (3) A helyi egyedi védelemben részesülő épületek esetében a szakmai konzultáció iránti kérelemhez a (3) bekezdésben meghatározott mellékleteken túl csatolni kell színezési tervet a felhasználandó színek pontos meghatározásával, valamint a homlokzati tagozatokról – szükség szerint – mérethelyes keresztmetszeti tervet (pl.: ablakkeret, könyöklő, ereszpárkány, lábazat, kéményfedő, nyílászáró, stb.).
 - (4) A településkép-védelmi tájékoztatást és szakmai konzultációt legalább 8 nappal az építési tevékenység megkezdése előtt, illetve a kérelem benyújtását követő 8 napon belül le kell folytatni.
 - (5) A településkép-védelmi tájékoztatásról és szakmai konzultációról a főépítész, illetve annak hiányában a polgármester emlékeztetőt készít, amelyben rögzített javaslatok és nyilatkozatok mindkét félre nézve kötelezőek.
 - (6) A településkép-védelmi tájékoztatás és szakmai konzultáció díjmentes.

23. A településképi bejelentési eljárás

23.§

- (1) A polgármester településképi bejelentési eljárást folytat le a reklámok és reklámhordozók elhelyezése tekintetében.
- (2) A településképi bejelentési eljárás az ügyfél által a polgármesterhez benyújtott – a 3. melléklet szerinti bejelentőlap papír alapú vagy az elektronikus ügyintézés és a bizalmi szolgáltatások általános szabályairól szóló 2015. évi CCXXII. törvényben (a továbbiakban: Eüsztv.) meghatározott elektronikus úton történő benyújtásával – bejelentésre indul.
- (3) A bejelentéshez papír alapú vagy az Eüsztv-ben meghatározott elektronikus úton benyújtott dokumentációt kell mellékelni.
A településképi követelményeket igazoló építészeti-műszaki dokumentációnak – a bejelentés tárgyától függően – az alábbiakat kell tartalmaznia:
 - a) meglévő állapotról fényképfelvétel,
 - b) műszaki leírást, a tervezett állapot formáját, mennyiségét, méretét és technológiáját, a műszaki berendezés által igénybe vett helyszín megjelölését és elhelyezésének módját bemutatva,
 - c) elrendezési rajzot, M = 1:10, M = 1:20 léptékben.
- (4) A dokumentáció tartalmát a polgármester ellenőrzi. Amennyiben a benyújtott dokumentáció hiányos, vagy a tervezett tevékenység e rendeletben és a vonatkozó jogszabályban foglalt előírásoknak nem felel meg, a polgármester megszünteti az eljárást.
- (5) Amennyiben a benyújtott dokumentáció az (3) bekezdésben foglalt tartalmi követelményeknek, valamint a tevékenység az e rendeletben és a vonatkozó jogszabályokban foglalt előírásoknak megfelel, úgy a polgármester a bejelentést követő 15 napon belül feltétellel vagy feltétel nélkül hatósági határozatban dönt a tevékenység bejelentés alapján történő

- megkezdéséről.
- (6) Amennyiben a településképi bejelentési eljáráshoz kötött tevékenység közterület-használati engedélyhez is kötött, a közterület-használati engedély kiadására csak a településképi bejelentési eljárás lefolytatását követően, a tevékenység megkezdését engedélyező hatósági határozat birtokában, és az abban meghatározott feltételek figyelembe vételével kerülhet sor.
- (7) A polgármester ellenőrzi a bejelentési kötelezettség teljesítését és a bejelentett tevékenység folytatását, és ha bejelentési eljárás lefolytatásának elmulasztását észleli, a tevékenység folytatását a bejelentési eljárás során megtiltotta, vagy azt tudomásul vette, de attól eltérő végrehajtást tapasztal, 15 napon belül értesíti a Hajdú-Bihar Megyei Kormányhivatalt.
- (8) Az eljárás során vizsgálni kell:
- a településképi követelményeknek való megfelelést (a környezetbe illeszkedést, a beépítés vagy az építészeti jellegzetesség és látvány, a helyi jelleghez való igazodását)
 - a közterület mentén az épület kialakításának módját és feltételeit,
 - a közterületen folytatott építési tevékenység végzése esetén a közterület burkolatának, műtárgyainak, köztárgyainak, növényzetének, továbbá a díszvilágító berendezések és reklámhordozók kialakítását.

24. A településképi kötelezés

24.§

- (1) A polgármester a településképi követelmények teljesítése érdekében hivatalból, vagy kérelemre településképi kötelezést ad ki.
- (2) Ha az ingatlan tulajdonosa a településképi rendeletben foglalt településképi követelményeket megsértette, az önkormányzat polgármestere (főpolgármestere) felhívja az ingatlan tulajdonos figyelmét a jogszabálysértésre, és végzésben megfelelő határidőt biztosít a jogszabálysértés megszüntetésére.
- (3) A (2) bekezdés szerinti határidő eredménytelen eltelte esetén, az önkormányzat polgármestere az Ákr. szabályai szerint, kötelezési eljárást folytat le, és szükség esetén településképi kötelezés formájában önkormányzati hatósági döntéssel a településképi követelmények teljesülése érdekében az ingatlan tulajdonosát a helyi építészeti értékek, a településképi védelme érdekében az ingatlan beépítésére, építmény, építményrész felújítására, átalakítására vagy elbontására kötelezi, egyidejűleg az ingatlan tulajdonost településképi védelmi bírság megfizetésére is kötelezi, vagy reklám, reklámhordozó elhelyezése esetén 15 napon belül értesíti a fővárosi és megyei kormányhivatalt.
- (4) A településképi védelmi bírság összege:
- helyi védett utcaképet, vagy helyi védett egyedi építészeti értéket érintő mulasztás esetén 200 000 forint;
 - településképi szempontból meghatározó területet érintő mulasztás esetén 150 000 forint;
- (5) A településképi védelmi bírságot, 8 napon belül kell befizetni, az Önkormányzat számlájára.
- (6) A végleges döntéssel kiszabott és be nem fizetett településképi bírság behajtása az általános közigazgatási rendtartásról szóló 2016. évi CL törvény végrehajtási szabályai szerint történik.
- (1) Az polgármester a településképi követelmények teljesítése érdekében hivatalból, vagy kérelemre településképi kötelezést rendelhet el.
- (2) A településképi kötelezés településképi védelmi tájékoztatás és szakmai konzultáció, beépítési, helyrehozatali kötelezettség lehet.

- (3) A polgármester a kötelezési eljárásban az érintett ingatlan tulajdonosát - a helyi építészeti értékek, a településkép védelme érdekében - építmény, építményrész felújítására, átalakítására vagy elbontására kötelezi, melyet hatósági határozatban rögzít.
- (4) A polgármester a hatósági határozatban foglaltak be nem tartása esetén figyelmeztetést tartalmazó felszólító levelet küld az érintettnek.
- (5) Amennyiben a hatósági határozatban foglalt kötelezés a felszólító levél kézhezvételét követő 8 napon belül nem kerül végrehajtásra, a polgármester településkép-védelmi bírságot szabhat ki.
- (6) A településkép-védelmi bírság mértéke:
 - a) a helyi védett utcaképet, vagy helyi védett egyedi építészeti értéket érintő mulasztás esetén 100 000- 200 000 forint közötti összegben állapítható meg,
 - b) településképi szempontból meghatározó területet érintő mulasztás esetén 100 000- 150 000 forintig terjed,
 - c) egyéb műszaki berendezésekre vonatkozó mulasztás esetén 100 000- 120 000 forintig terjed. Amennyiben a jogsértő ingatlan-tulajdonos jogi személy vagy jogi személyiséggel nem rendelkező szervezet, a településkép-védelmi bírság összege 100.000 forinttól 2.000.000 forintig terjed.
- (7) A kötelezettség érvényesítésére a közigazgatási végrehajtás szabályait kell alkalmazni, ha annak önkéntes teljesítése elmaradt.
- (8) A településkép-védelmi bírság kiszabása esetén az önkormányzat a közigazgatási szabálysértések szankcióiról szóló törvény alapján dönt a bírság összegéről.
- (9) A kötelezettnek a bírságot a bírság összegét megállapító határozat véglegessé válásától számított 15 napon belül az önkormányzatnak a határozatban megjelölt számlájára kell átutalási megbízással teljesítenie, vagy készpénzátutalási megbízással postai úton befizetnie.

VII. Fejezet

ZÁRÓ ÉS ÁTMENETI RENDELKEZÉSEK

25. Hatálybalépés

25.§

E rendelet 2018. március 3.napján lép hatályba.

26. Átmeneti rendelkezések

26.§

A rendelet rendelkezéseit a hatályba lépését követően indult eljárásokban kell alkalmazni.

Derecske 2018. március 1.

Bakó István
polgármester

Varsányiné dr. Antal Erzsébet
jegyző

*** Településképi szempontból meghatározó területek lehatárolása**

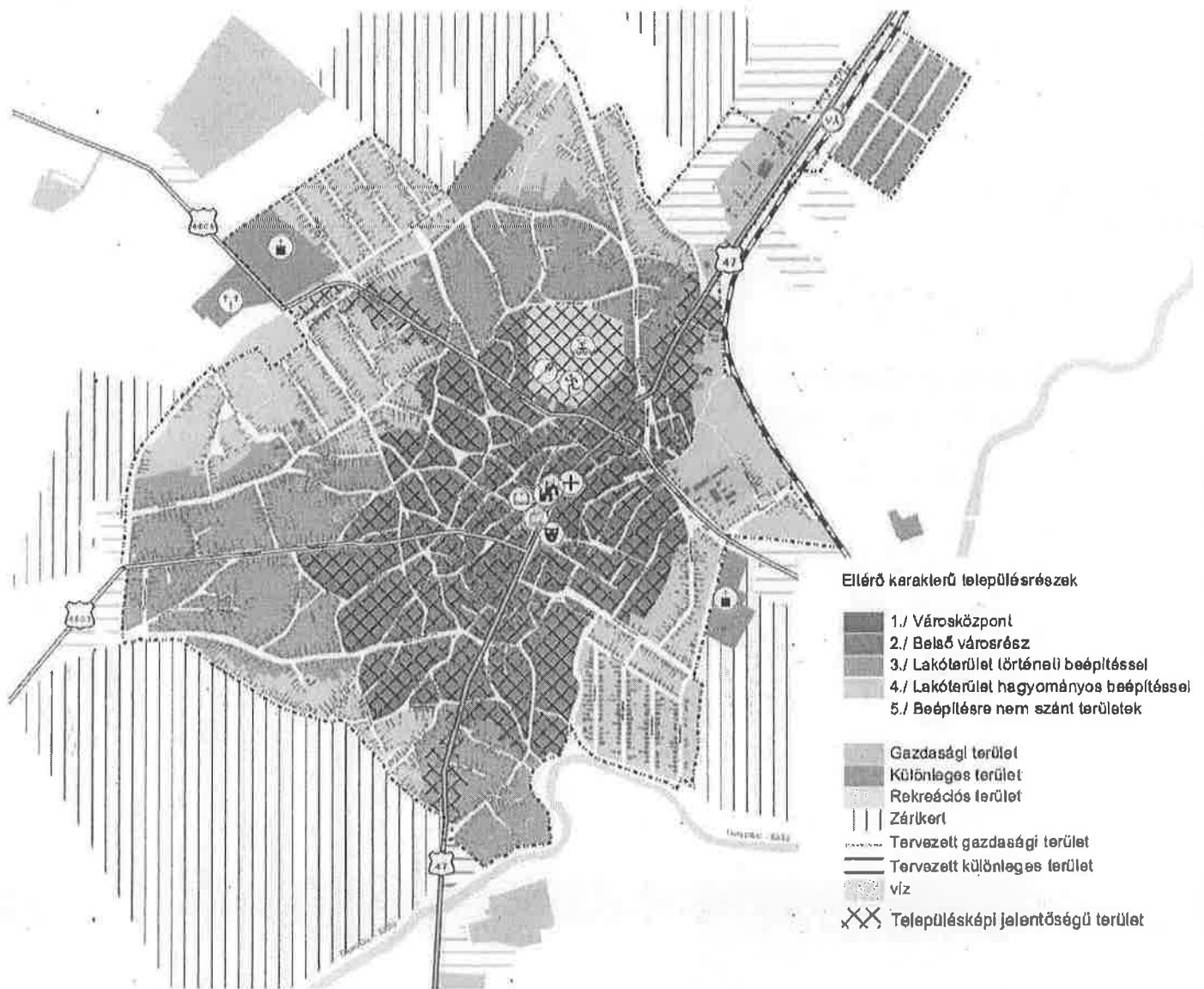

* Településképi szempontból meghatározó terület, a rajzon „Településképi jelentőségű terület”-ként lehatárolt belterületi településrészek, továbbá e rendelet 6.§ (5) és (6) bekezdései szerint meghatározható beépítésre nem szánt területek

Településképi bejelentési eljárással érintett reklámok

BEJELENTÉS
Településképi bejelentési eljáráshoz

A Bejelentő neve:

lakcíme:

telefonszáma*:

e-mail címe*:

Szervezet székhelye:

A folytatni kívánt építési tevékenység, rendeltetés-módosítás, vagy reklámelhelyezés megnevezése**:

.....

.....

.....

.....

.....

.....

A folytatni kívánt építési tevékenység, rendeltetés-módosítás, vagy reklámelhelyezés helye:.....Hrsz.:.....

A folytatni kívánt építési tevékenység, rendeltetés-módosítás, vagy reklámelhelyezés tervezett időtartama:

Dátum:.....

.....
aláírás

* nem kötelező
** a megfelelő aláhúzendó

4. melléklet a 7/2018. (III.2.) önkormányzati rendelethez

Helyi védett épületek, értékek kimutatása

| Sz. | Megnevezés | Cím, hrsz. | Leírás |
|-----|---|-----------------------------------|---|
| 1. | Volt városháza | Köztársaság út 126. Hrsz: 1529 | |
| 2. | Volt általános iskola | Köztársaság út 99. Hrsz: 1/2 | Az iskola eredetileg a Debreceni Református Kollégium partikulája volt, már a XVII. században. A XVIII. század végén, XIX. század elején épülhetett az emeletes elemi fiúiskola késő barokk térképzésű, boltozatos termeivel, korai klasszicista homlokzatával. A XIX század első felében algimnáziumként is működött. Az 1920-as évek után erősen átépítették homlokzatait, de fogsoros párkányos középrizalitja és udvari, boltíves tornáca még látható. |
| 3. | Református Parókia | Köztársaság út 97. Hrsz: 2/2 | |
| 4. | Templomkert téri volt általános iskola épületei | Hrsz: 1349 | |
| 5. | Bocskai István Általános Iskola és AMI | Szováti út 2.sz. Hrsz: 1518 | 1930-ban épült Református Elemi Fiúiskolaként. Csanak József debreceni építésszámológ tervei alapján Lipták János építőmester kivitelezte, akit a megbízó egyház helybéli munkások alkalmazására kötelezett, a munkanélküliség enyhítése végett. A környék legnagyobb iskolája volt, alagsori tomaszobája szintén az elsők között létesült. A minőségi épület a harmincas évek modern stílusának kubista tömegformálását ötvözi a klasszicista homlokzatkompozícióval, a pártázatos jellegű attikával, a klinkertégla díszítéssel, igényesen kidolgozott részletképzéssel. Emeli jelentőségét, hogy az egyébként is korszaki modern építészeti emlék jobbára csak nagyvárosokban található. |
| 6. | Templomkert téri Római katolikus plébánia | Hrsz: 1350 | |
| 7. | Lakóház | Bocskai utca 6. sz. Hrsz: 1363 | |
| 8. | Magtár | Makkay tér Hrsz: 74 | Az épület építési dátuma nem ismert. A rendelkezésre álló térképi ábrázolások, valamint az építési stílusjegyek alapján a XX. század első felében, 1902 után, feltehetően az 1910-es évek végéig épülhetett. A II. világháború előtt a református egyház használatában állt. Az egyszerű hasáb tömegű, nyeregtetős, 17,71x6,28 m alapterületű épület korábbi ártéri területre épült, vízszigetelés nélkül. Ennek megfelelően a talajtól egy |

| Sz. | Megnevezés | Cím, hrsz. | Leírás |
|-----|------------|------------|---|
| | | | <p>méterrel emelték. Lábazata durva kvaderkövekből készült. Falazata 50 cm vastag tömör téglá szerkezet, a nyílászárók felett a felületből kiemelkedően falazott szegmensívű boltívek helyezkednek el. Ezek a vidék jellegzetes díszítései, melyek a környező településeken, a magtárakon, nyári konyhákon és más melléképületeken is megjelennek a XIX. század második felétől a XX. század elejéig. Az eredetileg nyerstégla homlokzatú épület északkeleti homlokzatán kőporos vakolat készült, melyre valószínűleg a falattörés által okozott sérülések elfedése miatt volt szükség. A többi homlokzaton a nem burkolótégla minőségű falazatot sárga festéssel látták el. A földszint felett egyszerű pórfödém helyezkedik el, melynek 5,28 m fesztávolságú gerendáit közepén székoszlopokra ültetett mestergerenda támasztja alá. Az egyszerű deszkaborításon megtalálható az eredeti csapóajtó, melyen keresztül a gabonát feljuttatták a padlásra. A földszinten szintén az új bejárat közelében irodahelyiséget alakítottak ki, ahonnan kisméretű téglából készített utólagos kéményt helyeztek el. A fa tetőszerkezet dőltszékes kialakítású, héjalása hornyolt cserépfedés. A szarufák ereszt alkotó végei faragással díszítettek.</p> |

1. melléklet a 7/2018.(III.2.) önkormányzati rendelethez
.../2022.(...) önk. rendelettel módosítva

*** Derecske város**

Településképi szempontból meghatározó területeinek lehatárolása

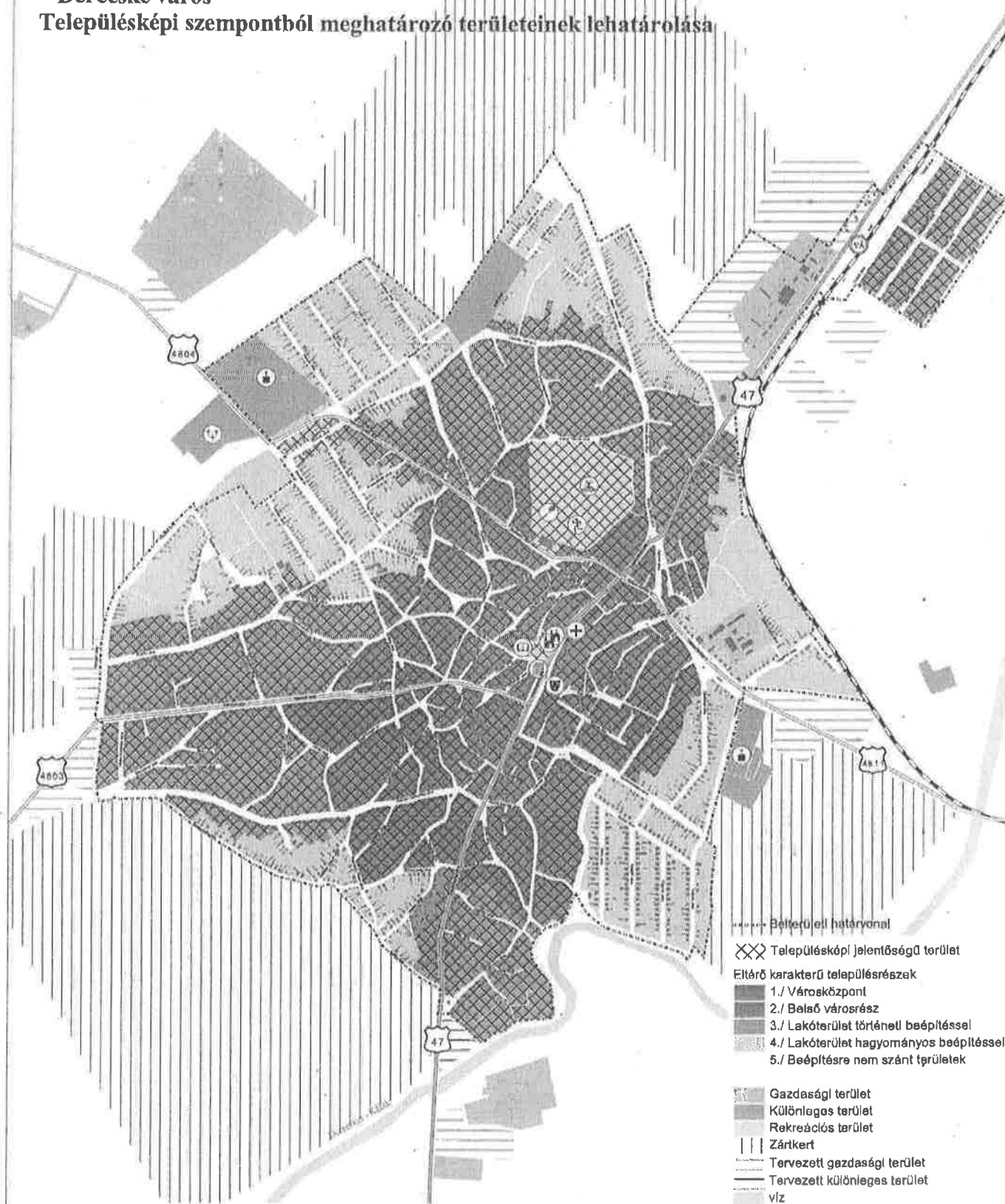

* Településképi szempontból meghatározó terület, a rajzon "Településképi jelentőségű terület"-ként lehatárolt belterületi településrészek, továbbá e rendelet 6. § (5) és (6) bekezdései szerint meghatározható, beépítésre nem szánt területek.

DERECSCKE VÁROS ÖNKORMÁNYZATA
POLGÁRMESTERÉTŐL

6..... sz. napirendi pont

Előkészítette: Gonda-Magyar Andrea főépítész és Cseh Ákos Településfejlesztési és Beruházási Osztályvezető

Határozathozatal: egyszerű többség

ELŐTERJESZTÉS

Derecske Város Önkormányzata Képviselő-testületének

2022. április 28-i nyílt ülésére

Pénzügyi és Településfejlesztési Bizottsága

2022. április 27-i nyílt ülésére

Tárgy: Derecske Város Helyi Építési Szabályzatának módosítása 2022.
- alap döntés a módosítás megindításáról

Tisztelt Képviselő-testület!

2022. március 2-i Pénzügyi és Településfejlesztési Bizottsági ülésen írásbeli és szóbeli, majd a március 3-i Képviselő-testületi ülésen Gonda-Magyar Andrea főépítész asszony szóbeli tájékoztatása alapján elhangzott, hogy lakossági észrevételek érkeztek tervezők közvetítése által a Hivatalhoz.

Az észrevételek Derecske Város Helyi Építési Szabályzat (továbbiakban: HÉSZ) módosításával kapcsolatban érkeztek.

A város területén elvégzendő lakóépületekre vonatkozó felújítási, bővítési tervek elkészültével - egyeztetve az építésügyi hatósággal - a tervező szakemberek azzal a problémával szembesültek, hogy a HÉSZ szigorú szabályozása miatt tervük nem végrehajtható.

Köszönettel vettük a városvezetés március eleji támogatását, mely alapján megkeresésre került Zsemberi István okl. települmérnök, hogy adja meg tervezői díjazását.

Településtervező úr tájékoztatása alapján az elvégzendő feladat költségmentesen kerülne teljesítésre. A HÉSZ módosítása, véleményeztetése a jelenleg futó BoldAgro - Morgó tanya telephelyén kezdeményezett településrendezési tervmódosítás mellett kerülne lefolytatásra.

A Morgó tanya fejlesztésére vonatkozó alap önkormányzati döntést az Előterjesztés 2. sz. melléklete tartalmazza, 91/2021. (IX.30.).

A fent leírtaknak megfelelően a már megkötött Tervezési szerződés – „Derecske Város Településrendezési tervének Bold Agro Kft. Morgó tanya telephelyén kezdeményezett szabályozási terv módosítására.” kiegészítése / módosítása szükséges.

A módosítás során alkalmazni kívánt egyeztetési eljárásrend bemutatása:

Megnevezés: Egyszerűsített eljárásrend.

| 1. | 2. | 3. | 4. |
|-----------------------|--------------------------|----|--------------------------|
| Véleményezési Szakasz | Beérkezett észrevételek, | | Beérkezett végső szakmai |

| | | | |
|--|--|--|--|
| <ul style="list-style-type: none"> • Adatszolgáltatás megkérése • Környezeti Vizsgálati eljárás lefolytatása • Szakmai anyag véleményeztetése Szervekkel • Szakmai anyag véleményeztetése a Lakossággal - Partnerség | <p>vélemények, történések bemutatása Képviselő testület előtt.</p> <p>(Önkormányzati döntés)</p> | <p>Végső Véleményezési Szakasz</p> <p>Végső szakmai vélemény megkérése az Állami Főépítészeti Irodától</p> | <p>vélemény bemutatása Képviselő testület előtt.</p> <p>(Önkormányzati döntés Elfogadás)</p> |
|--|--|--|--|

Szakmai tervdokumentáció

Előzetes szakmai anyag elkészült a településtervező részéről, melyet az előterjesztés 1. sz. melléklete tartalmaz.

Kérjük a tisztelt képviselő testületi tagokat, hogy a dokumentációval kapcsolatos észrevételeiket, kérdéseiket, javaslataikat tegyék meg.

Következő lépések:

1. Tervezési Szerződés módosítása.
2. Tervezői anyag – Véleményezési szakasz szerinti egyeztetése.
3. Előterjesztés készítése a Véleményezési szakasz során beérkezett anyagokról, döntés a folytatásról.
4. Tervezői anyag elkészítése a beérkezett vélemények alapján (tervezői feladat) egyeztetve az Önkormányzattal.
5. Végső Véleményezési Szakasz megindítása.
6. Előterjesztés készítése a Végső Véleményezési szakasz során beérkezett véleményről, döntés az elfogadásról.

A fentieken túl tájékoztatom Önöket, hogy 2022. március 3-tól a Képviselő-testületi tagok részéről nem érkezett írásos megkeresés a Hivatal irányába, melyben lakossági jelzést továbbítottak volna a HÉSZ módosításával kapcsolatban.

Felhívom a tisztelt Képviselő-testületi tagok figyelmét, hogy a HÉSZ jelen módosítása nem tudja garantálni a teljes lakossági elégedettséget, valamint a szabálytalan építkezések legalizálását sem hivatott megoldani.

Az eljárás megindítása érdekében, tisztelettel kérem a Képviselő-testületet az előterjesztésben foglaltak elfogadására.

Határozati javaslat:

Derecske Város Önkormányzatának Képviselő-testülete **úgy határoz**, hogy:

1. a módosítási szándékot **megismerte**.
2. **Elhatározza**, hogy a Derecske Város Helyi Építési Szabályzatáról szóló 23/2019. (XII. 20.) önkormányzati rendeletet - egyszerűsített eljárásrend keretében - **módosítja**.

Jelen módosítás a 91/2021. (IX. 30.) KT számú határozati döntésben foglaltakkal együttesen kerül elvégzésre.

3. Felkéri a polgármestert, hogy a szükséges előkészítő feladatokat kezdje meg.

Felelős: Bordán Szabolcs polgármester

Határidő: azonnal

Derecske, 2022. április 19.

Tisztelettel:

Bordán Szabolcs S. K.
polgármester



Hész módosítás Rendelet tervezete

II/B. HELYI ÉPÍTÉSI SZABÁLYZAT MÓDOSÍTÁSA

Derecske Város Önkormányzati Képviselő-testületének
../2022.(.....) sz. rendelete a 23/2019.(XII.20.) sz. rendeletével jóváhagyott

Helyi Építési Szabályzat módosításáról

Derecske város Önkormányzata Képviselő-testülete az épített környezet alakításáról és védelméről szóló 1997. évi LXXVIII. törvény 9/B. § (2) bekezdés b) pontjában és a 62. §. (6) bekezdésének 6. pontjában kapott felhatalmazás alapján, az épített környezet alakításáról és védelméről szóló 1997. évi LXXVIII. törvény 6. § (1) bekezdésében és a Magyarország helyi önkormányzatairól szóló 2011. évi CLXXXIX. törvény 13. §.(1) bekezdésének 1. pontjában meghatározott feladatkörében eljárva, a településfejlesztési koncepcióról, az integrált településfejlesztési stratégiáról és a településrendezési eszközökről, valamint egyes településrendezési sajátos jogintézményekről szóló 314/2012. (XI. 8.) Korm. rendelet 28. § (1) bekezdésében és a 42. § (4) meghatározott feladatkörében eljáró:

- Hajdú-Bihar Megyei Kormányhivatal Állami Főépítési Iroda
- Hajdú-Bihar Megyei Kormányhivatal Hivatal Környezetvédelmi és Természetvédelmi Főosztály
- Hortobágyi Nemzeti Park Igazgatóság
- Hajdú-Bihar Megyei Katasztrófavédelmi Igazgatóság Igazgatóhelyettesi Szervezet
Katasztrófavédelmi Hatósági Szolgálat (Területi Vízvédelmi Hatóság)
- Hajdú-Bihar Megyei Katasztrófavédelmi Igazgatóság Igazgatóhelyettesi Szervezet
Katasztrófavédelmi Hatósági Szolgálat (Területi Vízügyi Hatóság)
- Országos Vízügyi Főigazgatóság
- Tiszántúli Vízügyi Igazgatóság
- Hajdú-Bihar Megyei Katasztrófavédelmi Igazgatóság
- Hajdú-Bihar Megyei Kormányhivatal Népegészségügyi Főosztály
- Budapest Főváros Kormányhivatala Közlekedési Főosztály Útügyi Osztály
- Innovációs és Technológiai Minisztérium közlekedésért felelős helyettes államtitkár
- Innovációs és Technológiai Minisztérium Légügyi Szakterület
- Hajdú-Bihar Megyei Kormányhivatal Közlekedési és Fogyasztóvédelmi Főosztály Útügyi Osztály
- Miniszterelnökség Örökségvédelmi Ügyekért Felelős Helyettes Államtitkárság
- Hajdú-Bihar Megyei Kormányhivatal Építésügyi és Örökségvédelmi Főosztály
- Hajdú-Bihar Megyei Kormányhivatal Élelmiszerlánc-biztonsági és Földhivatali Főosztály
Földhivatali Osztály
- Hajdú-Bihar Megyei Kormányhivatal Agrárügyi Főosztály
- Honvédelmi Minisztérium Hatósági Főosztály (honvédelemért felelős miniszter)
- Hajdú-Bihar Megyei Rendőr-főkapitányság
- Borsod-Abaúj-Zemplén Megyei Kormányhivatal Hatósági Főosztály Bányászati Osztály
- Nemzeti Média- és Hírközlési Hatóság Hivatala
- Budapest Főváros Kormányhivatala Népegészségügyi Főosztály Közegészségügyi Osztály

valamint

a Korm. rendelet 42. § (4) szerint előírt érintett területi, települési önkormányzatok megkereséséhez biztosított véleményezési jogkörében eljáró:

- Hajdú-Bihar Megye Önkormányzat Hivatala
- Hajdúszovát község önkormányzata
- Sáránd község önkormányzata
- Hajdúbajos község önkormányzata
- Konyár község önkormányzata
- Tépe község önkormányzata
- Berettyóújfalú város önkormányzata
- Földes Nagyközség önkormányzata

továbbá

a Korm. rendelet 29. § a) pontjában a partnerségi egyeztetésben meghatározottak szerint a partnerségi egyeztetés szereplői véleményének kikérésével,

és

a településfejlesztési koncepcióról, az integrált településfejlesztési stratégiáról és a településrendezési eszközökről, valamint egyes településrendezési sajátos jogintézményekről szóló 314/2012. (XI. 8.) Korm. rendelet 42. § (6) bek. meghatározott feladatkörében az állami főépítési hatáskörben eljáró Hajdú-Bihar Megyei Kormányhivatal záró szakmai véleményének kikérésével a következőket rendeli el:

(Jelen rendelet a módosításra kerülő előírásokat tartalmazza. A módosítással nem érintett előírások továbbra is hatályban maradnak.)

1.§.

Hész 2.§ (2. Értelmező rendelkezések) az alábbi e), f), g) pontokkal egészül ki.

- g) *Oldalhatáron álló épület elhelyezés:* Oldalhatáron álló beépítési mód esetén, az oldalhatáron történő épületelhelyezés módjának helyi sajátosságoknak megfelelően meghatározott fogalma, amikor az épület nem csak közvetlenül az építési oldalt képező telekhatáron, hanem attól 0,0- 1,0 méter közötti, úgynevezett „csurgó távolságra” is el lehet helyezni.
- h) *Nem zavaró hatású rendeltetés:* olyan rendeltetés, amely az adott építési övezetben és övezetben meghatározott rendeltetés szerinti építményekre és telekhasználatra korlátozó hatást a vonatkozó, külön jogszabályokban meghatározott környezetterhelési határértékeket meghaladó mértékben nem fejt ki, és az építési övezeti előírásoknak teljes mértékben megfelel.

2.§.

Hész 6.§ (1) bekezdés („Oldalhatáron álló beépítési mód” előírása) helyére az alábbi rendelkezés lép.

(1) **Oldalhatáron álló beépítési mód:**

- a) Oldalhatáron álló beépítés esetén az épületet az építési oldalt képező telekhatára, vagy attól 0,5 1,0 m-en belül „csurgó távolságra” kell elhelyezni.
- b) Oldalhatáron álló beépítési mód esetén, ha az előírások az építési helyen belül a „szabadonálló épület elhelyezést” is lehetővé teszik, (18 m-nél szélesebb, vagy saroktelkek) a tároló, és egyéb gazdasági épületek a tömbben kialakult építési oldalon, vagy a rendeltetési egységet magában foglaló épület mögött (oldalhatáron-, vagy szabadonállóan) is elhelyezhetők.

- c) Amennyiben az oldalhatáron álló beépítésre szabályozott meglévő építési telek kötelező, utca felőli építési vonalon mért szélessége nem teszi lehetővé egy legalább 6,0 méter szélességű épület elhelyezését, akkor az épület olyan előkert mélységgel is elhelyezhető, ahol az elvárható minimális (6,0m) szélességű épület megépíthető.
- d) A „szabadonálló épületelhelyezés” feltételeként meghatározott legalább 18 méter telekszélességet elegendő csak az előírt, közterület felőli építési vonalon biztosítani.

3.§.

Hész 8.§ (5) bekezdés (Az építési övezetekre vonatkozó általános előírások (5) kezdés) helyére az alábbi rendelkezés lép:

(1) építmények telken belüli elhelyezésére vonatkozó, külön előírások:

- a) Az Lk, Lke, Lf lakó- és a Vt vegyes építési övezetekben, építési telken belül elhelyezhető önálló rendeltetési egységeket egy épületben, vagy egy egységesen megtervezett épülettömegben kell elhelyezni.
- b) A rendeltetési egységekhez tartozó egyéb, kiegészítő helyiségek (tárolás, állattartás, a fő rendeltetési egység működtetéséhez kapcsolódó tcvcnkységck) önálló épületben (tároló, és egyéb gazdasági épületben) is elhelyezhetők a rendeltetési egységet magában foglaló épület mögött, azzal azonos oldalsó építési vonalon. Ez alól kivételt képeznek:
 - ba) a személygépkocsi tároló épületek, melyeket, a fő rendeltetési egységet magában foglaló épület mögött, az építési helyen belül bárhol el lehet helyezni,
 - bb) A Településképi rendeletben településképi karakter szerint „lakóterület történeti beépítéssel /3/” karakterbe sorolt ingatlanok, ahol a történeti településképi jellemzőjét jelentő utcai telekhatáron álló, főépülettel építészeti egységet képező tároló épület az utcavonalon is elhelyezhető, amennyiben az előkertek szabályozása, e rendelet 5. mellékletét 0 méterben határozza meg.
 - bc) A 18 méternél szélesebb és a sarok telkek esetében, ahol az oldalhatáron álló beépítési módhoz tartozó építési helyen belül, a „szabadonálló épületelhelyezés” is megengedett, a különálló melléképületek a rendeltetési egységet tartalmazó épület mögött, azzal azonos oldalsó építési vonalon, de az építési oldalt képező telekhatáron is, vagy attól „csurgó távolságra” is elhelyezhetők.

az épületelhelyezés egyéb szabályainak betartása mellett.

4.§.

Hész 13.§ (Telekalakítás általános előírásai) (3) bekezdés helyére az alábbi kiegészített bekezdés lép, továbbá a szakasz kiegészül egy új alábbi (6) bekezdéssel:

- (2) Azon Lakó- (Lk, Lke, Lf) és Vegyes (Vt) építési övezetbe tartozó telkek esetében, ahol a szabályozási terv a telek végének leválasztásával új telekalakítási lehetőséget tesz lehetővé, (pl. tömbbelső feltárások, hosszú telkek új utcanyitással történő hasznosítása.) a telek beépítésekor, telek megosztási kötelezettség nélkül, a következő szabályokat is be kell tartani:
- (6) Meglévő telek esetén, a szabályozási terven feltüntetett, utcanyitást, utcaszélesítést jelentő telekalakítás abban az esetben is engedélyezhető, ha a meglévő telek területe ezzel a telekalakítással (vagy már a tervezett telekalakítás előtt is) kisebb lesz, az előírt legkisebb alakítható telekterületnél, de továbbra is beépíthető marad.

5.§.

(1) Ez a rendelet a jóváhagyását követő napon lép hatályba.

6.§.

(2) Ez a rendelet a jóváhagyását követő napon lép hatályba.

(3) A rendelet rendelkezései a folyamatban lévő, de még érdemben el nem bírált ügyekben – az ügyfél kérelmére – alkalmazhatók.

Derecske, 2022.

Bordán Szabolcs
polgármester

Varsányiné Dr. Antal Erzsébet
mb. jegyző

DERECSCKE VÁROS ÖNKORMÁNYZAT KÉPVISELŐ-TESTÜLETE

JEGYZŐKÖNYVI KIVONAT

Készült: Derecske Város Önkormányzat Képviselő-testületének 2021. szeptember 30-i nyílt ülésén felvett jegyzőkönyv alapján.

91/2021. (IX. 30.) KT számú határozat

Derecske Város Önkormányzata Képviselő-testülete úgy **határoz**, hogy:

1. a módosítással érintett területet és a módosítási szándékot **megismerte**.
2. **Elhatározza**, hogy a módosítással érintett terület fejlesztése érdekében a Derecske Város Településszerkezeti tervről szóló 276/2019. (XII. 19.) önkormányzati határozatot és a Helyi Építési Szabályzatról szóló 23/2019. (XII. 20.) önkormányzati rendeletet **1 ponton** - egyszerűsített eljárásrend keretében - **módosítja**.
3. **Kötelezi** a kérelmezőt, hogy a rá vonatkozó módosítás következtében keletkező – módosítási kérelem szerinti – valamennyi költséget térítse meg.
4. **Elfogadja** a tervező (CIVISTERV BT. Várostervező és Építész Iroda Bt. 4031 Debrecen, Sándor köz 4/3.) által adott árajánlatot.
5. **Felkéri a polgármestert**, hogy a változtatás átvezetéséhez szükséges **előkészítő feladatokat kezdje meg**.

Felelős: Bordán Szabolcs polgármester

Határidő: azonnal

Bordán Szabolcs s.k.
polgármester

Varsányiné dr. Antal Erzsébet s.k.
jegyző

A kivonat hitelül:
Derecske 2021. október 4.

Varsányiné dr. Antal Erzsébet
jegyző



DERECSCKE VÁROS ÖNKORMÁNYZATA
POLGÁRMESTERÉTŐL

f
... számú napirendi pont

Előkészítette: Pásztor Katalin titkársági ügyintéző
Döntéshozatal: egyszerű többség

ELŐTERJESZTÉS

Derecske Város Önkormányzat Képviselő-testületének

2022. április 28-i nyílt ülésére

Pénzügyi és Településfejlesztési Bizottsága

2022. április 27-i nyílt ülésére

Tárgy: Beszámoló a Derecskei Polgárőrség Egyesület 2021. évi tevékenységéről

Tisztelt Képviselő-testület!

A polgárőrség kiemelt célja egyrészt a rendőrség és a települési önkormányzat, másrészt az állampolgárok és azok szerveződése közötti együttműködés előmozdítása.

Az együttműködő szervek, különösen az önkormányzatok a polgárőrség működését és tevékenységét lehetőség szerint anyagi források biztosításával és egyéb eszközök átadásával támogathatják.

Az önkormányzat és intézményei 2021. évi költségvetéséről szóló 3/2021. (II.16.) önkormányzati rendelet alapján a Derecskei Polgárőrség Egyesület (székhelye: 4130 Derecske, Köztársaság út 107.) 2021. évben 500.000 forint összegű, vissza nem térítendő támogatásban részesült. A támogatás két részletben került átutalásra az Egyesület részére.

A Derecskei Polgárőrség Egyesület a 2021. évi támogatás összegével hitelesített számlamásolatok bemutatásával számolt el. A 2021. évben az elszámolás alapján a támogatás összegét belföldi kiküldetésre, üzemanyagköltségre, kötelező gépjármű karbantartásra használta fel.

Az Egyesület elnöke minden évben beszámol tevékenységükről a Képviselő-testületnek, mely beszámoló az előterjesztés mellékletét képezi.

Kérem a Tisztelt Képviselő-testületet, hogy a Derecskei Polgárőrség Egyesület 2021. évi tevékenységéről készült beszámolóját elfogadni szíveskedjen.

Határozati javaslat

Derecske Város Önkormányzat Képviselő-testülete – figyelemmel a Magyarország helyi önkormányzatairól szóló 2011. évi CLXXXIX. törvény 13. §-ában, valamint a polgárőrségről és a polgárőri tevékenység szabályairól szóló 2011. évi CLXV. törvényben foglalt rendelkezésekre – a Derecskei Polgárőrség Egyesület (székhelye: 4130 Derecske, Köztársaság út 107.) 2021. évi tevékenységéről szóló beszámolót elfogadja.

A Képviselő-testület felkéri a Polgármestert, hogy a fenti döntésről a Derecskei Polgárőrség Egyesület elnökét írásban tájékoztassa.

Felelős: Bordán Szabolcs polgármester

Határidő: azonnal

Derecske, 2022. április 19.

Tisztelettel:





BESZÁMOLÓ

A Derecskei Polgárőr Egyesület 2021. évi munkájáról

A Polgárőrség a lakosság által életre hívott önszerveződő bűnmegelőzési, a közrend közbiztonság védelméért szolgáló pártsemleges szervezet.

ÁLTALÁNOS SZABÁJ:

Saját és mások életét vagy javait közérdek elleni támadást legjobb tudása szerint hártja el bűncselekmény megelőzése feltárása a rendőrséggel közreműködve díjazás nélkül végzi figyelő jelző szolgálatát

Támogatja a helyi önkormányzat és a helyi rendvédelmi szerveket a közbiztonság helyi feladataink végrehajtásában.

Derecskén a közbiztonság jónak mondható a lakosság biztonság érzete a szomszédos településekhez képest nagyon jó ez köszönhető a helyi rendőrőrs munkatársainak is A munkánélküliség és a lakosság elszegényedése kisebb nagyobb bűncselekményre készíti a lakosságot egy bizonyos rétegét gyakrabban előforduló események a falopás és az olyan termények pl(dió) amit sajnos könnyen és gyorsan pénzé tehető.

Polgárőrségünk ma már sajnos csak éjszakai szolgálatot látnak el és az egyéb Városrendezvényeken biztosítjuk a rendezvények zavartalan biztosítását Sajnos a covid vírus a mi életünket is nagyban befolyásolta szolgálatunkat Javarészt egyedül látjuk el hogy elkerüljük a betegséget ez be is vált mert ez idáig nem volt betegünk.

Polgárőrségünk a rendőrséggel, a létavértési határrendészettel, a Postával és a Klikkel van együttműködési megállapodásunk.

Polgárőrségünk a helyi rendőrséggel nagyon jó szinte napi kapcsolatban van sokat segítettünk az éjszakai szolgálatban mikor betegségek miatt kevés rendőr volt az őrsparancsnokkal havi két alkalommal leülünk és át beszéljük az olyan dolgokat amiben segítségükre lehetünk.

Derecske:2021.01.13

Tisztelettel:
DERECSCKEI POLGÁRŐRSÉG elnöke
4130 Derecske
Köztársaság út 107.
Adószám: 18997147-1-09

DERECSKE VÁROS ÖNKORMÁNYZATA
POLGÁRMESTERÉTŐL

... számú napirendi pont

Előkészítette: Szöllősi-Jamriska Éva Humánpolitikai referens
Döntéshozatal: egyszerű többség

ELŐTERJESZTÉS

Derecske Város Önkormányzat Képviselő-testületének
2022. április 28 -i nyílt ülésére
Pénzügyi és Településfejlesztési Bizottsága
2022. április 27 -i nyílt ülésére

Tárgy: Beszámoló a mezei őrszolgálat 2021. évi tevékenységéről

Tisztelt Képviselő-testület!

A mezei őrszolgálat létrehozásáról 2004. november 1-től döntött a Képviselő-testület. 2021. évben két fő, közalkalmazotti státuszban látta el a mezei őrszolgálattal kapcsolatos feladatokat.

A Derecskei Városgazdálkodási Nonprofit Kft. által munkaszervezés, napi feladatok tekintetében irányított mezőőrök minden évben beszámolnak tevékenységükről a Képviselő-testületnek, mely beszámoló az előterjesztés mellékletét képezi.

A mezei őrszolgálat tevékenységének teljes körű bemutatásához az alábbi tájékoztatást adom a Képviselő-testületnek:

A mezei őrszolgálat megalakításához, fenntartásához és működéséhez nyújtandó állami hozzájárulás igénybevételének rendjéről és feltételeiről szóló 64/2009. (V.22.) FVM-PM együttes rendelet 2. § (1) bekezdése alapján a települési önkormányzat által létesített mezei őrszolgálat fenntartásával és működésével kapcsolatban felmerülő költségek – személyi és dologi kiadások – 50%-ának, de legfeljebb 90.000 Ft/hó/fő megtérítést negyedéves időszakokra lehet igényelni.

KIADÁSOK (forintban):

Személyi jellegű kiadások

| <i>Megnevezés</i> | <i>Összeg (Ft)</i> |
|---|--------------------|
| Személyi jellegű kifizetés | 4.421.946 |
| Szociális hozzájárulási adó (15,5 %) | 326.918 |
| Cafeteria juttatás | 204.000 |
| Cafeteria juttatás után fizetendő (szochó) | 31.620 |
| <i>Személyi jellegű kiadások összesen:</i> | 4.984.484 |

Dologi kiadások

| <i>Megnevezés</i> | <i>Összeg (Ft)</i> |
|---|--------------------|
| Gépjármű üzemanyag költsége | 499.340 |
| Gépjármű biztosítási díja | 32.677 |
| Egyéb gépjárművel kapcsolatos költségek (mosás, fegyverviselési EU hosszabítása, gázpisztoly műsz. vizsgáztatása) | 15.196 |
| Gépjármű javítási költsége | 7.112 |
| Mobiltelefon díj | 64.488 |

| | |
|----------------------------------|----------------|
| Ruházat | 143.800 |
| Dologi kiadások összesen: | 762.613 |

Összes kiadás: 5.747.097 Ft

Ebből:

- Állami támogatás: 2.160.000 Ft
- Önkormányzati kiegészítés: 3.587.097 Ft

Tájékoztatom a Tisztelt Képviselő-testületet, hogy igény szerint a mezőőrök tevékenységéről szóló mezőőri napló megtekinthető a Derecskei Közös Önkormányzati Hivatal „C” épület 1. számú irodahelyiségében.

Kérem a Tisztelt Képviselő-testületet, hogy a mezei őrszolgálat elmúlt évi tevékenységéről készített beszámolót megvitatni és elfogadni szíveskedjen.

Határozati javaslat

Derecske Város Önkormányzat Képviselő-testülete úgy határozott, hogy a Derecskei Városgazdálkodási Nonprofit Kft.-nek (székhelye: 4130 Derecske, Köztársaság út 90.) a mezei őrszolgálat 2021. évi tevékenységéről szóló beszámolóját elfogadja.

A Képviselő-testület felkéri a Polgármestert, hogy a fenti döntésről a Derecskei Városgazdálkodási Nonprofit Kft. ügyvezetőjét írásban tájékoztassa.

Felelős: Bordán Szabolcs polgármester

Határidő: azonnal

Derecske, 2022. április 20.

Tisztelettel:



Beszámoló a mezőri munkáról

A munkánk során sokféle ténykedést kell csinálni. Minden évszakban van mit csinálni. Kezdjük a télivel mindig feljárjuk azokat a helyeket, ahol, erdős gerádás facsoportosulások vannak. Mert egyes személyek függetlenül attól milyen anyagiakkal rendelkeznek szeretnek a tiltottból vinni. Feljárás közben ezeket észrevesszük vissza-vissza járunk naponta ilyenkor a továbbiakban a rendőrség folytatja le a büntető feljelentést. A rendőrökkel napi kapcsolatban állunk, sőt a vadőrrel is. A tavaszi időszakban már más jellegű a munka. A gazdák vetés után szoktak szólni, hogy a földjeikről a puskával riasztó lövéseket adjunk le, hogy a madarak ne egyék ki a vetést. A tavaszi időszak elég mozgalmas a szőlős kertekben is. Sajnos az illegális szeméttlerakás a területünkön is gyakori. Tettenérés is volt, de sajnos ez nagyon ritka mert nagyon gyorsak még egy perc se kell neki és már ki is rakták. Az idegen autókat, akik a határban szédelegnek azokat megállítjuk. Nyáron a határban gyakran járunk arra, ahol ép olyan termény van, ami beérett és takarítják be. Derecskei viszonylatban a következőket termelik: búza, árpa, csemege tengeri, takarmány tengeri, luccma, cirok, gyümölcsös a kertekben, szőlő, zöldségek, burgonya. Néhány gazdának van több hektár paprikája (peperóni). Ezeket nyáron sokat kell öntözni és a felszerelésekre is oda kell nézni. A területünkön van halas tó is, amit rendszeresen ellenőrizzük. A feladatunk még a földutak védelme felügyelete és hogy ne szántásák el a gazdák az utat. Továbbá részt szoktunk venni városi rendezvényeken és az iskolaikon is pl.: futóverseny biztosítás ilyenkor a rendőrséggel együtt.

11.04.78

1017/5450 11.04.78

11.04.78

Előkészítette: Varsányiné dr. Antal Erzsébet jegyző

Határozathozatal: minősített többség

ELŐTERJESZTÉS

Derecske Város Önkormányzata Képviselő-testületének

2022. április 28-i nyílt ülésére

Pénzügyi és Településfejlesztési Bizottsága

2022. április 27-i nyílt ülésére

Tárgy: A Derecskei Városgazdálkodási Nonprofit Korlátolt Felelősségű Társaság felügyelőbizottságának ügyrendje

Tisztelt Képviselő-testület!

A Derecskei Városgazdálkodási Nonprofit Korlátolt Felelősségű Társaság (székhelye: 4130 Derecske, Köztársaság út 90.) ügyvezetője 2022. április 20-án kelt levelében arról nyújt tájékoztatást, hogy a gazdasági társaság felügyelőbizottsága 2022. április 20-án megtartotta alakuló ülését, amelyen sor került a felügyelőbizottság elnökének a megválasztására, illetőleg az alakuló ülésen került sor a felügyelőbizottság ügyrendjének az elfogadására is.

Ügyvezető Úr beadványa az előterjesztés 1. számú mellékletét képezi, míg a felügyelőbizottság ügyrendje 2. számú mellékletként került csatolásra az előterjesztéshez.

A Képviselő-testület legutóbbi alkalommal a 61/2019. (III. 28.) KT számú határozatával döntött a felügyelőbizottság ügyrendjének tudomásul vételéről.

A Képviselő-testület a 2022. március 24-én megtartott ülésén fogadta el a gazdasági társaság Alapító okiratának módosítását. A módosítás alapján a Képviselő-testület 2 új felügyelőbizottsági tag megbízatásáról határozott. Az új tisztségviselők megválasztását követően került sor a felügyelőbizottság ülésének megtartására, ennek keretében az elnökválasztásra.

Tájékoztatom a Képviselő-testületet arról, hogy a Polgári Törvénykönyvről szóló 2013. évi V. törvény 3:4. § (1) bekezdése tartalmaz utalást arra vonatkozóan, hogy a jogi személy, így a korlátolt felelősségű társaság szervezetét és működési szabályait az alapító/k maguk állapíthatják meg.

Kérem a Képviselő-testületet, hogy az előterjesztés megvitatását követően határozzon a gazdasági társaság felügyelőbizottsága ügyrendjének tudomásul vételéről.

Határozati javaslat

Derecske Város Önkormányzata Képviselő-testülete úgy határoz, hogy a Derecskei Városgazdálkodási Nonprofit Korlátolt Felelősségű Társaság (székhelye: 4130 Derecske, Köztársaság út 90.) Felügyelőbizottságának Ügyrendjét tudomásul veszi.

A Képviselő-testület felkéri a Polgármestert, hogy a döntésről a Derecskei Városgazdálkodási Nonprofit Korlátolt Felelősségű Társaság ügyvezetőjét írásban tájékoztassa.

Felelős: Bordán Szabolcs polgármester

Határidő: azonnal

Derecske, 2022. április 20.

Tisztelettel:





Derecskei Városgazdálkodási Nonprofit Kft.
/4130 Derecske, Köztársaság út 90./
Cégjegyzékszám: 09-09-017153 Adószám: 18552825-2-09
Telefon / Fax: 54-410-005
E-mail: info@devag.hu

Jegyző
T. 2022.04.20

Ikt.sz.:.....⁹⁶.....K/2022.
Tárgy: Tájékoztatás

Bordán Szabolcs Polgármester Úr részére!
Varsányiné dr. Antal Erzsébet Jegyző Asszony részére!
Derecske Város Önkormányzat Képviselő Testülete részére!

1604/2022

2022. APR. 20. DER13478 - 1/pc
Varsányiné

Derecske
Köztársaság út 87.
4130

Tisztelt Címzettek!

Tájékoztatatom Önöket, hogy a Derecskei Városgazdálkodási Nonprofit Felügyelő Bizottsága 2022. április 20.-án megtartotta alakuló ülését.

Az alakuló ülésen a **Felügyelő Bizottság Elnökének Nagy Károlyt** választották meg.

Az alakuló ülésen elfogadásra került a Felügyelő Bizottság Ülésrendje, melyet mellékleten megküldök.

A Felügyelő Bizottsági ülésről készült jegyzőkönyv a későbbiekben kerül megküldése.

Melléklet:
1 db Aláírt Felügyelő Bizottsági Ülésrend

Derecske, 2022. április 20

Tisztelettel:

Kovács Zsolt
ügyvezető

Derecskei Városgazdálkodási Nonprofit Kft

4130 Derecske, Köztársaság út 90.

Felügyelő Bizottságának Ügyrendje

2022.április 20.

A Derecskei Városgazdálkodási Nonprofit Kft. Felügyelő Bizottsága Ügyrendjét az alábbiak szerint állapítja meg:

1. A Felügyelő Bizottság a Társaság ügyvezetését ellenőrzi Derecske Város Önkormányzata, mint a Társaság alapítója részére.

2. A Felügyelő Bizottság összetétele:

2.1.) A Felügyelő Bizottság három tagból áll. A Felügyelő Bizottság tagjait az Alapító választja meg, a Felügyelő Bizottság Elnökét a tagok választják maguk közül.

2.2.) A Felügyelő Bizottság testületként jár el. A Felügyelő Bizottság tagjai a Társaság ügyvezetésétől függetlenek, tevékenységük során nem utasíthatóak.

2.3.) A megválasztott tagnak a tagság elfogadásáról írásbeli nyilatkozatot kell tennie. A Felügyelő Bizottsági taggá megválasztott személy a Felügyelő Bizottsági tagság elfogadásától számított 15 napon belül azokat a társaságokat, ahol már vezető tisztségviselő vagy felügyelő bizottsági tag, írásban tájékoztatni köteles.

2.4.) A Felügyelő Bizottsági tagok az e tisztséget betöltő személyektől általában elvárható gondossággal kötelesek eljárni. Az ellenőrzési kötelezettségük elmulasztásával vagy nem megfelelő teljesítésével a Társaságnak okozott kárért való felelősség szabályai szerint felelnek a jogi személlyel szemben.

2.5.) Az a tag, akinek személyi körülményeiben olyan változás (kizáró ok) következik be, ami miatt a Felügyelő Bizottsági tagsága nem tartható fenn, köteles ezt a körülményt a Felügyelő Bizottság Elnökének haladéktalanul bejelenteni és lemondását egyidejűleg benyújtani.

2.6.) A tagok a Társaság ügyeiről szerzett értesüléseiket üzleti titokként kötelesek kezelni.

3. A Felügyelő Bizottság Elnöke

3.1.) A Felügyelő Bizottság folyamatos munkavégzéséről az Elnök gondoskodik. A munkavégzéshez szükséges tárgyi és esetleges anyagi feltételeket a Társaság vezetője biztosítja.

3.2.) Ha a tagok száma három fő alá csökken, az Elnök (akadályoztatása esetén bármely tag) köteles a Társaság Ügyvezetőjét tájékoztatni.

3.3.) Az Alapító ülésein a Felügyelő Bizottság megállapításait, álláspontját az Elnök, akadályoztatása esetén az általa kijelölt tag ismerteti.

4. A Felügyelő Bizottság feladata és hatásköre

4.1.) A Felügyelő Bizottság az Alapító érdekében ellenőrzi a Társaság ügyvezetését, a jogszabályok és az Alapító okirat előírásainak betartását, az Alapító határozatainak végrehajtását. Ellenőrzi a Társaság gazdálkodását, az ügyvitel szabályozottságát és szabályosságát. Figyelemmel kíséri a könyvvizsgáló tevékenységét.

4.2.) A Felügyelő Bizottság köteles az Alapító elé kerülő előterjesztéseket megvizsgálni, és ezekkel kapcsolatos álláspontját az Alapító ülésén ismertetni. Kiemelt feladata a Számviteli törvény alapján készített éves beszámoló ellenőrzése, véleményezése, ezekről az Alapító csak a Felügyelő Bizottság írásbeli jelentésének birtokában határozhat.

4.3.) A Felügyelő Bizottság a Társaság irataiba, számviteli nyilvántartásaiba, könyveibe betekinthez, a vezető tisztségviselőtől, a társaság vezető állású munkavállalóitól felvilágosítást kérhet, a Társaság fizetési számláját, pénztárát, értékpapír- és áruállományát, valamint szerződéseit megvizsgálhatja és szakértővel megvizsgálíthatja.

4.4.) A Felügyelő Bizottság feladatait eseti vizsgálatok útján látja el. A vizsgálatokkal a Felügyelő Bizottság egyik tagja is megbízható.

4.5.) A Felügyelő Bizottság vizsgálatai eredményeként tett megállapításairól – különös tekintettel az esetleges szabálytalanságokra – továbbá a szükségesnek tartott intézkedésekről a vizsgálatok lezárásával egyidejűleg tájékoztathatja az Alapítót és a Társaság Ügyvezetőjét.

4.6.) Ha a Felügyelő Bizottság megítélése szerint az ügyvezetés tevékenysége jogszabályba, alapító okiratba, illetve az Alapító határozataiba ütközik, vagy egyébként sérti a gazdasági társaság vagy Alapítója érdekeit, a Felügyelő Bizottság jogosult összehívni a Társaság legfőbb szervének ülését e kérdés megtárgyalása és a szükséges intézkedések meghozatala érdekében.

5. A Felügyelő Bizottság működése

5.1.) A Felügyelő Bizottság üléseit szükség szerint tartja, de legalább évente egy alkalommal köteles ülésezni. A Felügyelő Bizottság tagjai személyesen kötelesek eljárni, képviselőnek a Felügyelő Bizottsági tevékenységben nincs helye.

5.2.) A Felügyelő Bizottság határozatképes, ha három tagja jelen van. A tagok jogaikat és kötelességeiket személyes jelenlét útján gyakorolhatják.

5.3.) A Felügyelő Bizottság üléseit az Elnök hívja össze a napirendi pontok megjelölésével, valamint az Elnök vezeti az üléseket. Az Elnök a tagoknak a meghívót az ülés előtt legalább 5 munkanappal megküldi. Sürgős esetben a tagok szóban is meghívhatók. A Felügyelő Bizottság ülésén a tagokon kívül tárgyalási joggal részt vehetnek a szakértők és mindazok, akiknek a jelentése a napirendhez szükséges.

5.4.) A Felügyelő Bizottság ülésének összehívását – az ok és cél megjelölésével – a Felügyelő Bizottság bármely tagja írásban kérheti az Elnöktől, aki a kérelem kézhezvételétől számított három munkanapon belül köteles intézkedni a Felügyelő Bizottság ülésének nyolc napon belüli időpontra történő összehívásáról. Ha az Elnök a kérelemnek nem tesz eleget, a tag maga jogosult az ülés összehívására.

5.5.) A Felügyelő Bizottság üléséről jegyzőkönyv készül, amely tartalmazza a jelenlévők nevét, az ülés helyét, idejét, a napirendet és a határozatokat.

5.6.) A jegyzőkönyvben fel kell tüntetni minden olyan tény, vagy véleményt, amelyet a tagok javasolnak. Az esetleges kisebbségi vagy különvéleményt a jegyzőkönyvhöz mellékelni kell. A határozatokat sorszámmal és az év megjelölésével kell ellátni és nyilvántartani.

5.7.) A jegyzőkönyvben rögzíteni kell a szavazás eredményét.

5.8.) A jegyzőkönyvet a Felügyelő Bizottság Elnöke és a bizottság tagjai hitelesítik. A jegyzőkönyvet meg kell küldeni a Társaság Ügyvezetőjének, Derecske Város Polgármesterének.

6. A Felügyelő Bizottsági tagság megszűnése

Megszűnik a Felügyelő Bizottsági tagság:

- a) határozott idejű megbízás esetén a megbízás időtartamának lejártával;
- b) megszüntető feltételhez kötött megbízás esetén a feltétel bekövetkezésével;
- c) visszahívással;
- d) lemondással;
- e) a Felügyelő Bizottsági tag halálával vagy jogutód nélküli megszűnésével;
- f) a Felügyelő Bizottsági tag cselekvőképességének a tevékenysége ellátásához szükséges körben történő korlátozásával;
- g) a Felügyelő Bizottsági taggal szembeni kizáró vagy összeférhetlenségi ok bekövetkeztével.

7. Záró rendelkezések

- 1.) Jelen ügyrendben nem szabályozott kérdésekben a Polgári Törvénykönyvről szóló 2013. évi V. törvény rendelkezései az irányadóak.
- 2.) Jelen ügyrendet a Felügyelő Bizottság 2022. április 20. napján megtartott ülésén a/2022 (2022.04.20) sz. határozatával elfogadta.
- 3.) A Felügyelő Bizottság Ügyrendjét a társaság Alapítója, Derecske Város Önkormányzatának Képviselő Testülete 2022. április 28. napján/2022 (.....) sz. önkormányzati határozatával jóváhagyta.



Nagy Károly

FB elnök



Kiss Gyula

FB Tag



Csécsi István

FB Tag

**DERECSCKE VÁROS ÖNKORMÁNYZATA
POLGÁRMESTERÉTŐL**

12.sz. napirendi pont

Előkészítette: Varsányiné dr. Antal Erzsébet jegyző
Kovács Zsolt ügyvezető

Határozathozatal: minősített többség

ELŐTERJESZTÉS

**Derecske Város Önkormányzata Képviselő-testületének
2022. április 28-i nyílt ülésére
Pénzügyi és Településfejlesztési Bizottsága
2022. április 27-i nyílt ülésére**

Tárgy: A Derecskei Városgazdálkodási Nonprofit Korlátolt Felelősségű Társaság 2021. évre vonatkozó beszámolójának, valamint a 2022. évi üzleti tervének elfogadása

Tisztelt Képviselő-testület!

A Derecskei Városgazdálkodási Nonprofit Korlátolt Felelősségű Társaság (székhelye: 4130 Derecske, Köztársaság út 90.) ügyvezetője elkészítette a gazdasági társaság 2021. évi tevékenységéről szóló beszámolóját, valamint a 2022. évre vonatkozó üzleti tervét.

I. A Derecskei Városgazdálkodási Nonprofit Korlátolt Felelősségű Társaság (a továbbiakban: gazdasági társaság) 2021. évben végzett tevékenységéről szóló beszámolójának elfogadása (kiegészítő melléklettel)

A gazdasági társaság 2021. évben végzett tevékenységéről készített beszámoló és az egyszerűsített éves beszámoló kiegészítő melléklete az előterjesztés **1. számú mellékletét** képezi.

Az alábbi határozati javaslat a gazdasági társaság elmúlt évi tevékenységéről szóló beszámoló elfogadásáról szól.

Határozati javaslat I.

Derecske Város Önkormányzata Képviselő-testülete úgy határoz, hogy a Derecskei Városgazdálkodási Nonprofit Korlátolt Felelősségű Társaság (székhelye: 4130 Derecske, Köztársaság út 90.) 2021. évi tevékenységéről szóló beszámolóját, valamint az Egyszerűsített éves beszámoló kiegészítő mellékletét – a határozat mellékletében foglaltak szerint – elfogadja.

A Képviselő-testület felkéri a Polgármestert, hogy a döntésről a Derecskei Városgazdálkodási Nonprofit Korlátolt Felelősségű Társaság ügyvezetőjét írásban tájékoztassa.

Felelős: Bordán Szabolcs polgármester

Határidő: azonnal

II. A gazdasági társaság számviteli törvény szerinti beszámolójának elfogadása, a közhasznúsági melléklet jóváhagyása

A Polgári Törvénykönyvről szóló 2013. évi V. törvény (a továbbiakban: Ptk.) 3:109. § (2) bekezdése alapján a legfőbb szerv hatáskörébe tartozik a számviteli törvény szerinti beszámoló jóváhagyása és a nyereség felosztásáról szóló döntés.

A Ptk. 3:109. § (4) bekezdése szerint egyszemélyes társaságnál a legfőbb szerv hatáskörét az alapító – a Derecskei Városgazdálkodási Nonprofit Korlátolt Felelősségű Társaság tekintetében a Képviselő-testület – gyakorolja.

A Kft. által elkészített számviteli törvény szerinti éves beszámoló, valamint a 2021. évre vonatkozó éves beszámolóhoz kapcsolódó közhasznúsági melléklet az előterjesztés **2. számú mellékletét** képezi.

A Ptk. 3:129. § (1) bekezdése rendelkezik arról, hogy a legfőbb szerv által választott állandó könyvvizsgáló feladata, hogy a könyvvizsgálatot szabályszerűen elvégezze, és ennek alapján független könyvvizsgálói jelentésben foglaljon állást arról, hogy a gazdasági társaság beszámolója megfelel-e a jogszabályoknak és megbízható, valós képet ad-e a társaság vagyoni, pénzügyi és jövedelmi helyzetéről, működésének gazdasági eredményeiről.

A Ptk. 3:131. § (2) bekezdése értelmében az állandó könyvvizsgálót a társaság legfőbb szervének a társaság beszámolóját tárgyaló ülésére meg kell hívni, A könyvvizsgáló ezen az ülésen köteles részt venni, de távolmaradása az ülés megtartását nem akadályozza.

A Ptk. 3:120. § (2) bekezdése kimondja, ha a társaságnál felügyelőbizottság működik, a beszámolóról a társaság legfőbb szerve a felügyelőbizottság írásbeli jelentésének birtokában dönthet.

A Ptk. rendelkezéseire figyelemmel a könyvvizsgálói jelentés az előterjesztés **3. számú mellékletét**, a Felügyelőbizottság üléséről készült jegyzőkönyvi kivonat az előterjesztés **4. számú mellékletét** képezi.

Az alábbi határozati javaslat a gazdasági társaság elmúlt évre vonatkozó, számviteli törvény szerinti beszámolójának és a közhasznúsági jelentésnek az elfogadásáról rendelkezik.

Határozati javaslat II.

Derecske Város Önkormányzata Képviselő-testülete – figyelemmel a Polgári Törvénykönyvről szóló 2013. évi V. törvény 3:109. § (2) bekezdésére –, mint a tulajdonosi jogokat gyakorló ügy határoz, hogy a Derecskei Városgazdálkodási Nonprofit Korlátolt Felelősségű Társaság (székhelye: 4130 Derecske, Köztársaság út 90.)

- a) 2021. évi számviteli törvény szerinti beszámolóját 397.877 eFt eszköz és forrás oldallal, 5.864 eFt adózott eredménnyel (nyerességgel), továbbá
- b) az egyesülési jogról, a közhasznú jogállásról, valamint a civil szervezetek működéséről és támogatásáról szóló 2011. évi CLXXV. törvény 46. § (1) bekezdése szerinti Közhasznúsági mellékletet

elfogadja a könyvvizsgálói jelentés és a felügyelőbizottság jelentésének megismerése mellett, egyidejűleg az adózott eredmény eredménytartálékba történő helyezését rendeli el.

A Képviselő-testület felkéri a Polgármestert, hogy a döntésről a Derecskei Városgazdálkodási Nonprofit Korlátolt Felelősségű Társaság ügyvezetőjét írásban tájékoztassa.

Felelős: Bordán Szabolcs polgármester

Határidő: azonnal

III. A gazdasági társaság 2022. évi üzleti tervének elfogadása, a 2022. évi településüzemeltetési feladatok meghatározása

A gazdasági társaság ügyvezetője előkészítette a gazdasági társaság 2022. évi üzleti tervét, amelyben meghatározásra kerültek az ez évi településüzemeltetési feladatok is.

Az üzleti terv alapos elemzése és részletes megvitatása azért fontos, mert a gazdasági társasággal megkötött közszolgáltatási szerződéseken, egyéb megállapodásokon kívül ez a dokumentum tartalmazza legrészletesebben a gazdasági társaság adott évi feladatait, illetve pénzügyi terveit. Több kötelezően ellátandó közfeladatot is a gazdasági társaság közreműködésével biztosítja önkormányzatunk a településen.

A gazdasági társaság 2022. évi üzleti terve az előterjesztés **5. számú mellékleteként** ismerhető meg.

Az alábbi határozati javaslat a 2022. évre vonatkozó üzleti terv elfogadására tesz javaslatot.

Határozati javaslat III.

Derecske Város Önkormányzata Képviselő-testülete úgy határoz, hogy a Derecskei Városgazdálkodási Nonprofit Korlátolt Felelősségű Társaság (székhelye: 4130 Derecske, Köztársaság út 90.) 2022. évi üzleti tervét elfogadja, s az abban foglaltak szerint határozza meg a 2022. évre vonatkozó településüzemeltetési feladatokat.

A Képviselő-testület felkéri a Polgármestert, hogy a döntésről a Derecskei Városgazdálkodási Nonprofit Korlátolt Felelősségű Társaság ügyvezetőjét írásban tájékoztassa.

Felelős: Bordán Szabolcs polgármester

Határidő: azonnal

IV. A 2021. évi adózott eredményről döntéshozatal

A gazdasági társaság Alapító Okiratának 9. pontja rendelkezik arról, hogy: „A nonprofit gazdasági társaság tevékenységből származó nyereséget nem osztja fel, azt közhasznú tevékenysége működési költségeire és fejlesztésére fordítja.”

Javaslom, hogy a 2021. évi nyitómérlegben lévő eredménytartalék összegének elszámolását a 2022. évi üzleti tervben javasolt fejlesztések végrehajtására engedélyezze a Képviselő-testület az ott ismertetett részletezésnek megfelelően.

A 2021. évi adózott eredmény összegének elszámolására vonatkozik az alábbi határozati javaslat.

Határozati javaslat IV.

Derecske Város Önkormányzata Képviselő-testülete – figyelemmel a Derecskei Városgazdálkodási Nonprofit Korlátolt Felelősségű Társaság (székhelye: 4130 Derecske, Köztársaság út 90.) Alapító Okiratának 9. pontjában foglaltakra – úgy határozott, hogy a Derecskei Városgazdálkodási Nonprofit Korlátolt Felelősségű Társaság 2021. évi adózott eredményét (nyereségét) nem osztja fel, a 2021. évi nyitómérlegében lévő eredménytartalék összegének elszámolását a 2022. évi üzleti tervben javasolt fejlesztések végrehajtására engedélyezi, az üzleti tervben leírt részletezésnek megfelelően.

A Képviselő-testület felkéri a Polgármestert, hogy a döntésről a Derecskei Városgazdálkodási Nonprofit Korlátolt Felelősségű Társaság ügyvezetőjét írásban tájékoztassa.

Felelős: Bordán Szabolcs polgármester
Kovács Zsolt Derecskei Városgazdálkodási Nonprofit
Korlátolt Felelősségű Társaság ügyvezetője

Határidő: tájékoztatásra: azonnal

V. A gazdasági társaság felügyelőbizottsága tagjainak díjazása

A gazdasági társaság Javadalmazási Szabályzatának V. pont 1-3. pontjai az alábbiak szerint határozza meg a felügyelőbizottság elnökének és tagjainak díjazására vonatkozó szabályokat:

„1. A felügyelőbizottság elnökének és tagjainak díjazását úgy kell megállapítani, hogy a díjazás mértéke igazodjon a felelősség mértékéhez, ne okozzon túl nagy anyagi terhet a társaság számára, továbbá megfelelő arányban álljon a tisztséget betöltő személy által elvégzett munkával, a Társaság által foglalkoztatottak létszámával, a Társaság bevételeivel, valamint megfelelően az adott tisztség társadalmi elismertségével. A felügyelőbizottsági tagságot a Társaságnál munkaviszonyban nem lehet ellátni.

2. A felügyelőbizottság elnökének e jogviszonyára tekintettel megállapított havi díjazása nem haladhatja meg a mindenkori kötelező legkisebb munkabér ötszörösét, illetve a felügyelőbizottság többi tagja esetében a mindenkori kötelező legkisebb munkabér háromszorosát.

3. A felügyelőbizottság elnöke és többi tagja az Alapító által megállapított tiszteletdíjon, valamint az igazolt, a megbízatásával összefüggésben felmerülő költségeinek megtérítésén kívül más javadalmazásra nem jogosult.”

A Javadalmazási Szabályzat II. pont 2. pontja alapján a Képviselő-testület a gazdasági társaság éves beszámolójának megtárgyalásával egyidejűleg külön határozatban állapítja meg a felügyelőbizottság elnökének és tagjainak tiszteletdíját.

A felügyelőbizottság elnökének és tagjainak tiszteletdíja bruttó 60.000 Ft/fő/év összegben került megállapításra elmúlt évben.

Az alábbi határozati javaslat szerint a felügyelőbizottság elnökének és tagjainak díjazása továbbra is bruttó 60.000 Ft/fő/év összegben kerülne megállapításra a 2022. évre vonatkozóan.

Határozati javaslat V.

Derecske Város Önkormányzata Képviselő-testülete – figyelemmel a Derecskei Városgazdálkodási Nonprofit Korlátolt Felelősségű Társaság Javadalmazási Szabályzatában foglaltakra – úgy határoz, hogy a Derecskei Városgazdálkodási Nonprofit Korlátolt Felelősségű Társaság (székhelye: 4130 Derecske, Köztársaság út 90.) felügyelőbizottsága elnökének és tagjainak 2022. évre járó tiszteletdíját bruttó 60.000 Ft/fő/év összegben hagyja jóvá.

A Képviselő-testület felkéri a Polgármestert, hogy a döntésről a Derecskei Városgazdálkodási Nonprofit Korlátolt Felelősségű Társaság ügyvezetőjét írásban tájékoztassa.

Felelős: Bordán Szabolcs polgármester

Határidő: azonnal

VI. A gazdasági társaságnak az önkormányzati tulajdonú lakások és nem lakás céljára szolgáló helyiségek bérbeadásáról, üzemeltetéséről szóló beszámolójának elfogadása

A gazdasági társaság külön beszámoló keretében készítette el a Derecske Város Önkormányzatának tulajdonában lévő lakások és nem lakás céljára szolgáló helyiségek bérbeadásáról című beszámolóját, amely az előterjesztés **6. számú mellékletét** képezi.

Az alábbi határozati javaslat a fenti beszámoló elfogadásáról szól.

Határozati javaslat VI.

Derecske Város Önkormányzata Képviselő-testülete úgy határoz, hogy a Derecskei Városgazdálkodási Nonprofit Korlátolt Felelősségű Társaságnak (székhelye: 4130 Derecske, Köztársaság út 90.) a „Derecske Város Önkormányzatának tulajdonában lévő lakások és nem lakás céljára szolgáló helyiségek bérbeadásáról, üzemeltetéséről” tárgyú, 2021. január 1. – 2021. december 31. közötti időszakra szóló beszámolóját – a határozat mellékletében foglaltak szerint – elfogadja.

A Képviselő-testület felkéri a Polgármestert, hogy a döntésről a Derecskei Városgazdálkodási Nonprofit Korlátolt Felelősségű Társaság ügyvezetőjét írásban tájékoztassa.

Felelős: Bordán Szabolcs polgármester

Határidő: azonnal

VII. A „Barnamezős területek rehabilitációja Derecskén” című önkormányzati projekt keretében megvalósított vagyonelemek üzemeltetéséről szóló beszámoló megvitatása

Derecske Város Önkormányzata és a gazdasági társaság között a „Barnamezős területek rehabilitációja Derecskén” című projekt keretében megépített vagyonelemek üzemeltetésére vonatkozóan 2021. február 1. napjától határozatlan időtartamra üzemeltetési szerződés került megkötésre.

Az üzemeltetési szerződésben foglaltak szerint az üzemeltető köteles a tárgyév második félévére vonatkozó időszak üzemeltetési feladatairól beszámolni az éves beszámolójával egyidejűleg. Tekintettel arra, hogy az üzemeltetési feladatokat 2021. február 1-jétől látja el a gazdasági társaság, ezért jelen beszámoló keretében 2021. február 1. napjától 2021. december 31. napjáig terjedő időszakra készítette el a gazdasági társaság ügyvezetője az üzemeltetésre vonatkozó beszámolóját.

Az alábbi határozati javaslat az üzemeltetési feladatokkal kapcsolatos beszámoló elfogadását tartalmazza.

Határozati javaslat VII.

Derecske Város Önkormányzata Képviselő-testülete úgy határoz, hogy a Derecskei Városgazdálkodási Nonprofit Korlátolt Felelősségű Társaságnak (székhelye: 4130 Derecske, Köztársaság út 90.) a „Barnamezős területek rehabilitációja Derecskén” projekt keretében megvalósult ingatlanok bérbeadásáról” című, 2021. február 1. – 2021. december 31. közötti időszakra vonatkozó beszámolóját – a határozat mellékletében foglaltak szerint – elfogadja.

A Képviselő-testület felkéri a Polgármestert, hogy a döntésről a Derecskei Városgazdálkodási Nonprofit Korlátolt Felelősségű Társaság ügyvezetőjét írásban tájékoztassa.

Felelős: Bordán Szabolcs polgármester

Határidő: azonnal

Derecske, 2022. április 20.

Tisztelettel:



Bordán Szabolcs s.k.
polgármester

1. számú melléklet

DERECSEKI VÁROSGAZDÁLKODÁSI NONPROFIT KFT

BESZÁMOLÓJA

a 2021. üzleti évről

Készítette:

**Kovács Zsolt
ügyvezető**

VEZETŐI ÖSSZEFOGLALÓ

A Derecskei Városgazdálkodási Nonprofit Kft. 2021. évének központjában főként a felmérésekkel, átvilágításokkal alátámasztott változások végrehajtása volt, melynek fő eredményterméke a társaság középtávú stratégiája.

A három pillérre bontott stratégia magába foglalja a belső, adminisztrációs, működést támogató irányokat, melyek révén közép hosszú távon építeni lehet a gazdasági és üzleti stratégiai célokra, megvalósításra.

A stratégia fő célkitűzéseinek egyike a városgazdálkodás szerepének fokozott átépítése, gazdaságfejlesztési funkció bővítéssel, mint a település legfőbb végrehajtó intézménye. A stratégiai dokumentum rendelkezik mindazokkal a háttértámogató intézkedésekkel, melyek teljesülése esetén serkenthető a megvalósítás.

A városgazdálkodás üzleti célja a tulajdonos önkormányzat által megtervezett, megrendelt munkálatok elvégzése, központi konyha üzemeltetése, közműépítési ágazat fejlesztése. Növekvő eredmény és bevételek mellett a szolgáltatás ellátás minőségének javítása, eszközpark, humán erőforrás folyamatos fejlesztése és mindezen célok elérését támogató tevékenységek elvégzése. (új szabályozott keretek megkötése a közszolgáltatásokra, egyéb szerződésekre vonatkozóan)

2021. évben a vezetés irányába a tulajdonosok több elvárást fogalmaztak meg a pénzügyi-gazdálkodási eredmények javítása mellett, melyek:

- Dolgozza ki a társaság középtávú stratégiáját
- Működtessen mutatószámrendszereken alapuló teljesítményértékelést
- Működtessen vezetést támogató információs és kontrolling rendszert
- Dolgozzon ki egyéni teljesítményértékelési és teljesítmény-ösztönző rendszert
- Elemezze a bevételek növekedését és kiadását célzó intézkedések lehetőségeit

A tulajdonosi elvárásokban felsorolt operatív dokumentumok, gyakorlatban alkalmazott módszerek mindegyike bevezetésre került tarságunknál.

2022. év fő célja a stratégiába foglalt pillérek végrehajtása, főként: közszolgáltatási és egyéb szerződések módosítása, kommunikációs és munkafolyamat csatornák feszebb kiépítése - adminisztrálása, gazdaságfejlesztési szerep növelése, arculatváltás- marketingkommunikáció.

A 2021. év eredményei, szervezeti működés és gazdálkodási tevékenység részéről is pozitív előre lépéseket mutat. A tulajdonosi együttműködésből körvonalazódott a közfeladatellátások helyzete, annak pénzügyi elszámolása, melyre a legfőbb megoldást a közszolgáltatási szerződés módosítás jelenti, melyre alapozva a társaság kiszámíthatóbb, tervezhetőbb jövőképet tud tervezni és megvalósítani. Feladatellátás mérésének, menedzsmentjének sarkalatos pontja az adhoc munkálatok nagyon magas arányú végzése (közel 70%-os szint), melyek mögött a költségek sok esetben elvesznek, veszteséget halmoznak, főként a bér gazdálkodásra vonatkozóan. Mindemelett az időbeni hatékonyság is veszteség ér el, a városgazdálkodás saját megvalósításait, előrehaladását érintően.

Tartalomjegyzék

| | |
|--|----|
| VEZETŐI ÖSSZEFOGLALÓ..... | 2 |
| A Városgazdálkodás tulajdoni helyzete – Irányítása | 5 |
| 2021. évi közszolgáltatások (egységes szerkezetbe foglalt közszolgáltatási szerződés alapján)..... | 6 |
| <i>Változtatások 2022. évre vonatkozóan</i> | 6 |
| <i>2021.évi vállalkozási tevékenységek</i> | 7 |
| Ágazatok főbb munkái, tevékenységei | 7 |
| <i>Közétkeztetés</i> | 7 |
| <i>Városüzemeltetési ágazat</i> | 8 |
| <i>Üzemeltetési ágazat</i> | 10 |
| <i>Közfoglalkoztatás</i> | 10 |
| <i>Szociális jellegű program</i> | 10 |
| <i>Mezőgazdasági program</i> | 15 |
| <i>Helyi sajátosságra épülő közfoglalkoztatási program</i> | 17 |
| <i>Hosszabb időtartamú közfoglalkoztatás</i> | 17 |
| <i>Közműépítési ágazat</i> | 18 |
| ÖSSZEFOGLALÓ | 19 |

A Városgazdálkodás tulajdoni helyzete – irányítása

Társasági forma: Nonprofit Korlátolt Felelősségű Társaság

Tulajdonos: Derecske Város Önkormányzata (100%)

Fejőgyelő Bizottság:

- Dr. Lőrincz László – elnök
- Szilágyi Jullánna Katalin – tag
- Nagy Károly – tag

Könyvvizsgáló:

- Bártfai Brigitta

2021. évi közszolgáltatások (egységes szerkezetbe foglalt közszolgáltatási szerződés alapján)

- 1) Közétkeztetés – szociális étkeztetés
- 2) Település folyékony hulladékkezelés
- 3) Csapadékvíz-elvezető rendszer üzemeltetése
- 4) Parkfenntartás, köztisztaság
- 5) Közfoglalkoztatás irányítása
- 6) Bel-és külterületi utak, járdák üzemeltetése
- 7) Piacüzemeltetés
- 8) Állategészségügyi feladatok
- 9) Sportcsarnok és sporttelep működése
- 10) Közvilágítás
- 11) Derecske Vasútállomás, Derecske Vásártér karbantartása és üzemeltetése

Változtatások 2022. évre vonatkozóan

Az egységes közszolgáltatási szerződésből 2022.évtől a Közvilágítási feladatkört társaságunk nem folytatja, a piacüzemeltetést év közbeni átadásra kerül a Derecske Város Önkormányzatának részére.

Javasolt kiegészítések: A szerződésben nagyobb volumenű változtatást, szervezeti működést a **Közfoglalkoztatás** irányítását érint. Tekintettel arra, hogy nem volt szabályozott a működése, így a városgazdálkodás a teljes program koordinálását fogja ellátni, döntéseket előkészíteni, végrehajtani. Kiegészítésre javasoljuk a **játszóterek üzemeltetését**, karbantartását, **közterületi mosdó üzemeltetését**, valamint kiegészítő szolgáltatás nyújtását egyéb intézmények felé történő munkavégzés esetén. (pl.: Falugazdász iroda) Szükséges kiegészíteni közérdekű munkavégzéssel, amely sok kapacitást, emberi erőforrást, eszközöket igényel időszakosan, melyet eddig önerőből kellett finanszírozni.

2021.évi vállalkozási tevékenységek

- Derecske Város Önkormányzata által megrendelt nem közfeladat ellátást érintő munkálatok
- Derecske Város Intézményei által megrendelt munkálatok
- Közműépítési ágazat tevékenységei
- Derecskei Hírek lapkiadás

Ágazatok főbb munkái, tevékenységei

Közétkeztetés

- 1) A Derecskei Városgazdálkodási Nonprofit Kft. által üzemeltett telephelyek:
- 2) Központi Főzőkonyha – Lengyel utca 1.
- 3) Mesevár Óvoda – Bölcsőde főző és melegítőkonyha - Városház u. 1.
- 4) Általános Iskola melegítő konyha – Lengyel utca 3.

2021. évben a legnagyobb kihívást a koronavírus okozta személyi megbetegedések, egyéb korlátozások, mint iskola bezárása okozták. Társaságunk folyamatosan biztosította felkészültségét, válságterv révén, biztosítva a folyamatos ellátást. A Központi konyhát több alkalommal kellett átszervezni, annak érdekében, hogy a kollégák egészségét óvjuk, egy alkalommal került sor teljes leállítására (összesen 5 munkanap) melyet óvintézkedésként kellett megtennünk. Az intézkedések és gyors beavatkozások mellett a napi általános 1200 adagról felére csökkent. Kollégák ideiglenesen osztópontokat is létrehoztak, annak érdekében, hogy kényelmesebben kiszolgáljuk a lakosságot és csökkentjük a személyes forgalmat a központban.

A nehézségek mellett a fejlesztésekre is hangsúlyt fektettünk. Folyamatosan zajlottak és zajlanak kisebb felújítások, az ebédlői asztalok és székek mindegyike cserére került. Több alkalommal sor került NÉBIH ellenőrzésre, melyeken kiváló minősítést szerzett a konyha.

A 2021.évben folyamatosan zajlottak a konyhát érintő változási tervek, előkészületek. A legnagyobb változás bevezetéseire felkészülve 2022.évben kerül sor:

- Közbeszerzési eljárás indítása
- Humánerőforrás kapacitás
- Menü csökkentés (3 fő ételről 2 menüre, melynek fő oka: gazdálkodás, közbeszerzés felkészülés, létszám stabilizálás, mennyiség helyett erőteljes minőség fókusz, kapacitáskihasználás vállalozási tevékenységre
- Mátyás Király utcai telephely fejlesztése: beltéri hőszigetelt tároló helyiség, kültéri raktárhelyiség

Városüzemeltetési ágazat

A városüzemeltetési ágazat a leginkább szervezeten és gazdaságilag terhelt terület, a legtöbb koordinációs feladat, adhoc feladat csapódik az ágazatra. 2021. évben ez az arány 65-70%-ra tehető. Adhoc munkavégzést az adminisztrációban azt értjük, amely munkák nap közben, azaz nem tervezett, nem ütemezetten kerülnek elvégzésre (szállítás, pakolás), beleértve azokat a munkákat, melyek nem direkt megrendelésben érkeznek. Számos olyan jellegű feladatmegoldása csapódik a városgazdálkodáson, amelyek részben vagy egészben, nem tartozik az ellátandó feladataink közé.

- Közmunkaprogram tervezés és koordináció, végrehajtás
- Park és közterület fenntartás
- Közvilágítás (2022-től neml)
- Önkormányzati intézmények karbantartása
- Önkormányzati megrendelések teljesítése – beruházási, felújítási munkálatok
- Mezőri tevékenység
- Temető karbantartás

Az ágazat vezetője, Papp Tibor, aki, mind városgazdálkodás, önkormányzat állományában lévő személyeket, valamint közfoglalkoztatásban résztvevőket is koordinál egyaránt. Emellett időszakosan közcélú munkavégzés szervezésében feladat koordinálásban is részt vesz.

A közszolgáltatási szerződés szerint az ellátandó feladatok:

- Gyepfelületek fenntartása, fűnyírás.
- Burkolatok folyamatos tisztántartása.
- Utcabútorok takarítása, állagmegóváshoz szükséges karbantartási munkák elvégzése.
- Fák időszakonkénti metszése, gondozása.
- A növényzet és talaj folyamatos ápolása, gondozása.
- A növényzet szakszerű növényvédelme, kártevők elleni védekezés végzése.
- Virágok ültetése, folyamatos gondozása.
- Hulladékgyűjtő edényeztek folyamatos ürítése.
- Kerékpártárolók fenntartása, az eszközök állagmegóvása érdekében szükséges karbantartási munkák elvégzése.
- Játszótér fenntartása.
- Szökőkút, öntözőrendszer, ivókút karbantartása, üzemeltetése.
- A park területén lévő csapadékvíz-elvezető rendszer folyókák folyamatos karbantartása.
- A park rendeltetésszerű használatának folyamatos felügyelete.

Az Új főtér 2021. évi bevétel-költség alakulását a 2. számú melléklet tartalmazza.

A költségek részletezése:

- öntözőrendszer beüzemelése
- szökőkút beüzemelése
- ivóvízkút beüzemeléséhez anyagvásárlás
- bányakavics, cement vásárlás
- szerszámok vásárlása
- tápoldat vásárlás
- OSB lap vásárlás
- kézi permetező vásárlás
- virágföld vásárlás
- tűzcsap felülvizsgálat
- munkavállalók bér és közterhei
- Viking fűnyíró, CASE munkagép és más gépjárművek költsége
- előző évben vásárolt fűnyírók értékcsökkenése

Üzemeltetési ágazat

2021. évtől a városgazdálkodás elkülönítette az üzemeltetési feladatellátást, melyek több ágazat tevékenységébe ékelődnek be, ellátásában a teljes igazgatás részt vesz, ezáltal a koordináció központosított, tervezésben-végrehajtásban az ágazatvezetők és intézményvezetők vesznek részt.

A „kategóriába” tartozik:

- Piaccsarnok üzemeltetése
- Sportcsarnok üzemeltetése
- Ingatlanok (önkormányzati, vendéglakások) hasznosítása, karbantartása, felújítása
- Műhelycsarnok (barnamezős beruházás)

Az üzemeltetésre átadott területekről a társaság külön-külön számol be az elvégzett tevékenységeiről.

Közfoglalkoztatás

A 2020.-as évben több funkció keveredett össze, került vissza az önkormányzathoz, amely 2021-évre vonatkozóan számos nehézséget okozott. (2022-től a koordináció visszacsatolásra kerül a városgazdálkodáshoz)

A legfőbb probléma a programvezetéséből eredő kommunikációs problémák okozták. 2021.ben több szervezeti megoldást teszteltünk a városgazdálkodáson belül, mely alapján a **szociális programban** részt vevő személyek csoportokra, helyszínekre és vezetőkre lettek lebontva.

Szociális jellegű program

A program keretén belül igényelt támogatás: 44.662.169 Ft.

Foglalkoztatás létszáma: 30 fő

A program keretén belül ellátott tevékenységek

| Feladat | Helyszín |
|---|--|
| Közutak karbantartása, cserjeírtás, padkázás, kátyúk rendbetétele, út szélének megtisztítása, munkavezetői feladatok ellátása, csapadékvíz rendszer tisztítása | 4130 Derecske Nyárfa u. 1950; Batthyány u. 2728; Rózsa u. 118; Jókai u. 140; Deák F. u. 1420; Bacsó B. u. 1066; Hétvezér u. 2467. |
| Közutak javítása, karbantartása, padkázás, cserjeírtás, kátyúk rendbetétele, út szélének megtisztítása, csapadékvíz rendszer tisztítása | 4130 Derecske Rákóczi út 2106/2; Budai N.A.u. 1881; Téglás u.1844; Bethlen u. 2398/3; Attila u. 167; Csokonai u. 212; Szováti út 1451/2; Köztársaság 383/1 |
| Közutak javítása, karbantartása, padkázás, cserjeírtás, kátyúk rendbetétele, út szélének megtisztítása, csapadékvíz rendszer tisztítása | 4130 Derecske Nyárfa u. 1950; Batthyány u. 2728; Rózsa u. 118; Jókai u. 140; Deák F. u. 1420; Bacsó B. u. 1066; Hétvezér u. 2467. |
| Közutak karbantartása, cserjeírtás, padkázás, kátyúk rendbetétele, út szélének megtisztítása, munkavezetői feladatok ellátása, csapadékvíz rendszer tisztítása | 4130 Derecske Rákóczi út 2106/2; Budai N.A.u. 1881; Téglás u.1844; Bethlen u. 2398/3; Attila u. 167; Csokonai u. 212; Szováti út 1451/2; Köztársaság 383/1 |
| Útalapanyag előkészítése, belvizek, pangó vizek elvezetése, gépjavítások végzése, járdaépítés, javítás, utak javítása, csapadékvíz rendszer tisztítása, szakipari munkák ellátása | 4130 Derecske Aranyosi út 0219; Bajcsy-Zs. u. 2416; Vasvári P. u. 672; Semmelweis u. 2949; Arany J. u. 519; Dobó u. 2542; Szabadság u. 2593. Szőlő u. 2666 |
| Közutak javítása, karbantartása, padkázás, cserjeírtás, kátyúk rendbetétele, út szélének megtisztítása, csapadékvíz rendszer tisztítása | 4130 Derecske Aranyosi út 0219; Bajcsy-Zs. u. 2416; Vasvári P. u. 672; Semmelweis u. 2949; Arany J. u. 519; Dobó u. 2542; Szabadság u. 2593. Szőlő u. 2666 |
| Közutak karbantartása, cserjeírtás, padkázás, kátyúk rendbetétele, út szélének megtisztítása, munkavezetői feladatok ellátása, csapadékvíz rendszer tisztítása | 4130 Derecske Aranyosi út 0219; Bajcsy-Zs. u. 2416; Vasvári P. u. 672; Semmelweis u. 2949; Arany J. u. 519; Dobó u. 2542; Szabadság u. 2593. Szőlő u. 2666 |
| Közutak javítása, karbantartása, padkázás, cserje- és parlagfűirtás, kátyúk rendbetétele, út szélének megtisztítása, csapadékvíz rendszer tisztítása | 4130 Derecske Nyugati u. 1971; Hajnal u. 239; Gábor Á. u. 265; Tüzér u. 2070; Csuklya u. 922; Hársfa u. 1013; Akácfa u. 906/1. |

| | |
|---|---|
| Közutak javítása, karbantartása, padkázás, cserje- és parlagfűirtás, kátyúk rendbetétele, út szélének megtisztítása, csapadékvíz rendszer tisztítása | 4130 Derecske Bocskai u. 1374; Vágóhíd u. 255; Dózsa Gy. u. 243/2; Piac u. 2933; Sirály u. 2799. |
| Közutak karbantartása, cserje- és parlagfűirtás, padkázás, kátyúk rendbetétele, út szélének megtisztítása, munkavezetői feladatok ellátása, csapadékvíz rendszer tisztítása | 4130 Derecske Nyugati u. 1971; Hajnal u. 239; Gábor Á. u. 265; Tüzér u. 2070; Csuklya u. 922; Hársfa u. 1013; Akácfa u. 906/1. |
| Közutak karbantartása, cserje- és parlagfűirtás, padkázás, kátyúk rendbetétele, út szélének megtisztítása, munkavezetői feladatok ellátása, csapadékvíz rendszer tisztítása | 4130 Derecske Bocskai u. 1374; Vágóhíd u. 255; Dózsa Gy. u. 243/2; Piac u. 2933; Sirály u. 2799. |
| Közutak javítása, karbantartása, padkázás, cserje- és parlagfűirtás, kátyúk rendbetétele, út szélének megtisztítása, csapadékvíz rendszer tisztítása | 4130 Derecske Ady E. u. 905; Dózsa Gy. u. 243/3; Szent I. u. 2069; Délibáb u. 2768/1; Erkel F. u. 2362/1; Lehel u. 2149; Kossuth u. 1074/2. |
| Közutak karbantartása, cserje- és parlagfűirtás, padkázás, kátyúk rendbetétele, út szélének megtisztítása, munkavezetői feladatok ellátása, csapadékvíz rendszer tisztítása | 4130 Derecske Ady E. u. 905; Dózsa Gy. u. 243/3; Szent I. u. 2069; Délibáb u. 2768/1; Erkel F. u. 2362/1; Lehel u. 2149; Kossuth u. 1074/2. |
| Útalapanyag előkészítése, belvizek, pangó vizek elvezetése, gépjavítások végzése, járdaépítés, javítás, utak javítása, csapadékvíz rendszer tisztítása, szakipari munkák ellátása | 4130 Derecske Rákóczi út 2106/2; Budai N.A.u. 1881; Téglás u.1844; Bethlen u. 2398/3; Attila u. 167; Csokonai u. 212; Szováti út 1451/2; Köztársaság 383/1. |
| Közutak javítása, karbantartása, padkázás, cserjeirtás, kátyúk rendbetétele, út szélének megtisztítása, csapadékvíz rendszer tisztítása | 4130 Derecske Rákóczi út 2106/2; Budai N.A.u. 1881; Téglás u.1844; Bethlen u. 2398/3; Attila u. 167; Csokonai u. 212; Szováti út 1451/2; Köztársaság 383/1 |
| Közutak javítása, karbantartása, padkázás, cserjeirtás, kátyúk rendbetétele, út szélének megtisztítása, csapadékvíz rendszer tisztítása | 4130 Derecske Aranyosi út 0219; Bajcsy-Zs. u. 2416; Vasvári P. u. 672; Semmelweis u. 2949; Arany J. u. 519; Dobó u. 2542; Szabadság u. 2593. Szőlő u. 2666 |
| Közutak karbantartása, cserje- és parlagfűirtás, padkázás, kátyúk rendbetétele, út szélének megtisztítása, munkavezetői feladatok ellátása, csapadékvíz rendszer tisztítása | 4130 Derecske Nyárfa u. 1950; Batthyány u. 2728; Rózsa u. 118; Jókai u. 140; Deák F. u. 1420; Bacsó B. u. 1066; Hétvezér u. 2467. |
| Közutak karbantartása, cserje- és parlagfűirtás, padkázás, kátyúk rendbetétele, út szélének megtisztítása, munkavezetői | 4130 Derecske Rákóczi út 2106/2; Budai N.A.u. 1881; Téglás u.1844; Bethlen u. 2398/3; Attila u. 167; |

| | |
|---|--|
| feladatok ellátása, csapadékvíz rendszer tisztítása | Csokonai u. 212; Szováti út 1451/2; Köztársaság 383/1 |
| Közutak javítása, karbantartása, padkázás, cserjeírtás, kátyúk rendbetétele, út szélének megtisztítása, csapadékvíz rendszer tisztítása | 4130 Derecske Nyárfa u. 1950; Batthyány u. 2728; Rózsa u. 118; Jókai u. 140; Deák F. u. 1420; Bacsó B. u. 1066; Hétvezér u. 2467. |
| Útalapanyag előkészítése, belvizek, pangó vizek elvezetése, gépjavítások végzése, járdaépítés, javítás, utak javítása, csapadékvíz rendszer tisztítása, szakipari munkák ellátása | 4130 Derecske Nyárfa u. 1950; Batthyány u. 2728; Rózsa u. 118; Jókai u. 140; Deák F. u. 1420; Bacsó B. u. 1066; Hétvezér u. 2467. |
| Közutak karbantartása, cserje- és parlagfűirtás, padkázás, kátyúk rendbetétele, út szélének megtisztítása, munkavezetői feladatok ellátása, csapadékvíz rendszer tisztítása | 4130 Derecske Aranyosi út 0219; Bajcsy-Zs. u. 2416; Vasvári P. u. 672; Semmelweis u. 2949; Arany J. u. 519; Dobó u. 2542; Szabadság u. 2593. Szőlő u. 2666 |
| Közutak javítása, karbantartása, padkázás, cserjeírtás, kátyúk rendbetétele, út szélének megtisztítása, csapadékvíz rendszer tisztítása | 4130 Derecske Ady E. u. 905; Dózsa Gy. u. 243/3; Szent I. u. 2069; Délibáb u. 2768/1; Erkel F. u. 2362/1; Lehel u. 2149; Kossuth u. 1074/2. |
| Közutak javítása, karbantartása, padkázás, cserjeírtás, kátyúk rendbetétele, út szélének megtisztítása, csapadékvíz rendszer tisztítása | 4130 Derecske Nyugati u. 1971; Hajnal u. 239; Gábor Á. u. 265; Tüzér u. 2070; Csuklya u. 922; Hársfa u. 1013; Akácfa u. 906/1. |
| Közutak karbantartása, cserjeírtás, padkázás, kátyúk rendbetétele, út szélének megtisztítása, munkavezetői feladatok ellátása, csapadékvíz rendszer tisztítása | 4130 Derecske Nyugati u. 1971; Hajnal u. 239; Gábor Á. u. 265; Tüzér u. 2070; Csuklya u. 922; Hársfa u. 1013; Akácfa u. 906/1. |
| Közutak karbantartása, cserjeírtás, padkázás, kátyúk rendbetétele, út szélének megtisztítása, munkavezetői feladatok ellátása, csapadékvíz rendszer tisztítása | 4130 Derecske Ady E. u. 905; Dózsa Gy. u. 243/3; Szent I. u. 2069; Délibáb u. 2768/1; Erkel F. u. 2362/1; Lehel u. 2149; Kossuth u. 1074/2. |
| Közutak javítása, karbantartása, padkázás, cserjeírtás, kátyúk rendbetétele, út szélének megtisztítása, csapadékvíz rendszer tisztítása | 4130 Derecske Bocskai u. 1374; Vágóhíd u. 255; Dózsa Gy. u. 243/2; Piac u. 2933; Sirály u. 2799. |
| Közutak karbantartása, cserjeírtás, padkázás, kátyúk rendbetétele, út szélének megtisztítása, munkavezetői feladatok ellátása, csapadékvíz rendszer tisztítása | 4130 Derecske Bocskai u. 1374; Vágóhíd u. 255; Dózsa Gy. u. 243/2; Piac u. 2933; Sirály u. 2799. |
| Útalapanyag előkészítése, belvizek, pangó vizek elvezetése, gépjavítások végzése, járdaépítés, javítás, utak javítása, csapadékvíz rendszer tisztítása, szakipari munkák ellátása | 4130 Derecske Ady E. u. 905; Dózsa Gy. u. 243/3; Szent I. u. 2069; Délibáb u. 2768/1; Erkel F. u. 2362/1; Lehel u. 2149; Kossuth u. 1074/2. |
| Közutak karbantartása, cserjeírtás, padkázás, kátyúk rendbetétele, út szélének megtisztítása, munkavezetői feladatok ellátása, csapadékvíz rendszer tisztítása | 4130 Derecske Nyárfa u. 1950; Batthyány u. 2728; Rózsa u. 118; Jókai u. 140; Deák F. u. 1420; Bacsó B. u. 1066; Hétvezér u. 2467. |

| | |
|--|--|
| Közutak javítása, karbantartása, padkázás, cserje- és parlagfűirtás, kátyúk rendbetétele, út szélének megtisztítása | 4130 Derecske Nyárfa u. 1950; Batthyány u. 2728; Rózsa u. 118; Jókai u. 140; Deák F. u. 1420; Bacsó B. u. 1066; Hétvezér u. 2467. |
| Közutak javítása, karbantartása, padkázás, cserje- és parlagfűirtás, kátyúk rendbetétele, út szélének megtisztítása | 4130 Derecske Rákóczi út 2106/2; Budai N.A.u. 1881; Téglás u.1844; Bethlen u. 2398/3; Attila u. 167; Csokonai u. 212; Szováti út 1451/2; Köztársaság 383/1 |
| Közutak karbantartása, cserjeirtás, padkázás, kátyúk rendbetétele, út szélének megtisztítása, munkavezetői feladatok ellátása, csapadékvíz rendszer tisztítása | 4130 Derecske Aranyosi út 0219; Bajcsy-Zs. u. 2416; Vasvári P. u. 672; Semmelweis u. 2949; Arany J. u. 519; Dobó u. 2542; Szabadság u. 2593. Szőlő u. 2666 |
| Közutak javítása, karbantartása, padkázás, cserje- és parlagfűirtás, kátyúk rendbetétele, út szélének megtisztítása | 4130 Derecske Aranyosi út 0219; Bajcsy-Zs. u. 2416; Vasvári P. u. 672; Semmelweis u. 2949; Arany J. u. 519; Dobó u. 2542; Szabadság u. 2593. Szőlő u. 2666 |
| Közutak karbantartása, cserjeirtás, padkázás, kátyúk rendbetétele, út szélének megtisztítása, munkavezetői feladatok ellátása, csapadékvíz rendszer tisztítása | 4130 Derecske Rákóczi út 2106/2; Budai N.A.u. 1881; Téglás u.1844; Bethlen u. 2398/3; Attila u. 167; Csokonai u. 212; Szováti út 1451/2; Köztársaság 383/1 |
| Útalapanyag előkészítése, gépjavítások végzése, utak javítása, szakipari munkák ellátása | 4130 Derecske Nyugati u. 1971; Hajnal u. 239; Gábor Á. u. 265; Tüzér u. 2070; Csuklya u. 922; Hársfa u. 1013; Akácfa u. 906/1. |
| Közutak karbantartása, cserjeirtás, padkázás, kátyúk rendbetétele, út szélének megtisztítása, munkavezetői feladatok ellátása, csapadékvíz rendszer tisztítása | 4130 Derecske Nyugati u. 1971; Hajnal u. 239; Gábor Á. u. 265; Tüzér u. 2070; Csuklya u. 922; Hársfa u. 1013; Akácfa u. 906/1. |
| Közutak karbantartása, cserjeirtás, padkázás, kátyúk rendbetétele, út szélének megtisztítása, munkavezetői feladatok ellátása, csapadékvíz rendszer tisztítása | 4130 Derecske Ady E. u. 905; Dózsa Gy. u. 243/3; Szent I. u. 2069; Délibáb u. 2768/1; Erkel F. u. 2362/1; Lehel u. 2149; Kossuth u. 1074/2. |

A program fő mutató számai (pályázati mutatók)

- Parlagfű mentesítéssel megtisztított terület nagysága: 35.000 m²
- Karbantartott csatornák, belvízvezető árkok: 18.700 m²
- cserje-és növényirtással megtisztított terület: 50.000m²
- kaszálás révén megtisztított terület nagysága: 45.000 m²

- iszaptalanított folyásfenék: 10.000 m²
- megtisztított mezőgazdasági földutak: 50.000 m
- megtisztított közutak: 30.000 m
- padkázott közutak hossza: 22.000 m
- javított közutak hossza: 30.000 m
- Járdaépítés: 1000 m²

Mezőgazdasági program

A 2021. évi mezőgazdasági program támogatási összege: 48.354.624 Ft.

Foglalkoztatás létszáma: 25 fő

1. **Vetési időszak:** növény vetése, palántázása. A program során 2021. július 31-ig elvetésre és palántázásra kerültek: burgonya, paprika, paradicsom, karfiol, karalábé, uborka, édesburgonya, káposzta, napraforgó, kukorica, őszi búza, őszi árpa.
2. **Növényi kultúrák kikelési és fejlődési időszaka:** ápolási, és növényvédelmi munkálatok elvégzése, terület gaz- és gyomtalanítása. Locsolás és növényvédelmi permetezések. A program megvalósítása a tervezettnél megfelelően alakult.
2021. május hónapban palántolt édesburgonya nehézkesen ragadt meg, 2021. június 20.-án megállapításra került, hogy az édesburgonya kb. 90 %-a nem maradt meg vagy nem megfelelően fejlődött, ennek oka a forró időjárás és a palánta gyengébb minősége.
3. A burgonya terméshozama és minősége nagyon gyenge lett, ennek oka a száraz időjárás és az öntözés hiánya, amit nem tudunk megvalósítani. A leválogatás után II.osztályú burgonyaként takarmányozás célra tudtuk értékesíteni, és mellette minimális mennyiséget étkezési burgonyaként. A karfiol és a káposzta termése is elmaradt a várakozástól, a növényt a talajfertőtlenítő szer alkalmazása ellenére, talajlakó kártevők támadták meg elrágva a szárat és a gyökérzetet így sok palánta kiment.
4. A támrendszeres uborka terméshozama megszokott módon jó volt illetve a tervet is túlszárnyalta. Köszönhetően a megoldott csepegtetőrendszeres öntözésnek és a megfelelő növényvédelemnek.

5. A szántóföldi kultúrák napraforgó, őszi búza, őszi árpa termése jónak mondható, ezek aratása meg is történt és értékesítésre került. A kukorica terméshozama a csapadékhiány miatt elmaradt a várttól.

2021. évi értékesítés pénzügyi adatai:

| Megnevezés | mennyiség | mennyiségi egység | Bruttó Bevétel (Ft) |
|-----------------------|-----------|-------------------|---------------------|
| Burgonya | 17230 | kg | 848 800 |
| paradicsom | 2360 | kg | 683 315 |
| fejeskáposzta | 2090 | kg | 482 600 |
| paprika | 2500 | kg | 1 087 490 |
| uborka | 37281,1 | kg | 6 319 250 |
| karfiol | 375 | kg | 112 060 |
| édesburgonya | 923 | kg | 380 514 |
| karalábé | 1088 | kg | 136 700 |
| napraforgó | 18424 | kg | 3 316 320 |
| őszi árpa | 38390 | kg | 2 150 008 |
| őszi búza | 15510 | kg | 961 620 |
| kukorica | 25277 | kg | 2 097 991 |
| zeller | 793 | kg | 142 600 |
| zöldborsó | 58,5 | kg | 37 555 |
| fűszerpaprika | 1250 | kg | 249 862 |
| fűszerpaprika (őrölt) | 38,95 | kg | 89 230 |
| zöldhagyma | 1226 | cs | 148 665 |

2021. évi tevékenység/terület

Összes művelt terület nagysága: 30,2 ha

| Növény/feladatellátás | Terület |
|--|---|
| Növényvédelmi, növénytermesztési feladatok ellátása: batáta | 4130 Derecske Külterület 048/11 0.2994 |
| Növényvédelmi, növénytermesztési feladatok ellátása: burgonya | 4130 Derecske Külterület 046/20, 046/37 046/38, 046/48 2.6143 |
| Növényvédelmi, növénytermesztési feladatok ellátása: káposzta | 4130 Derecske Külterület 046/39 0.562 |
| Növényvédelmi, növénytermesztési feladatok ellátása: karfiol, karalábé, paradicsom | 4130 Derecske Zárkert 8022 0.2446 |
| Növényvédelmi, növénytermesztési feladatok ellátása: paprika | 4130 Derecske Külterület 046/45 0.2536 |
| Növénytermesztési, növényvédelmi feladatok ellátása, munkaszervezés, munkairányítás: paprika | 4130 Derecske Külterület 046/45 0.2536 |

| | |
|---|---|
| Növénytermesztési, növényvédelmi feladatok ellátása, munkaszervezés, munkairányítás: uborka | 4130 Derecske Zártkert 5403/3;5403/4;5403/7 0.8181 |
| Növénytermesztési, növényvédelmi feladatok ellátása: uborka | 4130 Derecske Zártkert 5403/3;5403/4;5403/7 0.8181 |
| Betakarítási, aratási feladatok ellátása: búza | 4130 Derecske Zártkert 9006 0.4042 |
| Betakarítási, aratási feladatok ellátása: árpa | 4130 Derecske Külterület 048/1, 048/2, 048/3 048/35, 048/36 048/39, 048/11 2.1759 |

Helyi sajátosságra épülő közfoglalkoztatási program

Helyi sajátosság épülő közfoglalkoztatási program igényelt támogatása: 19.156.767, Ft.

A támogatás legnagyobb költségigénye a bér és járulékokból tevődött össze. Beruházási és dologi költségként 5.875.857 Ft. volt igényelhető.

A programban összesen 11 fő munkavállaló volt 2021.évben. Mindösszesen 3940kb ruhamosása történt meg. A szolgáltatást igénybe veszik lakosok, de főként a KLIKK, DLSE, valamint városi intézmények. Az év során az eszközök karbantartása, pótlása folyamatos volt, így zökkenőmentes volt a működés. 2022. évben változatlanul működik tovább a program, pályázati lehetőség nem ad lehetőséget a szolgáltatás bővítésére, eszközbeszerzése. A meglévő eszközpark nagyszervizelésére kerül sor 2022.évben.

Hosszabb időtartamú közfoglalkoztatás

A program teljes költsége: 48.551.439 Ft

Foglalkoztatottak létszáma: 42 fő

A program keretében a munkavállalók közterületen, valamint közintézményekben végeztek takarítási, karbantartási, különböző kiegészítő munkákat, az alábbi helyszíneken:

- 1) Derecske, Dr. Mustó Sándor utca 19: - takarítás
- 2) Derecske, Köztársaság út 87. – adminisztráció, takarítás,
- 3) Derecske, Köztársaság út 86. – segítségnyújtás időskorú emberek részére

4) Derecske, Köztársaság út 107. – adminisztráció, takarítás

5) Derecske, Városház utca 3.- adminisztráció, takarítás

Közműépítési ágazat

A Közműépítési ágazat 2021.január 1. napján indult, Sági Csaba vezetésével. A kezdeti kihívások és nehézségek dacára sikeresen adaptálódott az új ágazat.

Legfőbb pozitívuma a vállalkozási tevékenységek mellett a városüzemeltetési ágazat folyamatos támogatása.

Sok esetben került rá sor, tekintettel a folyamatos szakember, segédmunkaerő hiányosságra. Mindez azonban pénzügyi szempontokból negatív hatást gyakorol, hiszem a ellátott tevékenységben részt vevő személyek a városgazdálkodás állományában vannak. Bérköltségek fedezete szempontjából jelent nehézségét.

Fő célja a vállalkozási tevékenységek mellett a településen szükséges munkálatokban való aktív részvétel, a tervezéstől a megvalósításig. A település számára ez előny, hiszen a kiszállási idő és probléma megoldás gyors, a jövőbeni fejlesztések miatt jelentkeznek hátrányok. Nehezen tervezhető az ágazat folyamatos kapacitás lekötése, mindaddig, amíg a településen nem 100% egy munkafolyamat megrendelése, megkezdése, pályázati megvalósítása, ami miatt huzamosabb projektekre szerződés rizikósan köthető meg.

2021.évben az ágazat vállalkozási tevékenységei:

Derecske Város Önkormányzata által megrendelt munkák, kivitelezések:

1. Kazinczy Ferenc utca szennyvízcsatorna hálózat javítási munka
2. Reál parkoló víznyelő javítási, szintbeállítási munkái
3. Lengyel utca víznyelő javítási, szintbeállítási munkái
4. Petőfi-Sirály utca kereszteződés szennyvíz gerincvezeték javítási, helyreállítási munkás
5. Kandia utca – Ipari terület víz és szennyvízvezeték – (2022. évi kivitelezés)

Külső megrendelések:

6. Bagamér Kossuth (Zrínyi) – Kölcsey utcai csomópont vízvezeték felújítás
7. Dryvit Profi Kft. Debreceni Egyetem Munkacsarnok épületének vízépítési munkálatai
8. Monostorpályi sportpálya vízépítési munkálatai
9. Petőfi Sándor utca ivóvíz gerinc és bekötővezeték rekonstrukciós munkái
10. Derecske Városi Rendőrkapitányság - épületen kívüli szennyvíz-, csapadékvíz hálózat felújítása

ÖSSZEFOGLALÓ

A 2021. év számos szakmai, gazdasági kihívást eredményezett. A rendkívüli, valamint járványügyi helyzetből adódóan rugalmasan és nagyon gyorsan kell reagálnia társaságunknak, mind feladatellátásban, mind pedig gazdálkodásban.

Fő célunk volt az üzleti évre a felmérés, folyamatok javítása, gazdálkodási tevékenység erős kezű szabályozása, a meglévő erőforrásokra való folyamatos építkezés. Mind ezekre alapvetően is szükség lett volna az eredmények javítása érdekében, a járványügyi helyzet azonban ezt csak fokozta.

Társaságunk érdekesítő, feszes tervezés mellett sikeresen állt az akadályok útjába és a vártál pozitívabb eredményt tudott produkálni. Mind ez nem valósult volna meg a városgazdálkodás menedzsentjének és munkavállalóinak erőn felüli munkája nélkül. Képesek voltunk a folyamatos tervezésre, az adhoc feladatok ellátásra sokszor minimális költségek felhasználásával. A pozitív eredményhez nagyban hozzájárult az is, hogy társaságunk tudott élni az ágazati bértámogatással is, melynek köszönhetően 1 havi bért takarítottunk meg. Továbbá szükséges volt a városvezetésének hozzáállása, segítőkészsége és társaságunk céljainak támogatása, melyek szintén hozzájárultak gazdálkodási és működési eredményeinkhez.

Stratégiai célok egyike volt, a városgazdálkodás stabil működési és gazdálkodási környezetének megteremtése középtávon. Úgy vélem az irány megfelelő, de az út még hosszú. Kiemelt célként kezeltük elérni, hogy a városgazdálkodás olyan meghatározó szerepet töltsön be, hogy minél

előbb a fejlesztésekre, önálló beruházásokra tudjon koncentrálni, amely végezetül sikerült, hiszen 2022. év az előttünk álló gazdasági bizonytalanság mellett is, fejlesztéseket tudott kitűzni, melyek az év során prioritizálva, ütemezve végrehajtásra kerülnek.

A. jövőben célunk, hogy a kitűzött stratégiai célokat végre hajtsuk, építsük a társaság gazdaságfejlesztési funkcióját, elkészüljön a hosszútávú kölcsönös szervezeti és gazdasági előnyökre épített közszolgáltatási és egyéb szerződés csomagot.

Ezúton köszönöm Polgármester Úr, Alpolgármester Asszony, Jegyző Asszony, Aljegyző Asszony, Képviselő testület és minden hivatali kolléga együttműködő támogatását társaságunk és kollégái részére.

Derecske, 2022. április 13.

Derecskei Városgazdálkodási Nonprofit Kft.
4130 Derecske, Köztársaság út 90.
Cégjegyzék szám: 09-09-017153
Adószám: 18572825-2-09
Helyettesítő adószám: 117811820020464

Kovács Zsolt
Ügyvezető

1. számú melléklet

Közhasznú és vállalkozási tevékenység eredménye

Adatok: Forintban

| <i>Megnevezés</i> | <i>Közhasznú tevékenység</i> | <i>Vállalkozási tevékenység</i> | <i>Összesen</i> |
|--|------------------------------|---------------------------------|--------------------|
| Értékesítés nettó árbevétele | 199 806 852 | 103 721 555 | 303 528 407 |
| Egyéb bevétel | 7 533 850 | 29 401 335 | 36 935 185 |
| Sajáttermelésű készlet állományváltozása | 290 066 | 2 026 975 | 2 317 041 |
| Bevétel összesen | 207 630 768 | 135 149 865 | 342 780 633 |
| Pénzügyi műveletek bevétele | 24 | 19 | 43 |
| Bevétel mindösszesen | 207 630 792 | 135 149 884 | 342 780 676 |

| | | | |
|----------------------------|--------------------|--------------------|--------------------|
| Anyagköltség | 93 253 261 | 25 761 836 | 119 015 097 |
| Igénybe vett szolgáltatás | 12 475 383 | 23 166 035 | 35 641 418 |
| Egyéb költség | 1 955 506 | 1 785 048 | 3 740 554 |
| Béreköltség | 65 691 727 | 49 741 825 | 115 433 552 |
| Személyi jellegű kifizetés | 8 052 917 | 5 963 074 | 14 015 991 |
| Bérjárulékok | 8 938 068 | 6 336 923 | 15 274 991 |
| Értékcsökkenés | 8 096 695 | 6 725 700 | 14 822 395 |
| Költségek összesen | 198 463 557 | 119 480 441 | 317 943 998 |

| | | | |
|---------------------------------------|------------------|------------------|-------------------|
| Eladott áruk beszerzési értéke | 2 688 155 | 7 671 692 | 10 359 847 |
|---------------------------------------|------------------|------------------|-------------------|

| | | | |
|-------------------------|------------------|------------------|------------------|
| Egyéb ráfordítás | 2 882 291 | 5 510 909 | 8 393 200 |
|-------------------------|------------------|------------------|------------------|

| | | | |
|---|----------|----------------|----------------|
| Társasági adó fizetési kötelezettség | - | 220 000 | 220 000 |
|---|----------|----------------|----------------|

| | | | |
|-------------------------|------------------|------------------|------------------|
| Adózott eredmény | 3 596 789 | 2 266 842 | 5 863 631 |
|-------------------------|------------------|------------------|------------------|

Kimutatás az Új főtér 2021 évi bevétel-költség alakulásáról

| Megnevezés | Összeg |
|-------------------------------------|------------------|
| Árbevétel | 4 164 000 |
| Egyéb bevétel (bértámogatás) | 99 844 |
| Bevétel összesen | 4 263 844 |
| Anyagköltség | 183 548 |
| Igénybe vett szolgáltatások | 104 930 |
| Béreköltség | 1 147 859 |
| Személyi jellegű kifizetések | 38 746 |
| Bérbírlékok | 140 590 |
| Értékcsökkenés | 119 753 |
| Viking fűnyíró költsége | 129 707 |
| CASE munkagép költsége | 33 595 |
| Közvetlen költségek összesen | 1 898 728 |
| Igazgatási költség | 515 300 |
| Költségek mindösszesen | 2 414 028 |
| Egyéb ráfordítás | 4 533 |
| Eredmény | 1 845 283 |

**DERECSEKI VÁROSGAZDÁLKODÁSI
NONPROFIT KORLÁTOLT FELELŐSSÉGŰ
TÁRSASÁG**

4130 DERECSE, KÖZTÁRSASÁG ÚT 90.

**EGYSZERŰSÍTETT ÉVESBESZÁMOLÓ
KIEGÉSZÍTŐ MELLÉKLETE**

A 2021. ÉVRŐL

KÉSZÜLT: 2022. ÁPRILIS 14.

I. ÁLTALÁNOS RÉSZ **4**

| | |
|--|----------|
| 1.1 A NONPROFIT KFT BEMUTATÁSA | 4 |
| 1.1.1 A Nonprofit Kft alapvető adatai | 4 |
| 1.2. A SZÁMVITEL POLITIKA ALKALMAZÁSA | 6 |
| 1.2.1. Számviteli alapelvek | 6 |
| 1.2.2. A könyvvezetés formája | 6 |
| 1.2.3. Beszámoló formája és típusa | 7 |
| 1.2.4. A beszámoló közzététele | 7 |
| 1.2.5. A költségelszámolás választott módszere | 7 |
| 1.2.6. Jelentős összegű hibák értelmezése | 8 |
| 1.2.7. Értékcsökkenés leírás elszámolása | 8 |
| 1.2.8. Nem jelentős maradványérték | 8 |
| 1.2.9. Érték helyesbítés alkalmazása | 8 |
| 1.2.10. Vásárolt készletek értékelése | 8 |
| 1.2.11. Saját termelésű készletek értékelése | 8 |
| 1.2.12. A követelések és kötelezettségek | 8 |
| 1.2.13. Céltartalék képzés | 9 |
| 1.2.14. Aktív-passzív időbeli elhatárolások | 9 |
| 1.2.15. Leltározási szabályok | 9 |
| 1.2.16. Pénzkezelési szabályok | 9 |
| 1.2.17. Független könyvvizsgáló | 9 |

II. SPECIFIKUS RÉSZ **10**

| | |
|--|-----------|
| 2.1. MÉRLEGHEZ KAPCSOLÓDÓ KIEGÉSZÍTÉSEK | 10 |
| 2.1.1. Az immateriális javak és tárgyi eszközök bruttó értékének bemutatása | 11 |
| 2.1.2. Az immateriális javak és tárgyi eszközök értékcsökkenésének alakulása | 11 |
| 2.1.3. Befektetett pénzügyi eszközök | 12 |
| 2.1.4. Forgóeszközök | 12 |
| 2.1.5. Értékpapírok | 12 |
| 2.1.6. Pénzeszközök | 12 |
| 2.1.7. Aktív időbeli elhatárolások | 12 |
| 2.1.8. Saját tőke bemutatása | 13 |
| 2.1.9. Céltartalék | 13 |
| 2.1.10. Kötelezettségek | 13 |
| 2.1.11. Passzív időbeli elhatárolások | 13 |
| 2.1.12. Hosszúlejáratú kötelezettségek éven belül esedékes összege | 14 |
| 2.1.13. Öt évnél hosszabb futamidejű, vagy jelzáloggal biztosított kötelezettségek | 14 |
| 2.1.14. Az ellenőrzés és önellenőrzés során feltárt jelentős összegű hibák | 14 |
| 2.2. EREDMÉNYKIMUTATÁSHOZ KAPCSOLÓDÓ KIEGÉSZÍTÉSEK | 14 |
| 2.2.1. Bevételek | 15 |
| 2.2.2. Egyéb bevételek | 15 |

| | |
|-------------------------------------|----|
| 2.2.3. Pénzügyi műveletek bevételei | 15 |
| 2.2.4. Ráfordítások | 15 |
| 2.2.5. Egyéb ráfordítások | 16 |
| 2.2.6. Adófizetési kötelezettség | 16 |

2.3. RENDKIVÜLI TÉTELEK 17

| | |
|--|----|
| 2.3.1. Kivételes nagyságú vagy előfordulású bevételek, költségek és ráfordítások | 17 |
|--|----|

II. TÁJÉKOZTATÓ RÉSZ 17

| | |
|---|----|
| 3.1. A tárgyévben foglalkoztatott munkavállalók statisztikai létszáma | 17 |
| 3.2. A vezető tisztségviselőknek tárgy évben folyósított előleg, kölcsön összege, kamat és törlesztés összege | 17 |
| 3.3. A beszámoló aláírója | 17 |
| 3.4. A könyvvizsgáló díjazása | 17 |
| 3.5. A vállalkozás folytatásának elve | 17 |

I. ÁLTALÁNOS RÉSZ**1.1 A NONPROFIT KFT BEMUTÁSA****1.1.1. A Nonprofit Kft alapadatai**

| | |
|--|--|
| A társaság neve: | Derecskei Városgazdálkodási Nonprofit Korlátolt Felelősségű Társaság. |
| Rövidített cégnév | Derecskei Városgazdálkodási Nonprofit Kft |
| A társaság székhelye: | 4130 Derecske, Köztársaság u. 90. |
| A társaság telephelyei: | 4130 Derecske, Köztársaság u. 36. 4130 Derecske, Lengyel utca 1. 4130 Derecske, Lengyel u. 1-3 4130 Derecske, Kossuth utca 18-A. 4130 Derecske, Városház u. 3. sz. 4130 Derecske, Mátyás K. u. 9. sz. |
| A társaság ügyvezetője: | Kovács Zsolt ügyvezető (vezető tisztségviselő) 4080 Hajdúnánás, Kossuth L. u. 16. I. em. 2. |
| Alapításának időpontja: | 1997. december 29. |
| Cégjegyzék száma: | 09-09-017153 |
| Törvényességi felügyelet: | Debreceni Törvényszék Cégbírósága |
| Törzstőke összege: | 124.630.000.- Ft |
| Bankszámlaszám száma: | OTP Bank Nyrt. Fiók Derecske 11738118-20020464 |
| Statisztikai jelzőszáma: | 18552825-5629-572-09 |
| Adószám: | 18552825-2-09 |
| Tevékenységének időtartama: | Határozatlan idejű |
| Működési forma: | Nonprofit gazdasági társaság |
| Közhasznúsági fokozat: | közhasznú |
| Közhasznossági fokozat megszerzésének dátuma: | 1998.június 9. |
| A közhasznú társaság alapítója: | Derecske Város Önkormányzatának Képviselő-testülete 4130 Derecske, Köztársaság u. 87. |
| A tagsági jogviszony kezdete: | 1998.április 15. |

A társaság jogelődje Derecskei Városgazdálkodási Közhasznú Társaság

A társaság átalakulásának időpontja: 2009. június 25.

A beszámolót készítette: Zákány Sándorné
4130 Derecske, Görbe u. 1.

Regisztrációs száma: 126736

A Társaság könyvvizsgálója: Kovácsné Bártfai Brigitta
4130 Derecske, Móricz Zs. u. 9

Könyvvizsgálói tagsági száma: 006089

Alakulás, célok, küldetés

A Derecskei Városgazdálkodási Közhasznú Társaság (2009. június 25. napjától a Gt. tv szerinti kötelező átalakulást követően) új elnevezéssel, mint a Derecskei Városgazdálkodási Nonprofit Kft Derecske Város Önkormányzata által, a városgazdálkodási feladatok ellátására alapított gazdasági társaság. Gazdálkodásának alapvető célja nem a haszonszerzés, hanem Derecske város közfeladatainak maradéktalan végrehajtása.

A Derecskei Városgazdálkodási Nonprofit Korlátolt Felelősségű Társaság 1998 óta kiemelten közhasznú minősítéssel rendelkező közhasznú társaság, mely olyan közfeladatot lát el, melyet az alapító önkormányzat bízott a társaságra és ezek a feladatok korábban az önkormányzat által kötelezően ellátandó feladatok körébe tartozott.

Az átadott alapítói vagyon hatékony működtetése és a közfeladatok színvonalas ellátása érdekében a Derecske Város Önkormányzata a Derecskei Városgazdálkodási Nonprofit Kft. közszolgáltatási szerződést kötnek, melyben meghatározzák a kötelezően elvégzendő feladatok körét, a finanszírozás módját, valamint az adódó többletfeladatok kezelésének módját.

A Nonprofit Kft a közfeladatok ellátása mellett vállalkozási tevékenységet is végezhet úgy, hogy az ne veszélyeztesse a közfeladatok ellátását.

A vállalkozási tevékenység nyereségét a közhasznú tevékenységre kell fordítani.

A Nonprofit Kft közhasznú főtevékenysége:

- 5629 Egyéb vendéglátás
(Gyermek- és közétkeztetés)

A Nonprofit Kft további közhasznú tevékenységei:

- Települési folyékony hulladékkezelés
- Csapadékvíz-elvezető rendszer üzemeltetése
- Ingatlankezelés és hasznosítás
- Parkfenntartás, köztisztaság
- Bel- és külterületi utak, járdák üzemeltetése
- Piacüzemeltetés
- Állategészségügyi feladatok
- Sportcsarnok és sporttelep működtetése
- Közvilágítás
- Régi szennyvíztelep rekultivációja
- Máshova nem sorolható egyéb szolgáltatások, önkormányzati megbízásos feladatok.

A Nonprofit Kft 2021 évben az alábbi főbb vállalkozási tevékenységeket végezte:

- Önkormányzat, és intézményei részére végzett munkák
- Temető üzemeltetés,
- Út- járdáépítés, csapadékvíz elvezetés
- Eszköz, ingatlan bérbeadása
- Étkeztetés
- Derecskei Hírek szerkesztése,
- Közműépítő brigád által végzett víz- és csatorna építési munkák, illetve csapadékvíz elvezető rendszerek karbantartási munkák

1.2. A Számviteli politika alkalmazása

A Derecskei Városgazdálkodási Nonprofit Kft könyveit magyar nyelven, a kettős könyvviteli elvei és szabályai szerint vezeti. A nemzetközi számviteli elvekkel alapvetően összhangban lévő számviteli szabályokat rögzítő 2000. évi C. számú Számviteli törvény, valamint a 350/2011. (XII.30.) Kormányrendelet a civil szervezetek gazdálkodása, adománygyűjtés és közhasznúság egyes kérdéseiről (Civil vhr.) állította össze számvitel politikáját.

1.2.1. Számviteli alapelvek

A Nonprofit Kft számviteli politikájának kialakítása és a könyvvezetése során mindenekelőtt a Számviteli törvény 15. § és 165. §. -ában meghatározott számviteli alapelvekből kell kiindulni. Az alapelvektől csak a Számviteli törvényben szabályozott módon lehet eltérni.

1.2.2. A könyvvezetés formája

Az éves beszámolóhoz szükséges adatokat a Nonprofit Kft. a kettős könyvviteli rendszerében rögzíti, magyar nyelven, forint pénznemben, a számviteli alapelvek figyelembevételével. A beszámolóban az adatok eltérő jelölés hiányában ezer forintban kerülnek feltüntetésre.

A Nonprofit Kft üzleti éve a tárgyévben is és az előző évben is a naptári évvel azonos volt. Jelen beszámoló a 2021. január 01. – 2021. december 31. időszakot öleli fel.

Az éves könyvviteli zárlat időpontja: tárgyévet követő év február hó utolsó napja. (az éves beszámoló elkészítésével egyezően, december 31.-i fordulónappal.)

1.2.3. Beszámoló formája és típusa

A Nonprofit Kft-nek a kettős könyvvitel rendszerében rögzítenie kell könyveiben mindazokat a gazdasági eseményeket, amelyek eszközre, forrásaira, illetve tárgyévi eredményére hatást gyakorolnak, erre alapozva pedig el kell készítenie a Számviteli törvény szerinti beszámolóját ezer forintban megadva.

A Nonprofit Kft a Számviteli törvény 1. számú melléklete szerinti mérlegsémák közül – a korábbiakhoz hasonlóan – az Egyszerűsített éves beszámoló „A” változatot választotta.

A Nonprofit Kft a Számviteli törvény 2. számú melléklete szerinti eredménykimutatás-sémák közül – a korábbiakhoz hasonlóan – az Összköltség eljárással „A” változatot választotta.

A Nonprofit Kft elkészíti a Számvitel törvény szerinti Kiegészítő mellékletét figyelemmel a Civil törvény 29 §-ára.

Nonprofit Kft a közhasznúsági jellegéből adódóan elkészíti a 2011. évi CLXXV. Civil törvény 46 §. (1) bekezdés meghatározott Közhasznúsági mellékletét.

A beszámoló tartalma:

- Mérleg
- Eredmény kimutatás
- Kiegészítő melléklet
- Közhasznúsági melléklet

1.2.4. A beszámoló közzététele

A Számviteli törvény alapján a Nonprofit Kft köteles egyszerűsített éves beszámoló esetén az adott üzleti év mérleg fordulónapját követő ötödik hónap utolsó napjáig a Céginformációs és Szolgáltatás Online Beszámoló Űrlapkitöltő Rendszeren keresztül benyújtani elektronikus formában a könyvvizsgáló által elfogadott beszámolót megküldeni a közhasznúsági melléklettel együtt.

A Nonprofit Kft a Közhasznúsági mellékletét a tárgyévet követő évben legkésőbb június 30-áig saját honlapján közzéteszi, illetve a helyi sajtó útján is nyilvánosságra hozza. (közzététele elérhetősége: www.devag.hu)

1.2.5. A költségelszámolás választott módszere

A Nonprofit Kft elsődlegesen a 6-7-es számlaosztályba, másodlagosan az 5 számlaosztályba könyvelni költségeit, amelyeket a 81-83 számlacsoportokba vezet át az eredménykimutatás elkészítéséhez. A 6 számlaosztályba könyvelt költségek felosztásra kerülnek a 7 számlaosztályba.

1.2.6. Jelentős összegű hibák értelmezése

Jelentős összegűnek minősül az üzleti évben feltárt, egy üzleti évre vonatkozó hibák hatása, ha a saját tőke változásai abszolút értékének együttes összege a vizsgált üzleti évre készített beszámoló eredeti mérlegfőösszegének 2%-át, vagy a 100 millió Forintot meghaladja akkor a 100 millió Forint. Ebben az esetben a feltárt hibák hatása a tárgyévi beszámolóban nem a tárgyévi adatok között, hanem elkülönítetten, előző évek módosításaként kerül bemutatásra.

Nem jelentős összegű hiba, ha a hiba megállapításának évében, a különböző ellenőrzések során, egy adott költségvetési évet érintő (évenként külön-külön) feltárt hibák és hibahatások – saját tőkét és a tartalékokat növelő-csökkentő – értékének együttes (előjeltől független) összege nem haladja meg a jelentős összegű hiba értékhatárát.

1.2.7. Értécsökkenés leírás elszámolása

Az értécsökkenés elszámolása a bekerülési érték, a hasznos élettartam és a maradványérték alapján évenként lineárisan, leírási kulcsok alkalmazásával történik

A 100 ezer Ft alatti egyedi bekerülési értékkel bíró vagyoni értékű jogok, szellemi termékek és tárgyi eszközök értékét a Nonprofit Kft a használatbavételkor értécsökkenési leírásként egy összegben elszámolja.

Az értécsökkenési leírás elszámolására - mind a főkönyvben, mind a kapcsolódó analitikában - üzleti évenként havonta kerül sor.

1.2.8. Nem jelentős maradványérték

Nulla a maradványérték, ha az eszköz értéke valószínűsíthetően nem jelentős. Jelentősnek tekintjük az eszköz bruttó értékének 10 %-át, amennyiben az eléri az 500.000.- Ft-ot.

1.2.9. Értékhelyesbítés alkalmazása

A Nonprofit Kft nem él a piaci értéken való értékelés (értékhelyesbítés) lehetőségével.

1.2.10. Vásárolt készletek értékelése

A Nonprofit Kft a vásárolt készleteket átlagos beszerzési áron tartja nyilván

1.2.11 Saját termelésű készletek értékelése

A Nonprofit Kft saját termelésű készleteket év közben elszámoló áron, év végén önköltségi áron tartja nyilván.

12.12. A követelések és kötelezettségek

A követeléseket és kötelezettségeket a mérlegben könyv szerinti értéken kell felvenni.

1.2.13. Céltartalék képzés

A Nonprofit Kft garanciális és egyéb kötelezettségek fedezetére, valamint a várható jövőbeni költségekre céltartalékot az általános szabályok szerint képez. Amennyiben szükséges belső szabályzatban határozza meg a céltartalék mértékét, illetve összegét.

1.2.14. Aktív-passzív időbeli elhatárolások

A Nonprofit Kft a több üzleti évet érintő projektszerződéseknél az aktív-passzív időbeli elhatárolás alkalmazásával összhangba hozza az egyes üzleti években az árbevétel elszámolását, és a kapcsolódó költségeket és ráfordítások elszámolását a tényleges teljesített ügyletek esetében függetlenül a számlázástól.

1.2.15. Leltározási szabályok

Az eszközök és források leltározása a Nonprofit Kft Eszközök és források leltárkészítési szabályzata szerint az általános szabályoknak megfelelően történik. A tárgyi eszközök leltározása három évenként történik, mivel a vállalkozás vezet mennyiségi és értékbeli nyilvántartást.

1.2.16. Pénzkezelési szabályok

A pénzkezelés a Nonprofit Kft Pénzkezelési szabályzatában előírtak szerint történik

1.2.17. Független könyvvizsgáló

A 2000. évi C törvény alapján a Nonprofit Kft. számára a gazdálkodási adatok alapján nem kötelező független könyvvizsgáló választása.

II. SPECIFIKUS RÉSZ

MÉRLEGHEZ ÉS AZ EREDMÉNYKIMUTATÁSHOZ KAPCSOLÓDÓ
KIEGÉSZÍTÉSEK

2.1. A Mérleghez kapcsolódó kiegészítések

| Sorszám | Tételsor elnevezése | Előző üzleti év adatai HUF/ezer | Tárgyévi adatok HUF/ezer |
|---------|--------------------------------------|------------------------------------|-----------------------------|
| 001. | Eszközök (aktívák) | | |
| 002. | A. Befektetett eszközök | 258 023 | 234 655 |
| 003. | I. Immateriális javak | - | - |
| 004. | II. Tárgyi eszközök | 257 724 | 234 356 |
| 005. | III. Befektetett pénzügyi eszközök | 299 | 299 |
| 006. | B. Forgó eszközök | 95 439 | 162 386 |
| 007. | I. Készletek | 7 312 | 7 121 |
| 008. | II. Követelések | 13 575 | 58 081 |
| 009. | III. Értékpapírok | 14 809 | 14 809 |
| 010. | IV. Pénzeszközök | 59 743 | 82 375 |
| 011. | C. Aktív időbeli elhatárolások | 13 814 | 836 |
| 012. | Eszközök (aktívák) összesen | 367 276 | 397 877 |
| 013. | Források (passzívák) | | |
| 014. | D. Saját tőke | 314 299 | 320 163 |
| 015. | I. Jegyzett tőke | 124 630 | 124 630 |
| 016. | II. Jegyzett, de még be nem fizetett | - | - |
| 017. | III. Tőketartalék | 3 863 | 3 863 |
| 018. | IV. Eredménytartalék | 215 245 | 185 806 |
| 019. | V. Lekötött tartalék | - | - |
| 020. | VI. Értékelési tartalék | - | - |
| 021. | VII. Adózott eredmény | 29 439 | 5 864 |
| 022. | E. Céltartalékok | 663 | 3 315 |
| 023. | F. Kötelezettségek | 31 972 | 40 231 |
| 024. | I. Hátrasorolt kötelezettségek | - | - |
| 025. | II. Hosszú lejáratú kötelezettségek | - | - |
| 026. | III. Rövid lejáratú kötelezettségek | 31 972 | 40 231 |
| 027. | G. Passzív időbeli elhatárolások | 20 342 | 34 168 |
| 028. | Források (passzívák) összesen | 367 276 | 397 877 |

2.1.1 Az immateriális javak és tárgyi eszközök 2021. évi bruttó értékének bemutatása

| Megnevezés | Nyitó bruttó érték | Növekedés | Csökkenés | Záró bruttó érték |
|--------------------|--------------------|----------------|----------------|-------------------|
| | HUF/ezer | HUF/ezer | HUF/ezer | HUF/ezer |
| Immateriális javak | 1 002 | - | 19 | 983 |
| Tárgyi eszközök | 395 512 | 102 130 | 110 187 | 387 455 |
| Összesen | 396 514 | 102 130 | 110 206 | 388 438 |

A Nonprofit Kft. tárgyi eszközeinek összessége: 234.356 e. Ft, 2020 évhez viszonyítva 23.368 e. Ft-tal csökkentt, mely csoportonként a következő:

A tárgyi eszközök összetétel szerinti alakulása az alábbi:

| | HUF/ezer | Előző időszak | Tárgy időszak | Tárgy időszak % |
|---|----------|----------------|----------------|-----------------|
| 1. Ingatlanok | | 220 777 | 201 424 | 91,23 |
| 2. Műszaki gépek, berendezések járművek | | 30 134 | 25 234 | 83,74 |
| 3. Egyéb berendezések | | 5 646 | 5 703 | 101,01 |
| 4. Beruházások | | 1 167 | 1 995 | 170,95 |
| 5. Tárgyi eszközök összesen | | 257 724 | 234 356 | 90,93 |

Tárgyi eszközök állomány növekedés: (100.000, - Ft feletti)

- Vizvezeték kialakítása Köztársaság út 36. alatt
- Ideiglenes áramvételezési mérőhely kialakítása Köztársaság út 36.
- Kisátemelő akna kiépítése Köztársaság út 36.
- John Deere kistraktor felújítása
- Elszívóernyő Központi konyha
- 3 db komplett számítógép vásárlás
- iPhone, tablet, telefon vásárlás
- Csövázás asztal 10 db, szék 60 db központi konyha

Tárgyi eszköz állomány csökkenés: (100.000, - Ft feletti)

- Ingatlan értékesítés Köztársaság út 36.
- Asztali számítógép selejtezés

2.1.2. Az immateriális javak és tárgyi eszközök értékcsökkenésének alakulása

| Megnevezés | Nyitó | Növekedés | Csökkenés | Záró |
|--------------------|----------------|---------------|------------|----------------|
| | HUF/ezer | HUF/ezer | HUF/ezer | HUF/ezer |
| Immateriális javak | 1 002 | - | 19 | 983 |
| Tárgyi eszközök | 138 955 | 14 822 | 678 | 153 099 |
| Összesen | 139 957 | 14 822 | 697 | 154 082 |

2.1.3. Befektetett pénzügyi eszközök

A Nonprofit Kft 299 e.Ft törzsbetéttel tulajdonosa a Derecske Térsége Vidékfejlesztési Nonprofit Kft-nek. A Befektetett pénzügyi eszközök nagysága 2021 évben nem változott.

2.1.4. Forgóeszközök

Követelések állományának bemutatása

| Megnevezés | Követelés állomány | | Ebből 90 napon túli | |
|-----------------|--------------------|---------------|---------------------|------------|
| | 2020 | 2021 | 2020 | 2021 |
| | HUF/ezer | HUF/ezer | HUF/ezer | HUF/ezer |
| Vevő követelés | 11 364 | 57 270 | 59 | 119 |
| Egyéb követelés | 2 211 | 811 | - | - |
| Összesen | 13 575 | 58 081 | 59 | 119 |

A december 31.-én fennálló vevő követelések részletezése:

- gimnázium gázdíj tovább számlázásából 1.203.038, - Ft
- ingatlan értékesítésből 29.092.800, - Ft
- Petőfi utca vízvezeték csere 21.082.000, - Ft
- szennyvíz szállítás 207.035, - Ft
- sportcsarnok bérleti díj 800.706, - Ft
- tisztítószer értékesítés 261.908, - Ft
- temető karbantartás 249.161., - Ft
- egyéb 8.879, - Ft
- Önkormányzat részére végzett szolgáltatásokból 3.769.823, - Ft
- Önkormányzati lakások bérleti díj 68.060, - Ft
- étkeztetéssel kapcsolatos vevők 538.778, - Ft

Egyéb követelés december 31.-én 811 e.Ft, mely összeg a 2022. évben esedékes előzetesen felszámított ÁFA összege.

2.1.5. Értékpapírok

A Nonprofit Kft Értékpapír számláján 2021. december 31. napján 14.809 e.Ft értékű OTP Optima befektetési jegy megtakarítása volt.

2.1.6. Pénzeszközök

A bankszámla záró állománya 2021. december 31.-én 82.006 e.Ft, a pénztári készpénz záró állománya 369 e.Ft.

2.1.7 Aktív időbeli elhatárolások

| | |
|--|-----------------|
| Bevételek aktív időbeli elhatárolása: | 438 e.Ft |
| • Bértámogatás 2021 évi | 280 e.Ft |
| • Közös munkáltatói hozzájárulás | 158 e.Ft |

| | |
|--|-----------------|
| Költségek, ráfordítások aktív időbeli elhatárolása: | 398 e.Ft |
| • Biztosítási díj 2021 | 148 e.Ft |
| • Szaklap előfizetési díjak 2021 | 223 e.Ft |
| • Konyha HACCP rendszer | 13 e.Ft |
| • Magyar Posta fiók bérleti díj | 7 e.Ft |
| • Tárhelyek előfizetése | 7 e.Ft |

2.1.8. Saját tőke bemutatása

| Megnevezés | 2020 | 2021 | Előző év |
|----------------------------|----------------|----------------|--------------|
| | HUF/ezer | HUF/ezer | %-n |
| Jegyzett tőke | 124 630 | 124 630 | - |
| Tőketartalék | 3 863 | 3 863 | - |
| Eredménytartalék | 215 245 | 185 806 | 86,3 |
| Adózott eredmény | - 29 439 | 5 864 | 19,9 |
| Saját tőke összesen | 314 299 | 320 163 | 101,9 |

2.1.9. Céltartalék

| | |
|---|-------------------|
| • Garanciális kötelezettségekre | 3.165 e.Ft |
| • Közvilágítás megszüntetésének hatósági díja | 150 e.Ft |
| Összesen: | 3.315 e.Ft |

2.1.10. Kötelezettségek

| Megnevezés | 2020 | 2021 | Előző év |
|--------------------------------|---------------|---------------|---------------|
| | HUF/ezer | HUF/ezer | %-n |
| Hosszúlejáratú kötelezettségek | - | - | - |
| Rövidlejáratú kötelezettségek | 31 972 | 40 231 | 125,83 |
| Kötelezettségek | 31 972 | 40 231 | 125,83 |

Rövidlejáratú kötelezettségek 2021. december 31.-én: 40.231 e.Ft

| | |
|--|-------------|
| • Szállítói tartozás: | 11.408 e.Ft |
| • Költségvetési befizetési kötelezettség: | 15.954 e.Ft |
| • Munkabértartozás: | 6.313 e.Ft |
| • Helyi iparüzési adó | 1.394 e.Ft |
| • Kaució | 18 e.Ft |
| • Munkabérből letiltás | 116 e.Ft |
| • Általános Forgalmi adó | 922 e.Ft |
| • Kaució | 1.794 e.Ft |
| • Elszámolás az Önkormányzati lakásokkal | 2.062 e.Ft |
| • Elszámolás az Önkormányzati termőfölddel | 131 e.Ft |
| • Elszámolás az önkormányzati garázsokkal | 119 e.Ft |

| | |
|--|--------------------|
| 2.1.11. Passzív időbeli elhatárolások | 34.168 e.Ft |
| Bevételek passzív időbeli elhatárolása: | 4.965 e.Ft |
| • Zákány Szerszámház Kft bérleti díja | 4.940 e.Ft |
| • Derecskei Hírek hirdetési díj bevétel | 25 e.Ft |
| Költségek passzív időbeli elhatárolása: | 326 e.Ft |
| • FB tagok tiszteletdíja | 128 e.Ft |
| • Telefondíj | 23 e.Ft |
| • Víz- és csatornadíj | 73 e.Ft |
| • Gázdíj | 9 e.Ft |
| • Számlavezetési díj | 9 e.Ft |
| • Közös munkáltató bér+járulék hozzájárulás | 30 e.Ft |
| • Gépkocsi használat | 51 e.Ft |
| • Áramdíj | 3 e.Ft |
| Halasztott bevétel | 28.877 e.Ft |
| • Rekultivációs pályázat halasztott bevétele: | 949 e.Ft |
| • Fellelt tárgyi eszköz bevétele | 27.928e.Ft |

2.1.12. Hosszúlejáratú kötelezettségek éven belül esedékes összege

A Nonprofit Kft-nek hosszúlejáratú kötelezettsége a beszámolási időszakban nem volt.

2.1.13. Öt évnél hosszabb futamidejű, vagy jelzálogjoggal biztosított kötelezettségek

A Nonprofit Kft öt évnél hosszabb futamidejű, vagy jelzáloggal biztosított kötelezettsége nem volt.

2.1.14. Az ellenőrzés és önellenőrzés során feltárt jelentős összegű hibák.

A Nonprofit Kft ezen időszakban jelentős összegű ellenőrzéssel, önellenőrzéssel feltárt hibát nem állapított meg.

2.2. Az eredmény kimutatáshoz kapcsolódó kiegészítések

| Sorszám | Tételsor elnevezése | Előző üzleti év adatai HUF/ezer | Tárgyévi adatok HUF/ezer |
|---------|---|------------------------------------|-----------------------------|
| 001. | I. Belföldi értékesítés nettó árbevétele | 250 000 | 303 528 |
| 002. | II. Aktivált saját teljesítmények | 19 | 2 317 |
| 003. | III. Egyéb bevétel | 27 926 | 36 935 |
| 004. | IV Anyagjellegű ráfordítás | 141 675 | 168 757 |
| 005. | V Személyi jellegű ráfordítás | 146 290 | 144 724 |
| 006. | VI Értékcsökkenési leírás | 15 996 | 14 822 |
| 007. | VII. Egyéb ráfordítás | 3 423 | 8 393 |
| 008. | A Üzemi (üzleti) tevékenység eredménye | 29 439 | 6 084 |
| 009. | VIII. Pénzügyi műveletek bevétele | - | - |

| | | | |
|------|-----------------------------------|----------|-------|
| 010. | IX Pénzügyi műveletek ráfordítása | - | - |
| 011. | B Pénzügyi műveletek eredménye | - | - |
| 012. | C. Szokásos vállalkozási eredmény | - 29 439 | 6 084 |
| 013. | X. Adófizetési kötelezettség | - | 220 |
| 014. | D. Adózott eredmény | - 29 439 | 5 864 |

2.2.1. Bevételek

| Megnevezés | 2020 | 2021 | Tárgy év/Előző év |
|-------------------------------------|----------------|----------------|-------------------|
| | HUF/ezer | HUF/ezer | %-a |
| Belföldi értékesítés árbevétele | 250 000 | 303 528 | 121,4 |
| Aktivált sajátjeljesítmények értéke | 19 | 2 317 | 12 194,7 |
| Egyéb bevétel | 27 926 | 36 935 | 132,3 |
| Pénzügyi műveletek bevételei | - | - | - |
| Bevétel összesen | 277 945 | 342 780 | 123,3 |

2.2. Egyéb bevételek

| Megnevezés | Tárgy évi összeg |
|--|------------------|
| | HUF/ezer |
| Önkormányzati lakások elszámolása | 76 |
| Értékesített ingatlan bevétele | 904 |
| Káresemények miatt kapott bevétel | 150 |
| Munkavállalók által visszafizetett SZÉP kártya, ételhordó kaució | 437 |
| Közös munkáltató bér+járulék megtérítése | 2 025 |
| Megfizetett garanciális követelés | 663 |
| Kapott bértámogatás | 22 519 |
| Rekultivációs pályázat halszott bevétel | 99 |
| Önkormányzattól kapott támogatás | 10 059 |
| Egyéb bevétel (kerekítési különbözet) | 3 |
| Összesen | 36 935 |

2.2.3. Pénzügyi műveletek bevételei

A Nonprofit Kft-nek 2021. évben pénzügyi műveletek bevétele nem volt.

2.2.4. Ráfordítások

| Megnevezés | 2020 | | 2021 | |
|-----------------------------|----------------|---------------|----------------|---------------|
| | HUF/ezer | % | HUF/ezer | % |
| Anyagjellegű ráfordítás | 141 675 | 46,09 | 168 757 | 50,12 |
| Személyi jellegű ráfordítás | 146 290 | 47,59 | 144 724 | 42,98 |
| Értéksökkenés | 15 996 | 5,20 | 14 822 | 4,40 |
| Egyéb ráfordítás | 3 423 | 1,11 | 8 393 | 2,49 |
| Összesen | 307 384 | 100,00 | 336 696 | 100,00 |

2.2.5. Egyéb ráfordítások

| Jogcím | Összeg |
|---|--------------|
| | HUF/ezer |
| Káresemények miatt fizetett összeg | 14 |
| Kerekítési különbözet, önellenőrzési pótlék | 27 |
| Céltartalék képzés garanciális kötelezettségekre, egyéb költségekre | 3 315 |
| Adott támogatás | 2 312 |
| Követelésre elszámolt értékvesztés | 12 |
| Arányosítás miatt vissza nem igényelhető áfa | 20 |
| Helyi iparűzési adó | 1 394 |
| Gépjárműadó | 99 |
| Építmény adó | 150 |
| Élelmiszerlánc felügyeleti díj | 175 |
| Közös munkáltatónak fizetett díjak | 526 |
| Véglegesen átadott pénzeszköz Önkormányzatnak | 234 |
| Derecskei Családsegítő Központnak adott támogatás | 100 |
| Behajthatatlan követelés leírt összege | 15 |
| Összesen | 8 393 |

2.2.6. Adófizetési kötelezettség

| Adóalap csökkentő jogcímek | Összeg |
|--|-----------------|
| | Pénzegység ezer |
| Céltartalék felhasználás | 663 |
| Adótörvény szerinti értékcsökkenés és kivezetett tárgyi eszköz | 45 659 |
| Összes csökkentő jogcím | 46 322 |

| Adóalap növelő jogcímek | Összeg |
|---|-----------------|
| | Pénzegység ezer |
| Várható kötelezettségekre és jövőbeni költségekre képzett céltartalék | 3 315 |
| Számviteli törvény szerinti értékcsökkenés és kivezetett eszköz | 43 011 |
| Nem a vállalkozás bevétel-szerző tevékenységével kapcsolatos ráfordítás | 100 |
| Adóévben követelésre elszámolt értékvesztés | 12 |
| Behajthatatlan követelésnem nem minősülő adóévben leírt követelés | 15 |
| Összes növelő jogcím | 46 453 |

| Társasági adó megállapítása | Összeg |
|--------------------------------|-----------------|
| | Pénzegység ezer |
| Adózás előtti eredmény | 6 084 |
| Adóalap csökkentő jogcímek | 46 322 |
| Adóalap növelő jogcímek | 46 453 |
| Adóalap | 6 215 |
| Társasági adó (9 %) | 559 |
| Közhasznú tevékenységre eső | 339 |
| Vállalkozási tevékenységre eső | 220 |
| Adókedvezmény | - |
| Fizetendő társasági adó | 220 |

2.3 RENDKIVÜLI TÉTELEK

2.3.1. Kivételes nagyságú vagy előfordulású bevételek, költségek és ráfordítások

A számvitel politikában meghatározott kivételes nagyságú vagy előfordulású bevételek, költségek és ráfordítások tárgy évben nem voltak.

TÁJÉKOZTATÓ RÉSZ

3.1. A tárgyévben foglalkoztatott munkavállalók átlagos statisztikai létszáma

A Nonprofit Kft által 2021 évben foglalkoztatott munkavállalók átlagos statisztikai létszáma 42 fő volt.

3.2. A vezető tisztségviselők tárgyévben folyósított előleg, kölcsön összege, kamat és törlesztés összege

2021 évben vezető tisztségviselő munkabér előleget, illetve kölcsönt nem vett fel.

3.3. A beszámoló aláírója

Az éves beszámolót a Derecskei Városgazdálkodási Nonprofit Kft képviselőjére jogosult személy Kovács Zsolt ügyvezető köteles aláírni.

3.4. A könyvvizsgáló díjazása

A tárgy évi üzleti évre vonatkozóan a könyvvizsgálónak 720 e.Ft könyvvizsgálati díj került kifizetésre.

Derecske, 2022. április 14.

Derecskei Városgazdálkodási Nonprofit Kft.
10 Derecske, Köztársaság út 90.
Égjegyzék szám: 09-09-017153
Adószám: 18552825-2-09
Változatlan szám: 1736118-20020464

Kovács Zsolt
ügyvezető



Közhasznúsági melléklet a 2021 évi éves beszámolóhoz

1. A szervezet azonosító adatai

| | |
|---------------------------|--|
| név: | Derecskei Városgazdálkodási Nonprofit Korlátolt Felelősségű Társaság |
| székhely: | 4130 Derecske, Köztársaság út 90. |
| bejegyző határozat száma: | 09 PK 000025/1998/10 |
| nyilvántartási szám: | Cg.09 09 017153 |
| képviselő neve: | Kovács Zsolt |

2. Tárgyévben végzett alapcél szerinti és közhasznú tevékenységek bemutatása

A Derecskei Városgazdálkodási Nonprofit Korlátolt Felelősségű Társaság 1998.-óta kiemelten közhasznú, 2014. május 20.-tól pedig közhasznú minősítéssel rendelkező társaság, mely olyan közfeladatot lát el, melyet az alapító önkormányzat bízott a társaságra és ezek a feladatok az önkormányzat által kötelezően ellátandó feladatok körébe tartozik.

Az átadott alapítói vagyon hatékony működtetése és a közfeladatok színvonalas ellátása érdekében a Derecske Város Önkormányzata a Derecskei Városgazdálkodási Nonprofit Kft. évente közszolgáltatási szerződést kötnek, melyben meghatározzák a kötelezően elvégzendő feladatok körét, a finanszírozás módját, valamint az adódó többletfeladatok kezelésének módját.

A nonprofit gazdasági társaság üzletszerű gazdasági tevékenységet csak kiegészítő jelleggel folytathat, az üzletszerű gazdasági tevékenységéből származó nyereség nem osztható fel. Az eredményt az alaptevékenység céljára használhatja fel, valamint gazdasági társaság vagyonát gyarapítja.

3. Közhasznú tevékenységek bemutatása (tevékenységenként)

| | |
|------------------------------------|---|
| közhasznú tevékenység megnevezése: | 56.29' 08 Egyéb vendéglátás 37.00' 08 Szennyvízgyűjtése 38.12, 08 Veszélyes hulladék gyűjtése 43.21'08 Villanyszerelés 68.20'08 Saját tulajdonú, bérelt ingatlan bérbeadása, üzemeltetése 68.32'08 Ingatlankezelés 78.30, 08 Egyéb emberierőforrás-ellátás,- gazdálkodás 81.10'08 Építményüzemeltetés 81.30'08 Zöldterület-kezelés 93.11'08 Sportlétesítmény működtetése |
|------------------------------------|---|

| | |
|---|---|
| | 93.19,08 Egyéb sporttevékenység 93.29,08 M.n.s. egyéb szórakoztatás, szabadidős tevékenység |
| közhasznú tevékenységhez kapcsolódó közfeladat, jogszabályhely: | 2011. évi CLXXXIX törvény 13 § (1) bekezdés 2., 4., 6., 8., 9., 11., 14., 15., 19., |
| a közhasznú tevékenység célcsoportja: | Derecske város lakossága |
| a közhasznú tevékenységből részesülők létszáma: | kb. 9.000 fő |
| A közhasznú tevékenység főbb eredményei: A Nonprofit Kft az önkormányzattal kötött közszolgáltatási szerződésben foglaltakat maradéktalanul teljesítette. | |

| 5. Cél szerinti juttatások kimutatása | | |
|---------------------------------------|-----------|----------|
| Cél szerinti juttatás megnevezése | Előző év* | Tárgyév* |
| | | |

| 6. Vezető tisztségviselőknek nyújtott juttatás | | |
|---|---------------|--------------|
| Tisztség | Előző év (1)* | Tárgyév (2)* |
| Ügyvezető | 15618 | 7666 |
| A. Vezető tisztségviselőknek nyújtott juttatás összesen: | 15618 | 7666 |

| 7. Közhasznú jogállás megállapításához szükséges mutatók | | |
|--|---------------|--------------|
| Alapadatok | Előző év (1)* | Tárgyév (2)* |
| B. Éves összes bevétel | 277945 | 342780 |
| ebből: | | |
| C. a személyi jövedelemadó meghatározott részének az adózó rendelkezése szerinti felhasználásáról szóló 1996. évi CXXVI. törvény alapján átutalt összeg | 0 | 0 |
| D. közszolgáltatási bevétel | 166032 | 207631 |

| | | |
|--|---------------------------|------------|
| E. normatív támogatás | | |
| F. az Európai Unió strukturális alapjaiból, illetve a Kohéziós Alapból nyújtott támogatás | | |
| G. Korrigált bevétel [B-(C+D+E+F)] | 111913 | 135149 |
| H. Összes ráfordítás (kiadás) | 307384 | 336696 |
| I. ebből személyi jellegű ráfordítás | 146290 | 144724 |
| J. Közhasznú tevékenység ráfordításai | 188249 | 204085 |
| K. Adózott eredmény | -29439 | 5864 |
| L. A szervezet munkájában közreműködő közérdekű önkéntes tevékenységet végző személyek száma (főben; a közérdekű önkéntes tevékenységről szóló 2005. évi LXXXVIII. törvénynek megfelelően) | | |
| Erőforrás-ellátottság mutatói | Mutató teljesítése | |
| Ectv. 32. § (4) a) $[(B1+B2)/2 > 1.000.000,- Ft]$ | <u>Igen</u> | Nem |
| Ectv. 32. § (4) b) $[K1+K2 \geq 0]$ | Igen | <u>Nem</u> |
| Ectv. 32. § (4) c) $[(I1+I2-A1-A2)/(H1+H2) \geq 0,25]$ | <u>Igen</u> | Nem |
| Társadalmi támogatottság mutatói | Mutató teljesítése | |
| Ectv. 32. § (5) a) $[(C1+C2)/(G1+G2) \geq 0,02]$ | Igen | <u>Nem</u> |
| Ectv. 32. § (5) b) $[(J1+J2)/(H1+H2) \geq 0,5]$ | <u>Igen</u> | Nem |
| Ectv. 32. § (5) c) $[(L1+L2)/2 \geq 10 \text{ fő}]$ | Igen | <u>Nem</u> |

Derecske, 2022. április 14.

 Városgazdálkodási Nonprofit Kft.
 130 Derecske, Köztársaság út 90.
 Regisztrációs szám: 09-09-017153
 Adószám: 18552825-2-09
 VEVŐKÉNYŐK szám: 11738118-20020464

Kovács Zsolt
 ügyvezető

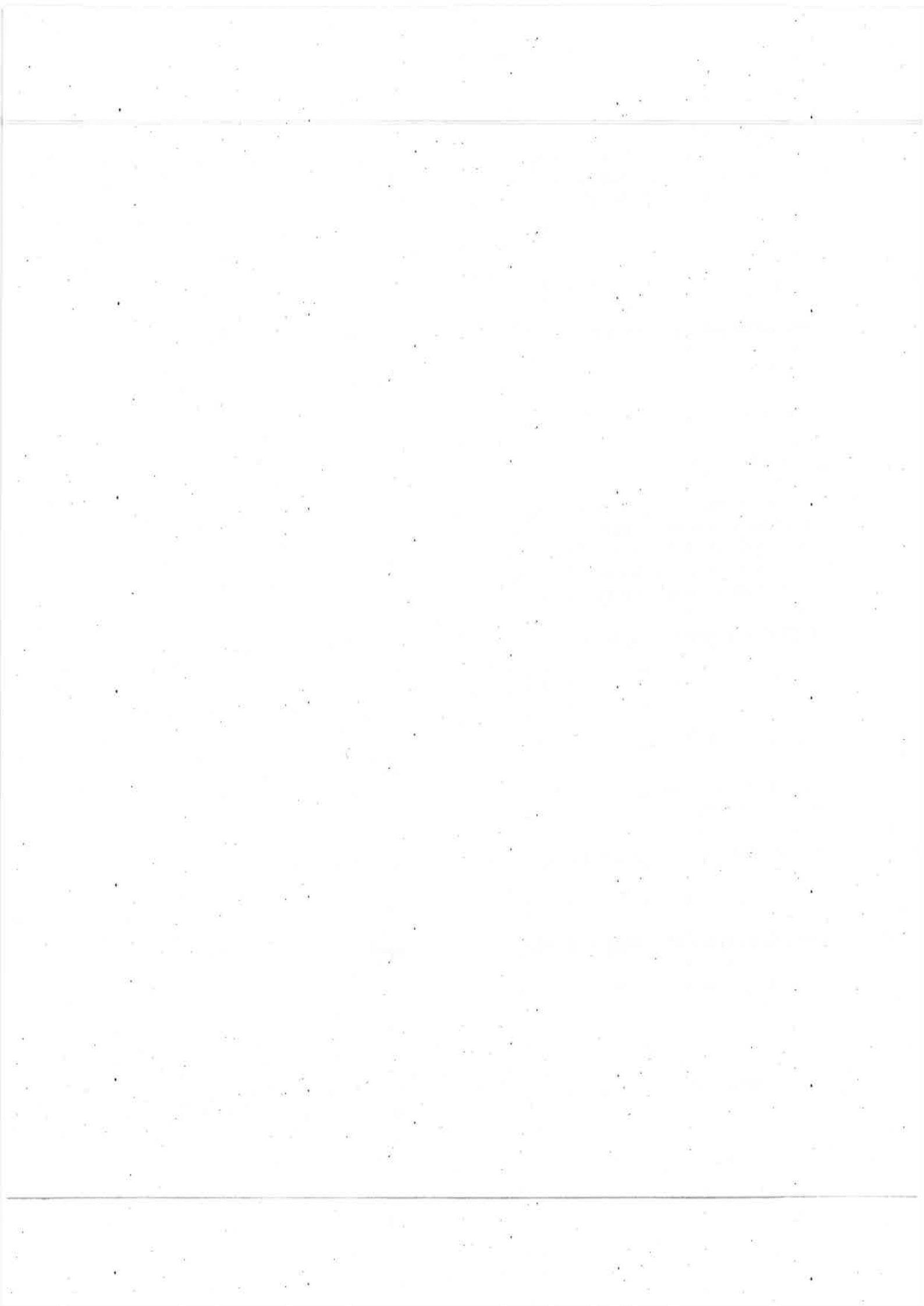

Derecskei Városgazdálkodási Nonprofit Korlátolt Felelősségű Társaság

(Nyilvántartási szám: 09-09-017153, Adószám: 18552825-2-09)

2021. január 01. - 2021. december 31.

időszakra vonatkozó

Általános üzleti évet záró

Egyszerűsített éves beszámoló

Készült: 2022. április 14. (09:59:20)

A cégnyilvánosságról, a bírósági cégeljárásról és a végelszámolásról szóló 2006. évi V. törvény 18. § (6) bekezdése értelmében az eredeti példány megőrzési ideje: 2032. április 28.



A beszámoló az Igazságügyi Minisztérium Céginformációs és az Elektronikus Cégeljárásban Közreműködő Szolgálat (IM Csz) online beszámoló készítő programjával, a beküldő által megadott adatok alapján került előállításra. Az IM Csz a közzétett adatok megbízhatóságáért, valóságtartalmáért, jogszerűségéért felelősséget nem vállal.

2021. január 01. - 2021. december 31. időszakra vonatkozó
Általános üzleti évet záró Egyszerűsített éves beszámoló
MÉRLEGE, Sztv. szerinti "A" változattal

| Sorszám | Tételsor elnevezése | Előző üzleti év adatai * | Lezárt üzleti év(ek)re vonatkozó módosítások ** | Tárgyévi adatok |
|---------|---|-----------------------------|---|-----------------|
| 001. | Eszközök (aktívák) | | | |
| 002. | A. Befektetett eszközök | 258 023 | | 234 655 |
| 003. | I. Immateriális javak | 0 | | 0 |
| 004. | II. Tárgyi eszközök | 257 724 | | 234 356 |
| 005. | III. Befektetett pénzügyi eszközök | 299 | | 299 |
| 006. | B. Forgóeszközök | 95 439 | | 162 386 |
| 007. | I. Készletek | 7 312 | | 7 121 |
| 008. | II. Követelések | 13 575 | | 58 081 |
| 009. | III. Értékpapírok | 14 809 | | 14 809 |
| 010. | IV. Pénzeszközök | 59 743 | | 82 375 |
| 011. | C. Aktív időbeli elhatárolások | 13 814 | | 836 |
| 012. | Eszközök (aktívák) összesen | 367 276 | | 397 877 |
| 013. | Források (passzívák) | | | |
| 014. | D. Saját tőke | 314 299 | | 320 163 |
| 015. | I. Jegyzett tőke | 124 630 | | 124 630 |
| 016. | II. Jegyzett, de még be nem fizetett tőke | 0 | | 0 |
| 017. | III. Tőketartalék | 3 863 | | 3 863 |
| 018. | IV. Eredménytartalék | 215 245 | | 185 806 |
| 019. | V. Lekötött tartalék | 0 | | 0 |
| 020. | VI. Értékelési tartalék | 0 | | 0 |
| 021. | VII. Adózott eredmény | -29 439 | | 5 864 |
| 022. | E. Céltartalékok | 663 | | 3 315 |
| 023. | F. Kötelezettségek | 31 972 | | 40 231 |
| 024. | I. Hátrasorolt kötelezettségek | 0 | | 0 |
| 025. | II. Hosszú lejáratú kötelezettségek | 0 | | 0 |
| 026. | III. Rövid lejáratú kötelezettségek | 31 972 | | 40 231 |
| 027. | G. Passzív időbeli elhatárolások | 20 342 | | 34 168 |
| 028. | Források (passzívák) összesen | 367 276 | | 397 877 |

* Előző üzleti év adatai: Az Sztv. szerinti összehasonlíthatóság biztosított. (közzétett beszámolóiból átemelt, nem módosított adatok)

** Lezárt üzleti év(ek) módosítása: Nem

Derecskei Városgazdálkodási Nonprofit Kft.
4130 Derecske, Köztársaság út 90.
Cégjegyzék szám: 09-09-017153
Adószám: 18552825-2-09
Bankzámla szám: 11738118-20020464

Készült: 2022. április 14. (09:59:20)

A cégnyilvánosságról, a bírósági cégeljárásról és a végelszámolásról szóló 2006. évi V. törvény 18. § (6) bekezdése értelmében az eredeti példány megőrzési ideje: 2032. április 28.

A beszámoló az Igazságügyi Minisztérium Céginformációs és az Elektronikus Cégeljárásban Közreműködő Szolgálat (IM Csz) online beszámoló készítő programjával, a beküldő által megadott adatok alapján került előállításra. Az IM Csz a közzétett adatok megbízhatóságáért, valóságtartalmáért, jogszerűségéért felelősséget nem vállal.

A cég elnevezése: Derecskei Városgazdálkodási Nonprofit Korlátolt Felelősségű Társaság
Nyilvántartási száma: 09-09-017153
Adószáma: 18552825-2-09

Pénznem: HUF
Pénegeység: ezer

2021. január 01. - 2021. december 31. Időszakra vonatkozó
Általános üzleti évet záró Egyszerűsített éves beszámoló
EREDMÉNYKIMUTATÁSA, Összköltség eljárással

| Sorszám | Tételsor elnevezése | Előző üzleti év adatai * | Lezárt üzleti év(ek)re vonatkozó módosítások ** | Tárgyévi adatok |
|---------|--|--------------------------|---|-----------------|
| 001. | I. Értékesítés nettó árbevétele | 250 000 | | 303 528 |
| 002. | II. Aktivált saját teljesítmények értéke | 19 | | 2 317 |
| 003. | III. Egyéb bevételek | 27 926 | | 36 935 |
| 004. | IV. Anyagjellegű ráfordítások | 141 675 | | 168 757 |
| 005. | V. Személyi jellegű ráfordítások | 146 290 | | 144 724 |
| 006. | VI. Értékcsökkenési leírás | 15 996 | | 14 822 |
| 007. | VII. Egyéb ráfordítások | 3 423 | | 8 393 |
| 008. | A. Üzemi (üzleti) tevékenység eredménye | -29 439 | | 6 084 |
| 009. | VIII. Pénzügyi műveletek bevételei | 0 | | 0 |
| 010. | IX. Pénzügyi műveletek ráfordításai | 0 | | 0 |
| 011. | B. Pénzügyi műveletek eredménye | 0 | | 0 |
| 012. | C. Adózás előtti eredmény | -29 439 | | 6 084 |
| 013. | X. Adófizetési kötelezettség | 0 | | 220 |
| 014. | D. Adózott eredmény | -29 439 | | 5 864 |

* Előző üzleti év adatai: Az Sztv. szerinti összehasonlíthatóság biztosított. (közvetett beszámolóiból átemelt, nem módosított adatok)

** Lezárt üzleti év(ek) módosítása: Nem

Derecskei Városgazdálkodási Nonprofit Kft.
4130 Derecske, Köztársaság út 90.
Cégjegyzék szám: 09-09-017153
Adószám: 18552825-2-09
Bankszámla szám: 11738118-20020464

Készült: 2022. április 14. (09:59:20)

A cégnyilvánosságról, a bírósági cégeljárásról és a végelszámolásról szóló 2006. évi V. törvény 18. § (6) bekezdése értelmében az eredeti példány megőrzési ideje: 2032. április 28.

 A beszámoló az Igazságügyi Minisztérium Céginformációs és az Elektronikus Cégeljárásban Közreműködő Szolgálat (IM Csz) online beszámoló készítő programjával, a beküldő által megadott adatok alapján került előállításra. Az IM Csz a közzétett adatok megbízhatóságáért, valóságtartalmáért, jogszerűségéért felelősséget nem vállal.



FÜGGETLEN KÖNYVVIZSGÁLÓI JELENTÉS

A Derecskel Városgazdálkodási Nonprofit Kft. tulajdonosának

Vélemény

Elvégeztem a Derecskei Városgazdálkodási Nonprofit Kft., cégjegyzékszám 09-14-000025 ("a Társaság") 2021. évi egyszerűsített éves beszámolójának könyvvizsgálatát, amely egyszerűsített éves beszámoló a 2021. december 31-i fordulónapra készített mérlegből – melyben az eszközök és források egyező végösszege 397 877 E Ft, az adózott eredmény 5 864 E Ft nyereség -, és az ugyanezen időponttal végződő üzleti évre vonatkozó eredménykimutatásból, valamint a számviteli politika jelentős elemeinek összefoglalását is tartalmazó kiegészítő mellékletből áll.

Véleményem szerint a mellékelt egyszerűsített éves beszámoló megbízható és valós képet ad a Társaság 2021. december 31-én fennálló vagyoni és pénzügyi helyzetéről, valamint az ezen időponttal végződő üzleti évre vonatkozó jövedelmi helyzetéről a Magyarországon hatályos, a számvitelről szóló 2000. évi C. törvénnyel összhangban (a továbbiakban: „számviteli törvény”).

A vélemény alapja

Könyvvizsgálatomat a Magyar Nemzeti Könyvvizsgálati Standardokkal összhangban és a könyvvizsgálatra vonatkozó – Magyarországon hatályos – törvények és egyéb jogszabályok alapján hajtottam végre. Ezen standardok értelmében fennálló felelősségem bővebb leírását jelentésem „A könyvvizsgáló egyszerűsített éves beszámoló könyvvizsgálatáért való felelőssége” szakasza tartalmazza.

Független vagyok a társaságtól a vonatkozó, Magyarországon hatályos jogszabályokban és a Magyar Könyvvizsgálói Kamara „A könyvvizsgálói hivatás magatartási (etikai) szabályairól és a fegyelmi eljárásról szóló szabályzata”-ban, valamint az ezekben nem rendezett kérdések tekintetében a Könyvvizsgálók Nemzetközi Etikai Standardok Testülete által kiadott „Nemzetközi etikai kódex kamarai tag könyvvizsgálóknak (a nemzetközi függetlenségi standardokkal egybefoglalva)” című kézikönyvében (az IESBA Kódex-ben) foglaltak szerint, és megfelelek az ugyanezen normákban szereplő további etikai előírásoknak is.

Meggyőződésem, hogy az általam megszerzett könyvvizsgálati bizonyíték elegendő és megfelelő alapot nyújt véleményemhez.

Egyéb kérdések

Egyéb információk: A közhasznúsági melléklet

Az egyéb információk a Derecskei Városgazdálkodási Nonprofit Kft. 2021. évi közhasznúsági mellékletéből állnak. A vezetés felelős a közhasznúsági mellékletnek a 350/2011 (XII.30.) Kormányrendelet vonatkozó előírásaival összhangban történő elkészítéséért. A jelentésem „Vélemény” szakaszában az éves beszámolóra adott véleményem nem vonatkozik az egyéb információkra, és az egyéb információkra vonatkozóan nem bocsátunk ki semmilyen formájú bizonyosságot nyújtó következtetést.

Az egyszerűsített éves beszámoló általam végzett könyvvizsgálatával kapcsolatban az én felelősségem az egyéb információk átolvasása és ennek során annak mérlegelése, hogy az egyéb információk lényegesen ellentmondanak-e az éves beszámolónak vagy a könyvvizsgálat során szerzett ismereteimnek, vagy egyébként úgy tűnik-e, hogy azok lényeges hibás állítást tartalmaznak.

Ha az elvégzett munkám alapján arra a következtetésre jutok, hogy az egyéb információk lényeges hibás állítást tartalmaznak, kötelességem ezt a tényt jelenteni. Ebben a tekintetben nincs jelenteni valóm.

A vezetés és az irányítással megbízott személyek felelősége az egyszerűsített éves beszámolóért

A vezetés felelős az egyszerűsített éves beszámolóért a számviteli törvénnyel összhangban történő és a valós bemutatás követelményének megfelelő elkészítéséért, valamint az olyan belső kontrollért, amelyet a vezetés szükségesnek tart ahhoz, hogy lehetővé váljon az akár csalásból, akár hibából eredő lényeges hibás állítástól mentes egyszerűsített éves beszámoló elkészítése.

Az egyszerűsített éves beszámoló elkészítése során a vezetés felelős azért, hogy felmérje a Társaságnak a vállalkozás folytatására való képességét és az adott helyzetnek megfelelően közvétele a vállalkozás folytatásával kapcsolatos információkat, valamint a vezetés felel a vállalkozás folytatásának elvén alapuló egyszerűsített éves beszámoló összeállításáért. A vezetésnek a vállalkozás folytatásának elvéből kell kiindulnia, ha ennek az elvnek az érvényesülését eltérő rendelkezés nem akadályozza, illetve a vállalkozási tevékenység folytatásának ellentmondó tényező, körülmény nem áll fenn.

Az irányítással megbízott személyek felelősek a Társaság pénzügyi beszámolási folyamatának felügyeletéért.

A könyvvizsgáló egyszerűsített éves beszámoló könyvvizsgálatáért való felelőssége

A könyvvizsgálat során célom kellő bizonyosságot szerezni arról, hogy az egyszerűsített éves beszámoló egésze nem tartalmaz akár csalásból, akár hibából eredő lényeges hibás állítást, valamint az, hogy ennek alapján a véleményemet tartalmazó független könyvvizsgálói jelentést bocsássak ki. A kellő bizonyosság magas fokú bizonyosság, de nem garancia arra, hogy a Magyar Nemzeti Könyvvizsgálati Standardokkal összhangban elvégzett könyvvizsgálat mindig feltárja az egyébként létező lényeges hibás állítást. A hibás állítások eredhetnek csalásból vagy hibából, és lényegesnek minősülnek, ha ésszerű lehet az a várakozás, hogy ezek önmagukban vagy együttesen befolyásolhatják a felhasználók adott egyszerűsített éves beszámoló alapján meghozott gazdasági döntéseit.

A Magyar Nemzeti Könyvvizsgálati Standardok szerinti könyvvizsgálat egésze során szakmai megítélést alkalmazok és szakmai szkepticizmust tartok fenn.

Továbbá:

- Azonosítom és felmérem az egyszerűsített éves beszámoló akár csalásból, akár hibából eredő lényeges hibás állításainak a kockázatait, kialakítom és végrehajtom az ezen kockázatok kezelésére alkalmas könyvvizsgálati eljárásokat, valamint elegendő és megfelelő könyvvizsgálati bizonyítékot szerzek a véleményem megalapozásához. A csalásból eredő lényeges hibás állítás fel nem tárásának a kockázata nagyobb, mint a hibából eredő, mivel a csalás magában foglalhat összejátszást, hamisítást, szándékos kihagyásokat, téves nyilatkozatokat, vagy a belső kontroll felülírását.
- Megismerem a könyvvizsgálat szempontjából releváns belső kontrollt annak érdekében, hogy olyan könyvvizsgálati eljárásokat tervezek meg, amelyek az adott körülmények között megfelelőek, de nem azért, hogy a Társaság belső kontrolljának hatékonyságára vonatkozóan véleményt nyilvánítsak.
- Értékelem a vezetés által alkalmazott számviteli politika megfelelőségét és a vezetés által készített számviteli becslések és kapcsolódó közzétételek ésszerűségét.
- Következtetést vonok le arról, hogy helyénvaló-e a vezetés részéről a vállalkozás folytatásának elvén alapuló egyszerűsített éves beszámoló összeállítása, valamint a megszerzett könyvvizsgálati bizonyíték alapján arról, hogy fennáll-e lényeges bizonytalanság olyan eseményekkel vagy feltételekkel kapcsolatban, amelyek jelentős kétséget vethetnek fel a Társaság vállalkozás folytatására való képességét illetően. Amennyiben azt a következtetést vonom le, hogy lényeges bizonytalanság áll fenn, független könyvvizsgálói jelentésemben fel kell hívnom a figyelmet az egyszerűsített éves beszámolóban lévő kapcsolódó közzétételekre, vagy ha a közzétételek e tekintetben nem megfelelőek, minősítenem kell véleményemet. Következtetésem a független könyvvizsgálói jelentésem dátumáig megszerzett könyvvizsgálati bizonyítékon alapulnak. Jövőbeli események vagy feltételek azonban okozhatják azt, hogy a Társaság nem tudja a vállalkozást folytatni.
- Értékelem az egyszerűsített éves beszámoló átfogó bemutatását, felépítését és tartalmát, beleértve a kiegészítő mellékletben tett közzétételeket, valamint értékelem azt is, hogy az egyszerűsített éves beszámolóban teljesül-e az alapul szolgáló ügyletek és események valós bemutatása.
- Az irányítással megbízott személyek tudomására hozom - egyéb kérdések mellett - a könyvvizsgálat tervezett hatókörét és ütemezését, a könyvvizsgálat jelentős megállapításait, beleértve a Társaság által alkalmazott belső kontrollnak a könyvvizsgálatom során általam azonosított jelentős hiányosságait is, ha voltak ilyenek.

Derecske, 2022. április 14.

Kovácsné Bártfai Brigitta
kamarai tag könyvvizsgáló
4130 Derecske, Móricz Zs. u.9.
kamarai tagsági szám: 006089

4. számú melléklet

**Derecskei Városgazdálkodási Nonprofit Kft
Felügyelő Bizottsága**

**A DERECSKEI VÁROSGAZDÁLKODÁSI NONPROFIT KORLÁTOLT FELELŐSSÉGŰ
TÁRSASÁG FELÜGYELŐ BIZOTTSÁGÁNAK JELENTÉSE
A DERECSKEI VÁROSGAZDÁLKODÁSI NONPROFIT KORLÁTOLT FELELŐSSÉGŰ
TÁRSASÁG 2021. ÉVI EGYSZERŰSÍTETT ÉVES BESZÁMOLÓJÁRÓL ÉS
KÖHASZNÚSÁGI MELLÉKLETÉRŐL**

A Derecskei Városgazdálkodási Nonprofit Kft (továbbiakban Nonprofit Kft) Felügyelő Bizottsága megvizsgálta a Nonprofit Kft 2021 évi egyszerűsített éves beszámolóját és közhasznúsági mellékletét.

A vizsgálat alapján a Felügyelő Bizottság az 5...../2022. (04.20.) határozatával megállapította, hogy Nonprofit Kft 2021 évi egyszerűsített éves beszámolóját és közhasznúsági mellékletét a számviteli törvényről szóló 2000. C. törvény és a 2011. évi CLXXV törvény előírásait figyelembe véve állította össze.

A Nonprofit Kft egyszerűsített éves beszámolója szerinti tárgyévi mérlegfőösszege eszköz és forrás oldalon 397.877 E Ft, tárgyévi adózott eredménye (nyereség) 5.684E Ft.

A Nonprofit Kft Felügyelő Bizottsága a fentiek alapján a Nonprofit Kft 2021 évi egyszerűsített éves beszámolójának és közhasznúsági mellékletének előterjesztett tartalommal történő elfogadását javasolja Derecske Város Önkormányzat Képviselő Testülete számára.

A Nonprofit Kft Felügyelő Bizottsága a 6...../2022. (04.20.) határozatával javasolja elfogadásra a Nonprofit Kft 2022 évi üzleti tervét Derecske Város Önkormányzat Képviselő Testülete részére.

Derecske, 2022. április 20.

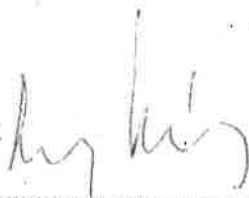

Nagy Károly
a Felügyelő Bizottság Elnöke



Kiss Gyula
FB. tag



Csécsi István
FB. tag

John W. ...

DERECSEI VÁROSGAZDÁLKODÁSI NONPROFIT KFT

2022 ÉVI ÜZLETI TERVE

Készítette:

**Kovács Zsolt
ügyvezető**

VEZETŐI ÖSSZEFOGLALÓ

A 2021. év az állandó és folytonos tervezések, változtatások éve volt. Célként tűztük ki a társaság újra definiálását, gazdasági – pénzügyi helyzetének stabilitását, fő központba helyezve azt az alapot, melyek révén hosszú távon biztosítható a vállalkozás működése, működési mechanizmusa, fejlesztési lehetőségek megalapozása, azaz fokozottan áttérni a vállalkozás és település érdekeit szolgáló fejlesztésekre, befektetésekre.

Pénzügyi célként reális eredményt 2020 – 2021. évi -29.439.000 Ft-ról, 2022. évre -13.450.000 Ft-ra terveztük. A vállalkozás kemény, sokszor érdekes munkájával, gazdasági vezetésével a 2022. évi eredmény pozitív mérlegre fordult. **(5.683.631 Ft)**

Társaságunk fejlesztési céljai

A 2021. év fő gazdálkodási és stratégiai koncepciója volt, hogy olyan komplex fejlődési útra térjen a vállalkozás, melynek révén 1-2 éven belül saját fejlesztések, beruházások valósíthatók meg. Az éves teljesítmény minden egyes kolléga érdeme. A gazdálkodásunk során, azon területeken, ahol nyereséget értünk el, 2022. évben kizárólag fejlesztési célra kerülnek fordításra. Többek közt az új főtér, sportcsarnok, ipari terület fejlesztés, valamint önálló beruházások indítása.

2022. évre vonatkozóan társaságunk célja külső forrásból eredő korlátok miatt, a telephelyek és környezetének fejlesztése, melyek hosszú távú célt szolgálnak.

- Köztársaság út 90 – műhelyépületek külső és belső felújítása. Munkakörnyezet javítása, jövőbeni akkreditációs célok elérése. (szakmai gyakorlati helyszín)
- Köztársaság út 90 – irodaépület belső korszerűsítése (épület külső felületére, külső forrás szükséges)
- Mátyás Király u. – Beltéri szigetelt elkülönített tároló központi konyha számára
- Ipari terület fejlesztési koncepció tervezés, végrehajtás. A célokhoz szükséges feltételrendszer és saját befektetések megvalósítása.

- Köztársaság út 36 – zárt és nyílt egybefüggő tároló építése (Városgazdálkodás, valamint Önkormányzat és Intézményei részére tárolási lehetőség biztosítása)

A vállalkozás nonprofit célja

Derecske Város Önkormányzata és társaságunk között létrejött és átalakítás alatt álló közszolgáltatási szerződésekben szabályozott közfeladatok hatékony ellátása. Tárgyi és humánerőforrás biztosítása az önkormányzat által fenntartott intézmények, valamint civil szervezetek felé történő szolgáltatások nyújtása, feladatuk támogatás releváns, ésszerű keretek között. Gazdálkodási szempontú cél, a tevékenységek nullszaldós munkavégzése.

A Vállalkozás tevékenységei

A vállalkozói tevékenységek közszolgáltatással összefüggő elemei:

1. Központi Közétkeztetési Konyha üzemeltetése
2. Közműépítési ágazat
3. Csapadékvíz-elvezetés
4. Folyékony hulladék közszolgáltatás szervezése
5. Ingatlankezelés és hasznosítás – Önkormányzati ingatlanok
6. Parkfenntartás, köztisztaság
7. Bel- és külterületi utak, járdák üzemeltetése
8. Állategészségügyi feladatok
9. Intézményi karbantartás, munkairányítás
10. Derecskei Hírek havilap kiadása
11. Közfoglalkoztatás koordináció, ügyintézés, munkairányítás szervezés
12. Derecskei vasútállomás és Derecskei Vásártér megállóhely üzemeltetése
13. Köztemető fenntartás

A vállalkozás tulajdonosi viszonya és vezetése

- Társasági forma: Nonprofit Kft.
- Tulajdonos: Derecske Város Önkormányzata

Felügyelő bizottság:

- 1) Nagy Károly, elnök
- 2) Kiss Gyula
- 3) Csécsi István

Könyvvizsgáló: Kovácsné Bártfai Brigitta

Szervezeti felépítés:

- Kovács Zsolt, ügyvezető
- Zákány Sándorné, gazdaságvezető
- Papp Tibor, városüzemeltetési ágazatvezető
- Lustig Imre Roland, intézmény-fenntartási ágazatvezető, közfoglalkoztatás szervező
- Sági Csaba, közműépítési ágazatvezető
- Varró Attila Gyula, Központi konyhavezető, élelmezésvezető

Tartalomjegyzék

| | | |
|------|--|----|
| I. | Változásvezetés – összefoglaló | 6 |
| II. | 2022 fejlesztési tervel | 7 |
| 2.1. | Városgazdálkodás..... | 7 |
| | székhely fejlesztés | 7 |
| | telephelyfejlesztés..... | 7 |
| | Arculat - kommunikáció | 8 |
| 2.2. | Központi konyha fejlesztése | 8 |
| 2.3. | Iparterület fejlesztés | 9 |
| 2.4. | Sportcsarnok..... | 11 |
| 2.5. | Szerződés szerinti feladatellátás..... | 12 |
| | Összefoglalás | 13 |

I. Változásvezetés – összefoglaló

A 2021. évben a vállalkozáson belül adminisztrációs, ügyviteli és egyéb folyamatszabályozások, funkcionális területek kerültek középpontba.

Eredményeként társaságunk sikeresen megoldotta és végrehajtotta a hiánypótló, többek közt az állami szemvevőszék számára is ellenőrzendő dokumentumokat. Továbbá társaságunk sikeresen végrehajtotta a tulajdonosi elvárásokat, melynek eredményeként létrejött a vállalkozás középtávú stratégiája (3-5 év) melynek részelemeinek végrehajtása folyamatosan zajlik.

A mérhető funkciók, projektmenedzsment által körvonalazódott tevékenységeket, 2022.évben komplexen megújított közszolgáltatási és egyéb (vállalkozói) szerződéseken keresztül tudjuk biztosítani, mind pénzügyi, eszköz és humánerőforrás kapacitás szempontjából.

A stratégia és kitűzött változtatási célok folyamatosan zajlanak a jövőben is. Időben korlátját tekintve több esetben bizonytalan, hiszen erősen függ a település gazdaságfejlesztési stratégiai céljaitól elérhető forrásoktól, annak mértéktől, valamint minden külső, erősen befolyásoló tényezőtől, számottevő adhoc feladatellátástól (ad hoc feladat ellátásának mértéke közel 70%-ra tehető)

Társaságunk az optimális működési célok elérése érdekében, 2021.II. félévében komplex közszolgáltatási szerződés csomag módosítását javasolta, amely nagy mértékben fog kihatni a jövőbeni, pénzügy-gazdálkodási, valamint szervezeti és működési szempontokból. A Városgazdálkodás 2022. évi költségvetésére előterjesztette a javasolt árakat, módosítás koncepcióját a komplex, egységes közszolgáltatási szerződést módosítására. Középtávú cél, hogy mind a közszolgáltatások, valamint a vállalkozási szerződések dinamikusabb (pénzügyi és szervezeti) együttműködést eredményezzenek. Hosszú távon azt a célt szolgálja, hogy a városgazdálkodás folyamatos növekedést érjen el, saját beruházásai, fejlesztési tervei révén. Szervezeti szempontok révén hangsúlyosan ékelődjön be a városgazdálkodás gazdaságfejlesztési funkciója a tulajdonosok irányába, mint például településfejlesztési/gazdaságstratégiai koncepció és megvalósítási terv kidolgozás (2030-as

stratégia) vállalkozásfejlesztés (Derecske Város vállalkozói számára szolgáltatások nyújtása) bekapcsolódás a költségvetés tervezésébe stb. Összességében a vállalkozás felkészült a jövőbeni fejlesztések intenzívebb megvalósítására. A közszolgáltatás és együttműködési keretek kialakítását követően, precízebben tervezhetőbbé válik a humánerőforrás és tárgyi eszközök biztosítása.

II. 2022 fejlesztési tervei

2.1. Városgazdálkodás

A városgazdálkodás 2021. évben elfogadott középtávú stratégiájában rögzítette elsősorban a belső fejlesztéseket, emellett a környezet fejlesztését. 2022. év első negyedévében nem sikerült olyan egyedülálló külső forrást igénybe venni, melynek révén felújításra kerülhetnek a vállalkozás telephelyei. Az intenzív és kiszámíthatatlan globális gazdasági ingadozások miatt több fejlesztést önerőből tervezünk végrehajtani, melynek mindegyik hosszútávú célt szolgál.

székhely fejlesztés

Az Irodai eszközpark egy részének cseréje megtörtént. A 2022-as évre a környezeti fejlesztésre kerül a hangsúly. Szükséges az irodák felújítása, festése, korszerűsítése, irodai bútorok cseréje, ajtók cseréje, lakossági ügyfél kiszolgáló pult felújítása. Ezen túl az étkező, folyosó, valamint illemhelyiségek felújítása. Növelve ezzel a kollégák komfort érzetét.

telephelyfejlesztés

A Köztársaság út 90. szám alatti telephely műhelyei erősen felújításra szorulnak. A hosszútávú célok elérése érdekében szükséges a munkahelyi környezet folyamatos fejlesztése, munkavédelmi szempontokból egyaránt. Tervezzük a műhelyek külső szigetelését, javítási munkát, ajtók javítását és festését, valamint a belső terek felújítását.

Hosszú távú cél a munkatársak környezetének fejlesztése, munkavédelem, vállalkozás presztízs érték növelés, generáció váltás – cél, hogy a városgazdálkodás hosszú távon megoldást találjon a generációváltásra, szakember és létszámhiány problémájára. A terület egyik alappillére a

tulajdonossal közös, egységes keretekbe foglalt közszolgáltatási és egyéb szerződések. Továbbá telephely olyan célirányos fejlesztése, amely kiszolgál több funkciót, tevékenységet. (raktározás, készletezés stb)

2022. évben nem csak a műhelyépület felújítására törekszünk, hanem az irodai épületegységek korszerűsítésére, felújítására. A telephelyen a felújítás mellett építési munkát is tervezünk, mely során különálló illemhelyiség kerül kialakításra.

Arculat - kommunikáció

A társaság stratégiai dokumentumban is rögzítette az arculatváltásra vonatkozó terveit, amely a 2022.évben fog megvalósulni. Megújul a komplex arculat, logó, webdesign, ezzel együtt a külső és belső kommunikációs felületeink, dokumentumaink.

Célja esztétikus megjelenéssel a folyamatos kommunikáció, marketing kommunikáció, partnereink és a lakosság irányában egyaránt. Fő irányai, hogy a lakosság könnyen tájékozódjon online is az érintőleges munkálatokról (pl.: járdafelújítás, útszakaszok ideiglenes lezárása, gallyazási munkák stb.) emellett biztosítjuk a Derecskei Hírek Online megjelenését, „online lapozását”. Fő koncepciója a zöld szemléletformálás erősítése.

Az arculatváltás kommunikációs szabályzattal fog megvalósulni.

2.2. Központi konyha fejlesztése

A közétkeztetés ellátása folyamatos komplex fejlesztést és magasfokú odafigyelést igényel. 2021-es évben körvonalazódtak a működési és minőségfejlesztési célok.

Működésfejlesztés:

Folyamatos kihívást jelent a munkaerő, valamint a költséghatékony gazdálkodás az évek óta inástabíl gazdasági környezet miatt. 2022. évben közbeszerzési eljárást kerül indításra, melynek célja a stabíl beszállítói kör kialakítása, kiszámíthatóbb gazdálkodás mellett.

A beszerzési eljárással összevontan kerül átvezetésre több változás. Az eddigi megszokott 3 fő ételt 2-re csökkentjük. Ezáltal kívánjuk még inkább minimalizálni a működés terhelését, a humán erőforrás kezelését, valamint a gazdálkodás hatékonyságának fejlesztését. „Mennyiség helyett minőség” elven.

Telephelyfejlesztés

A Központi konyha Lengyel utcai telephelyén folyamatos a fejlesztése, eszközök folyamatos cseréje (étkező asztalok, székek, mosogatógép csere stb) Az épület belső terét 2022. évben több lépcsőben fogjuk újítani.

A konyha ellátásának és raktározási tevékenységeinek fejlesztése érdekében, saját beruházást indítunk a Mátyás Király utcai telephelyen, ahol kialakításra kerül egy beltéri, hő szigetelt, hidegburkolattal, rámpával ellátott tárolóhelyiség, amely a savanyított termékek – hordók, tárolására kerül kialakításra.

Emellett sor kerül a telephely, külső – belső épületfelújítására is.

2.3. Iparterület fejlesztés

A városgazdálkodás stratégiai célként tűzte ki, hogy közép-hosszú távon gazdaságfejlesztési szerepet töltsön be a településen. A célok és megvalósíthatóságának eléréséhez külön ipar és gazdaságfejlesztési koncepciót készített társaságunk.

Célunk, hogy Derecske Városa Ipari Parkkal rendelkezzen, amelyhez a városgazdálkodás előkészíti a megvalósításhoz szükséges szakmai és tudástőkét.

A projekt megvalósításának kezdeti szakaszában a „töväál” telephely fejlesztése indult el 4130 Derecske, Köztársaság út 36. A tereprendezést követően 2022. évben részben üzemeltetésből származó bevételekből részben saját beruházásból az alábbi elemek fognak teljesülni:

- Kerítés csere –bejárati kerítés (beruházás)
- Terület hátsó részén kerítéssel való elzárása (beruházás)
- Belső útfejlesztés (jövőképből: összekötő út a Kandia utcával, biztosítva kellő infrastruktúrát a terjeszkedéshez) (beruházás)
- Kamion, tehergépjármű parkoló – jelenlegi bérlelők, új bérlelők számára zárt helyen biztosítunk parkolási lehetőséget – a felszabadított helyett hasznosítjuk (beruházás)
- Homoktároló építés (saját beruházás)
- Zárt raktár épület nyitott színnel – alkalmas saját eszközeink, valamint az Önkormányzat és intézményeinek számára ad lehetőséget raktározásra (saját beruházás)

A fejlesztések mindegyike hozzájárul a hosszú távú tervek megvalósításához. Fő cél, hogy a 2022. év első negyedévében értékesített területekből, a városgazdálkodás újabb területeket tudjon közvetlen szomszédságban vásárolni, további fejlesztéseket megvalósítani, külső forrás elérhetősége esetén önerőt biztosítani. Azonban a stratégiai célok eléréséhez hosszú az út, de az elemek mindegyike az előkészítési fázisnak hasznos és nélkülözhetetlen eleme.

A cél kettős. A területek bővítése abban az esetben válik élessé, amennyiben biztos és stabil gyártó vállalkozás bővítené kapacitását a területen, fontos kiemelni, hogy gyártó, hiszen a városgazdálkodás beruházása, nagyon jelentős bevételekhez juttatja a települést iparüzési adón keresztül. Társaságunk fő célja, hogy a területet bérbeadás útján hasznosítsuk, amennyiben a vállalkozás vásárolna, azonban mérlegelni kell a helyzetet.

A gazdaságfejlesztési koncepciónak szerves része, hogy társaságunk az előkészítési munkák mellett, hosszú távú tőkét teremtsen, azaz komplex szolgáltatást nyújtson a vállalkozásoknak, pl.: terület gondozás (4 évszakos – savtalanítástól a fűnyírásig, karbantartás, üzemeltetési munkák, őrzés-védelem (csak ha bérel a területet) pályázati hírek.

Társaságunk az ipari terület fejlesztésére vonatkozóan, külön álló gazdaság stratégiai tervdokumentációt, projektelőkészítést végez. 2022. év fő célja a terület folyamatos hosszútávú céloknak való megfelelő fejlesztése, területek bővítése, beruhás ösztönző rendszer kialakítása. Költségek 2022.évben az telephelyfejlesztő és előkészítő munkálatokból jelentkeznek.

A fejlesztésben egyaránt törekszünk a hatékony gazdálkodásra, a célok megvalósításához elengedhetetlen beruházások megoldásához úgy, mint a terület maximális adottságainak kihasználáshoz.

A városgazdálkodás saját, tulajdonosi és partneri szempontokat egyaránt figyelemmel követ az előkészítő szakaszban. Törekszünk olyan problémák megoldásának is helyszínt, erőforrást biztosítani, mint a zöldhulladék lerakás. A fejlesztést egybe tekintve egy 3 pilléres komplex hosszútávú fejlesztés indulhat el, amely növeli a városgazdálkodás, az önkormányzat vagyonát, partnerei együttműködését, valamint lakossági igényeknek való megfelelést.

2.4. Sportcsarnok

A sportcsarnok működése 2021. évben számos kihívást hordozott magával, amely leginkább az épület helyzete okozott. A tető minden, jelentősebb esőt követően beázott, amely jelentős működési, használati károkat okoz és okozott.

2022. évben a városgazdálkodás legtöbb területén beruházásokat, fejlesztéseket indít, amely alól nem kivétél a sportcsarnok sem.

1) Energetikai korszerűsítés (pályázat)

- homlokzati hőszigetelés, homlokzat újravakolása/színezése – új párkány fedések (LINDAB lemez)
- lapostető, padlásfödémek és tetőtérbeépítés határoló szerkezeteinek hőszigetelése - szigetelés 10, 15 és 20cm szigetelések
- energetikai felújítás egyidejűleg megtörténik
- gépészeti felújítás, fűtésszabályozás korszerűsítése – időjárás vezérelt és helyiségenként szabályozás
- akadálymentesítés – akadálymentes mosdó kialakítása

2) Saját beruházás, fejlesztések

- Új sporteszközök vásárlása (meglévők cseréje és „újdonságok”) 1.1m Ft értékben
- Egyéb eszközbeszerzések (kapuhálók, padok, záruk, stb)
- Beltéri ajtók cseréje (öltözők, mosdók) – 4,8m Ft.
- Zuhanyzók, mosdók felújítása
- Világítás korszerűsítés, neoncsövek és trafók cseréje
- Nyertes pályázat esetén összehangolt felújítási munkák, festés, javítás
- járda felújítás (főbejárat) – saját forrás

2.5. Szerződés szerinti feladatellátás

A városgazdálkodás 2022. évre összpontosította a beruházásait, felújításait, eszközbeszerzéseit. Mint nonprofit és 100% önkormányzati tulajdonú vállalkozás, számtalan önálló pályázati lehetőségből kiesik. Ebből adódóan is 2021. évi cél volt a városgazdálkodás irányított belső fejlődése, szerződéseinek költségvetési vizsgálatai, azoknak év közbeni érvényesítése. Nem alapozhattuk és nem is fogjuk a jövőben se pályázati lehetőségekre alapozni a vállalkozás fejlesztését, azonban mindent meg tettünk és megteszünk gazdálkodásban az esetleges lehetőségek kihasználásért, azaz pozitív mérleget, eredményt produkálni.

A városgazdálkodás pénzügy-gazdálkodást és egyben hatékonyságát nagyban befolyásolja a tulajdonosokkal megkötött közszolgáltatási és egyéb szerződések, azok feladatainak ellátása. Célunk a minőségi, hatékony munka elvégzése, amely abban az esetben kivitelezhető egészségesebb körülmények között, ha a vállalkozás képes önállóan fejlődni, eszközöket vásárolni, humánerőforrást biztosítani és finanszírozni.

Fő cél, hogy az egységes keretbe foglalt közszolgáltatási szerződéssel, olyan közös együttműködés (szervezeti és pénzügyi) alakuljon ki, melynek révén társaságunknak nem a működése, működtetése a cél, hanem a fejlődése. – Újabb eszközök vásárlása, operatív fejlesztések, fizikai megvalósításokra való áttérés. Kijelenthető, hogy 2022. évben

megfogalmazott célok, valamint a stratégiai célok megvalósítása folyamatos és ütemesen kezdődött át a társaság a fejlődések, tervezés – megvalósítás szakaszába.

A szerződés nem csak papírforma, hanem szervezeti fejlesztést is magával hordoz, mind az önkormányzat, mind pedig a városgazdálkodás oldaláról, ezáltal évről évre hatékonyabbá válhat olyan üzleti és operatív tervek készítése, melyek teljes mértékben a vállalkozás, egyben a település fejlesztését szolgálják.

Összefoglalás

A városgazdálkodás eredményes 2021.évet követően, 2022-ben számos ágazatban és területben fejlesztések indulhatnak meg. Fontos kiemelni, hogy az előző évben, nyereséges területeken a forrást kizárólag fejlesztésre kívánjuk fordítani. Ezek főként az eszközpark frissítése, valamint új eszközök beszerzésére irányulnak. (pl.: főtér – lombfúvó, ipari fűnyírók, műtrágya, gyepszellőztető és egyéb eszközök)

Fontos kiemelni, hogy az évre tervezett fejlesztések komplexek, projekt szerű tervezés alapján készülnek, azaz az évben a felméréseken túl a végrehajtás is megkezdődik, de minden teljesítés megvalósítása áttolódhat a 2023.évre. Fő oka, a szintén tartó gazdasági környezet, humán erőforrás, valamint a közszolgáltatásokból és egyéb szerződésekből eredő feladatok maximális ellátása. A tavalyi évhez hasonlóan, folyamatos beavatkozásokra lehet szükség, olyan keretek generálása mellett, hogy vészhelyzet esetén társaságunk a lehető legkevesebb kár, vagy kármentesen működjön tovább. Ezt a célt szolgálja a közszolgáltatási szerződéses együttműködés (mint szervezet fejlesztés is), a gazdasági stratégia végrehajtása, saját fejlesztések indítása.

A terv kalkulál a várható eseményekkel, azaz a település által tervezett, illetve tervezhetetlen feladatok ellátásával, nem várható költségekkel, kiadásokkal. Fő cél, hogy az előre nem látható volumenek mellett stabilan és fejlődőképesen működjünk.

Derecske 2022. április 13.

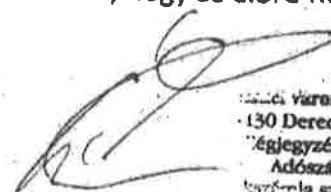

Kovács Zsolt
ügyvezető

Derecskei Városgazdálkodási Nonprofit Kft.
130 Derecske, Köztársaság út 90.
Égjegyzék szám: 09-09-017153
Adószám: 18552823-2-09
Közvetítői szám: 11738118-20020464

1.számú melléklet

2022 évi tervadatok

adatok: ezer Ft-ban

| Megnevezés | Tény | Terv | Terv/tény |
|---|----------------|----------------|------------|
| | 2021 év | 2022 év | % |
| Árbevétel | 303 528 | 333 880 | 110 |
| Egyéb bevétel | 65 124 | 52 600 | 81 |
| Sajáttermelésű készlet állomány változása | 2 317 | 1 800 | 78 |
| Pénzügyi műveletek bevétele | | | |
| Bevétel összesen | 370 969 | 388 280 | 105 |
| | | | |
| Anyagjellegű ráfordítás | 119 015 | 126 160 | 106 |
| Igénybe vett szolgáltatás | 35 641 | 37 425 | 105 |
| Egyéb költség | 3 741 | 4 302 | 115 |
| Eladott áruk, szolgáltatások beszerzési ára | 10 360 | 11 000 | 106 |
| Anyagjellegű ráfordítás összesen | 168 757 | 178 887 | 106 |
| | | | |
| Béreköltség | 115 434 | 120 650 | 105 |
| Személyi jellegű ráfordítás | 14 015 | 14 855 | 106 |
| Bérfelrakások | 15 335 | 14 800 | 97 |
| Személyi jellegű kifizetések | 144 784 | 150 305 | 104 |
| | | | |
| Értékcsökkenés | 14 822 | 14 950 | 101 |
| | | | |
| Egyéb ráfordítás | 36 582 | 41 428 | 113 |
| | | | |
| Adózás előtti eredmény | 6 024 | 2 710 | 45 |

**DERECSEKI VÁROSGAZDÁLKODÁSI NONPROFIT KORLÁTOLT
FELELŐSÉGŰ TÁRSASÁG**

BESZÁMOLÓ

Derecske Város Önkormányzatának tulajdonában lévő lakások és nem lakás céljára szolgáló helyiségek bérbeadásáról, üzemeltetéséről

Beszámolási időszak:
2021.január 01. – 2021. december 31.

Derecske Város Önkormányzatának tulajdonában álló lakások és nem lakás céljára szolgáló helyiségek bérbeadásával, üzemeltetésével kapcsolatos feladatokat Közszolgáltatási Szerződés keretében a Derecskei Városgazdálkodási Nonprofit Kft látja el.

Az önkormányzati lakások és nem lakás céljára szolgáló helyiségek bérbeadásáról, a bérleti díj megállapításáról mindenkor a tulajdonos Önkormányzat dönt.

Az önkormányzati tulajdonban lévő lakások és helyiségek bérletére vonatkozó rendelkezéseket a Képviselő-testület a 34/2018. (XII.21.) önkormányzati rendelet szabályozza.

Derecske Város Önkormányzata és a Derecskei Városgazdálkodási Nonprofit Kft a lakások és nem lakás céljára szolgáló helyiségek üzemeltetésére és karbantartására közszolgáltatási szerződést kötött.

A Derecskei Városgazdálkodási Nonprofit Kft az alábbi feladatokat látja el a szerződésben meghatározottak szerint:

- ellátja a Derecske, Köztársaság út 81-83 alatti társasház közös képviseletét,
- gondoskodik a bérleményekkel kapcsolatos bérleti díjak folyamatos beszedéséről, elvégzi a bevételek-kiadások könyvelését,
- bérleti díj meg nem fizetése esetén gondoskodik a bérlő fizetési felszólításáról, intézkedik a kintlévőségek behajtásáról,
- az épületek, építmények állagmegóvása érdekében a bérbeadó Önkormányzatot terhelő szükséges karbantartási, javítási munkákat elvégzi a befolyt lakbér erejéig,
- az épületek, építmények állagmegóvása érdekében a bérbeadó Önkormányzatot terhelő szükséges felújítási munkákat – Derecske Város Önkormányzata Képviselő-testülete által az éves költségvetésének elfogadásakor elfogadottak szerint éves felújítási tervet készít. Az elfogadott felújítási tervben szereplő felújítási munkákat elvégzi, vagy elvégezteti.
- gondoskodik az üresen álló bérlemények téliesítéséről, a hozzátartozó udvar tisztán tartásáról (fünyírás, kaszálás, teleprendezés stb.) rendszeres biztonsági ellenőrzést tart az üres bérleményekben,
- a bérlet megszűnése, illetőleg bérlőváltás esetén a közüzemi szolgáltatók felé történő adatszolgáltatások elvégzéséről gondoskodik,
- elkészíti a bérleményekhez tartozó felszerelési tárgyak leltárát,
- a használaton kívüli bérlemények kulcsait megőrzi. ellátja a bérlemények átadása, illetve visszavétele során szükséges teendőket,
- a beszedett lakbér terhére megfizeti az üresen álló bérlemények után fizetendő közüzemi alap- illetve készenléti díjakat, a társasházi közös költséget,
- Naprakészen vezeti a rendszerhez kapcsolódó nyilvántartásokat, szükség szerint adatot szolgáltat az Önkormányzat felé,

Az Önkormányzat tulajdonában álló lakások a bérbeadás jellege szerint az alábbi a beszámolás időszakában:

- szociális helyzet alapján történő bérbeadás
- piaci alapon történő bérbeadás
- költséggelven történő bérbeadás

| Sorsz. | Szociális bérlakások | Komfortfokozat |
|--------|----------------------|----------------|
| 1. | Csuklya u. 18/1. | összkomfortos |
| 2. | Csuklya u. 18/2. | összkomfortos |
| 3. | Bacsó B. u. 29. | komfortos |
| 4. | Rákóczi u. 76/2 | komfortos |
| 5. | Rákóczi u. 76/3. | komfortos |
| 6. | Szív u. 27. 1. | összkomfortos |
| 7. | Szív u. 27.2. | összkomfortos |
| 8. | Csuklya u. 12. | összkomfortos |
| 9. | Csuklya u. 2/A | összkomfortos |

| Sorsz. | Plac alapon bére adható lakások | Komfortfokozat |
|--------|------------------------------------|----------------|
| 1. | Köztársaság út 94/1 | komfortos |
| 2. | Köztársaság út 94/2 | komfortos |
| 4. | Szováti u. 4/1 | összkomfortos |
| 6. | Köztársaság út 108/1 | komfortos |
| 7. | Köztársaság út 108/2 | komfortos |
| 8. | Köztársaság út 108/3 | komfortos |
| 9. | Kínizsi u. 10. I. épület I. em. I. | komfortos |
| 10. | Rákóczi u. 8. B. II. 2. | komfortos |
| 11. | Rákóczi u. 8. A. II. 2. | komfortos |
| 12. | Köztársaság út 57. | komfortos |
| 13. | Rákóczi u. 1. I/2. | összkomfortos |
| 14. | Templomkert tér 3. | összkomfortos |

A Köztársaság út 94/2 lakás bérlete a bérlő halála miatt 2021. szeptember 30. napjával megszűnt. A lakás felújítása a 2022. évi lakásfelújítás tervben szerepelt ezért további bérbeadása csak a felújítás után kerül sor.

| Sorsz. | Költség alapon bére adható lakások | Komfortfokozat |
|--------|------------------------------------|----------------|
| 1. | Köztársaság út 81-83 12 db lakás | összkomfortos |

A Derecske, Köztársaság út 81-83 szám alatti társasházban lévő lakásokat az Önkormányzat adja bére és a bérleti díjat is az Önkormányzat szedi be. A Társasház közös képviselője a Derecskei Városgazdálkodási Nonprofit Kft.

A lakások visszavételét, illetve kiadását, valamint a lakók jelzése alapján a karbantartási munkákat a Nonprofit Kft látja el hasonlóan a többi önkormányzati lakáshoz.

Nem lakás céljára szolgáló helyiségek

| Sorsz. | Egyéb helyiségek | Bérbeadás típusa |
|--------|----------------------------------|------------------|
| 1. | Köztársaság út 86. 3 db garázs | piac alapú |
| 2. | Köztársaság út 81-83 6 db garázs | költség alapú |

ELSZÁMOLÁS AZ EGYÉB ÖNKORMÁNYZATI LAKÁSOK GAZDÁLKODÁSÁVAL

Kimutatás a szociális és piaci alapon bérbe adható lakások bevétel-kiadásairól

| Megnevezés | Összeg Ft-ban |
|---|------------------|
| Lakbér bevétel (pénzügyileg rendezett) | 4.308.292 |
| Közvetlen költség összesen | 1.673.404 |
| Igazgatási költség | 573.008 |
| Költségek mindösszesen | 2.246.412 |
| Bevétel- Költség | 2.061.880 |

2021. dec. december 31.-én lakbértartozás 3 főnek volt összesen 68.060, - Ft összegben. A Csuklya u. 12. szám alatti bérlő halála miatt 2 havi bérleti díj 14.539, - Ft összegben leírásra került.

2021. január 01. - 2021. december 31. napjáig az alábbi anyagokat vásároltuk, illetve szolgáltatásokat végeztünk, illetve végeztettük el az önkormányzati lakásokban:

- 1. Bacsó Béla u. 29.**
 - bojler fűtőbetét, tömítés csere
- 2. Köztársaság út 94/1**
 - csaptelep vásárlás
 - kádttöltő csaptelep vásárlás
 - fugazil vásárlás
- 3. Köztársaság út 108**
 - Kertkapu zár vásárlás
- 4. Rákóczi u. 76/2.**
 - víz almérő csere
- 5. Rákóczi u. 8. A lh/2**
 - közös költség

A Közzolgáltatási szerződés 6. számú módosításának 3.4 pontjára hivatkozva az alábbiakban közöljük bevétel és költségek alakulását 2021. január 01. napjától – 2021. december 31.-ig. (Adatok Ft-ban)

1.) Önkormányzati tulajdonú egyéb lakások

| Bevétel | Ráfordítás | Különbözet |
|--------------|--------------|--------------|
| 4.308.292, - | 1.673.404, - | 2.061.880, - |

2.) Önkormányzati tulajdonú garázsok

| Bevétel | Ráfordítás | Különbözet |
|------------|------------|------------|
| 137.777, - | 18.900, - | 118.877, - |

3.) Önkormányzati tulajdonú termőföld

| Bevétel | Ráfordítás | Különbözet |
|------------|------------|------------|
| 150.035, - | 18.567, - | 131.468, - |

A fenti összegek pénzügyi rendezésére a Nonprofit Kft és az Önkormányzat között 2021. június 30. napjáig kerül sor.

ELSZÁMOLÁS A DERECSKE, KÖZTÁRSASÁG ÚT 81. ALATTI ÖNKORMÁNYZATI LAKÁSOK GAZDÁLKODÁSÁRÓL

Köztársaság út 81. szám alatti társasház 2021. január 01. napjától – 2021. december 31. lakások bevétel és költség elszámolása

A Derecske, Köztársaság út 81. szám alatti Társasházban lévő lakások tulajdonosa az Önkormányzat. A lakbér bevételeket az Önkormányzat szedi be. A Derecskei Városgazdálkodási Nonprofit Kft a társasház közös képviselőjét látja el. Továbbá ellátja azokat a feladatokat, amelyek a tulajdonos a Közzolgáltatási szerződésben meghatározott

- bérlő változás esetén a lakások átadása, átvétele,
- karbantartási feladatok (a bérlők jelzése alapján)
- közüzemi szolgáltatók felé a változások bejelentése stb.

A Köztársaság 81. Társasházban 2021 évben elvégzett munkák:

- **A. lépcsőház 1/1 lakás**
műanyag erkélyajtó csere, alumínium redőnyvel
szúnyogháló
zár vásárlás
- **A. lépcsőház 1/3 lakás**
gázkészülék javítása
- **A. lépcsőház tetőtér 9. lakás**

gázkészülék javítása

- **B. lépcsőház I/4 lakás**
Műanyagerkély ajtó csere, alumínium redőnyvel
elszívó ventilátor csere
- **A. lépcsőház tetőtér 9. lakás**
zuhanytartó,
mosdó- és kádtöltő csaptelep csere
- **B. lépcsőház I/6 lakás**
közös költség
festék vásárlás
izzó, zár, csaptelep
- **B. lépcsőház tetőtér/12 lakás**
víz almérő csere,
- **B. lépcsőház I/5 lakás**
víz almérő csere
- **B. lépcsőház tetőtér 11. lakás**
szúnyogháló

Kérem a Tisztelt Képviselő-testületet a beszámolót megvitatni és megvitatás után elfogadni szíveskedjenek.

Derecske, 2022. április 13.

Derecskei Városgazdálkodási Nonprofit Kft.
4130 Derecske, Kossuth utca 90.
Céggjegyzék száma: 09/09/017153
Adószám: 18552475-2-09
Bankk számla száma: 11738118-2002011

Kovács Zsolt
ügyvezető

**DERECSEKI VÁROSGAZDÁLKODÁSI NONPROFIT KORLÁTOLT
FELEŐSSÉGŰ TÁRSASÁG**

BESZÁMOLÓ

a Derecskai Városgazdálkodási Nonprofit Kft által üzemeltetésre átvett
„Barnamezős területek rehabilitációja Derecskén” projekt keretében
megvalósult ingatlanok bérbeadásáról
2021. február 01. – 2021. december 31.
időszakra vonatkozóan

Készítette:

**Kovács Zsolt
ügyvezető**

Derecske Város Önkormányzata a TOP-2.1.1-16-hb1-2017-00002 azonosító számú „Barnamezős területek rehabilitációja Derecskén” című projekt keretében a Derecskői Városgazdálkodási Nonprofit Kft.-vel konzorciumban, 5 éves fenntartási kötelezettséggel, a Derecske, Köztársaság út 36. számú telephelyén megépítésre kerültek az alábbi az alábbi felépítmények:

- műhely épület és közösségi tér,
- tűzivíz tároló,
- térbeton,
- akadálymentes parkoló,
- személygépkocsi parkolók, valamint
- egy elektromos autótöltő parkolókkal.

Derecske Város Önkormányzata és a Derecskei Városgazdálkodási Nonprofit Kft 2021. február 01 napjától határozatlan időtartamra üzemeltetési szerződést kötött az ingatlanon elhelyezkedő helyiségek üzemeltetésére:

| Helyiség megnevezése | Hasznos alapterület (m2) |
|-------------------------------|--------------------------|
| Közösségi tér | 50,56 |
| Pihenő | 14,46 |
| Női és férfi+előtér | 32,02 |
| Közösségi tér összesen | 97,04 |
| Lakatos Műhely I. | 142,33 |
| Lakatos Műhely II. | 121,31 |
| Lakatos Műhely III. | 123,66 |
| Műhelyek összesen | 387,30 |
| Épület mindösszesen | 484,34 |

Az üzemeltetéshez az alábbi vagyontárgyak is átadásra kerültek:

- 72 m3 térfogatú tűzivíz tároló,
- 235,36 m3 alapterületű térkő, amely magában foglal:
 - 1 db akadálymentes parkolót,
 - 3 db személygépkocsi parkolót,
 - 1 db elektromos autótöltőt 2 db parkolóbal,
- 293,66 térbeton,
- 1525 m2 rehabilitált talaj (gyep)
- 800 m2 zöld felület (gyep),
- 10 állásos kerékpártorló.

Az Derecskei Városgazdálkodási Nonprofit Kft 50.000,- Forint + ÁFA használati díjat fizet az Önkormányzat részére.

Az üzemeltetési szerződés szerint a Derecskei Városgazdálkodási Nonprofit Kft jogosult a műhely-épület és közösségi-tér funkciója épületet, azok tartozékaival együtt bérbeadás

útján hasznosítani, illetve az elektromos autótöltőt üzemeltetni és szolgáltatási díjat beszedni.

A Derecskei Városgazdálkodási Nonprofit Kft 2021. március 08.napján nyilvános pályázati eljárást hirdetett a műhely épület helyiségeinek és közösségi tér funkciója helyiségeinek bérbeadására 2021. június 01. napjától – 2026. április 30. napjáig.

A pályázatra egy ajánlat érkezett a derecskei székhelyű, Zákány Szerszámház Kft részéről, melyet érvényesnek nyilvánítottuk és Derecske Város Önkormányzat is hozzájárulását adata a bérleti jogviszony létesítéséhez.

A bérleti díj az alábbiak szerint tevődik össze:

- Műhely (I-III) 1.310,- Ft/m²+ÁFA összesen: nettó 507.363,- Ft+ÁFA
- közösségi tér épületrész összesen: nettó 120.000,- Ft+ÁFA

összesen havi 627.363,- Ft+ÁFA.

A 2021. február 01. napjától – 2021. december 31.napjáig a beszámoló **1. számú mellékletét képező kimutatás** tartalmazza a bevételek, illetve a költségek, ráfordítások alakulását az üzemeltetett ingatlan vonatkozásában. A 2021 évi pénzügyi mérleget a **2. számú melléklet** tartalmazza.

BEVÉTELEK RÉSZLETEZÉSE

A bérbeadásból 2021 évben 4.391.541,- bérleti díj bevétele keletkezett a Nonprofit Kft-nek. Egyéb bevétel 7.717,- Ft, mely a kapott ágazati bértámogatás összege.

KÖLTSÉGEK – RÁFORDÍTÁSOK RÉSZLETEZÉSE

Anyagáigköltség: 64.570,- Ft

- hungarocell, ragasztó vásárlás 78.600,- Ft
- gázdíj - 18.421,- Ft
- áramdíj 2.824,- Ft
- SIM kártya 1.567,- Ft

Igénybe vett szolgáltatás: 768.359,- Ft

- fizetett bérleti díj (önkormányzatnak) 552.800,- Ft
- kapu javítási munka: 45.000,- Ft
- riasztó javítás: 9.599,- Ft
- ingatlan telekátalakítási vázrajz: 104.000,- Ft
- molinó nyomtatás: 6.960,- Ft
- villanyszerelés díja: 50.000,- Ft

Személyi jellegű kifizetése: 1.408.725,- Ft

- bérköltség: 1.152.469,- Ft

- személyi jellegű kifizetés (SZÉP kártya): 122.979, - Ft
- bérjárulékok: 133.277, - Ft

Értékcsökkenés: 106.799, - Ft

- 1 db fűnyíró beszerzés 51.811, - Ft (egy összegben elszámolt értékcsökkenés)
- Kapunyitó szerkezet értékcsökkenése: 13.456, - Ft
- Video megfigyelő rendszer értékcsökkenése 8.652, - Ft
- Kisátemelő akna kiépítésének értékcsökkenése: 32.880, - Ft.

2021 évben a Derecskei Városgazdálkodási Nonprofit Kft által megvalósított beruházások:

- Kapunyitó szerkezet 282.250, - Ft
- Video megfigyelő rendszer 181.500, - Ft
- Kisátemelő akna kiépítése 2.500.000, - Ft

A fenntartási időszakban keletkező bevételt mindenképpen vissza kell forgatni az ingatlanra.

További terveink kerítés építés, parkolók kialakítása, útépítés, parkosítás.

Kérem a Tisztelt Képviselő-testületet a beszámolómat megvitatni és ezek után elfogadni szíveskedjenek.

Derecske, 2022. április 13.

Derecskei Városgazdálkodási Nonprofit Kft.
4130 Derecske, Köztársaság út 90.
Céggjegyzék szám: 09-09-017153
Adószám: 18552825-2-09
Bankszámla szám: 11738118-20020469

Kovács Zsolt
ügyvezető

1.számú melléklet

| | | |
|-----|--|------------------|
| 1. | Bevétel (bérbeadásból) | 4 391 541 |
| 2. | Egyéb bevétel | 7 717 |
| 3. | Bevétel összesen: | 4 399 258 |
| 4. | Anyagköltség | 64 570 |
| 5. | Anyagköltség összesen | 64 570 |
| 6. | Bérleti díj (Önkormányzatnak fizetett) | 552 800 |
| 7. | Karbantartási költség | 54 599 |
| 8. | Igénybe vett szolgáltatás | 160 960 |
| 9. | Igénybe vett szolgáltatás összesen: | 768 359 |
| 10. | Béreköltség | 1 152 469 |
| 11. | Személyi jellegű kifizetések | 122 979 |
| 12. | Bérbírálatok | 133 277 |
| 13. | Személyi jellegű kifizetések összesen | 1 408 725 |
| 14. | Értékcsökkenés | 106 799 |
| 15. | Közvetlen költségek összesen | 2 348 453 |
| 16. | CASE munkagép költsége | 105 103 |
| 17. | Igazgatási költség (árbevétel arányában) | 543 458 |
| 18. | Költségek mindösszesen: | 2 997 014 |
| 19. | Egyéb ráfordítás (iparűzési adó) | 63 008 |
| 20. | Társasági adó | 14 523 |
| 21. | Eredmény: | 1 324 713 |

2.számú melléklet

PÉNZÜGYI MÉRLEG 2021 ÉV

| Megnevezése | | Adatok Ft-ban |
|--------------------|---------------------------------|----------------------|
| 1. | Bérleti díjból származó bevétel | 4 399 258 |
| 2. | Bevétel pénzáram | 4 399 258 |
| 3. | Pénzügyi beruházási költség | 2 963 750 |
| 4. | Pénzügyi működési költség | 2 967 746 |
| 5. | Kiadási pénztáram | 5 931 496 |
| 6. | Nettó összes pénzügyi áram | - 1 532 238 |



Derecskei Városgazdálkodási Nonprofit Kft.

/4130 Derecske, Köztársaság út 90./

Cégjegyzékszám: 09-09-017153 Adószám: 18552825-2-09

Telefon / Fax: 54-410-005

E-mail: info@devag.hu

5846-

04.26

Ikt.sz.:...105.....K/2022.

Tárgy: Jegyzőkönyv megküldése

4996/2022

| | | | | | |
|--|---------|-------------------------------|------------|-----------|--------------|
| Derecskei Városi Önkormányzat 4130 Derecske | | Érkezett: | 2022.04.26 | Adószám: | 09-09-017153 |
| Munkaterv sorszáma: | Előadó: | Varsányiné dr. Antal Erzsébet | | Érkezett: | 2022.04.26 |
| | | ds. Antal E. | | | |

Bordán Szabolcs Polgármester Úr részére!

Varsányiné dr. Antal Erzsébet Jegyző Asszony részére!

Derecske Város Önkormányzat Képviselő Testülete részére!

Derecske

Köztársaság út 87.

4130

Tisztelt Címzettek!

Csatoltan megküldöm a Derecskei Városgazdálkodási Nonprofit Kft 2022. április 20,-án megtartott Felügyelő Bizottsági Ülésről készül jegyzőkönyvet további szíves használatukra.

Melléklet:

2 db eredeti jegyzőkönyv

Derecske, 2022. április 25.

Tisztelettel:

Derecskei Városgazdálkodási Nonprofit Kft.
4130 Derecske, Köztársaság út 90.
Cégjegyzék szám: 09-09-017153
Adószám: 18552825-2-09
Bankszámlaszám: 11738118-20020464

Kovács Zsolt
ügyvezető

IEGYZŐKÖNYV

Készült: a **Derecskei Városgazdálkodási Nonprofit Kft.** (4130 Derecske, Köztársaság út 90. sz.) alatti Központi Irodájában 2022. április 20-án 10,00 órakor megtartott Felügyelő Bizottsági üléséről

| | | |
|-----------------------------|-----------------|----------------|
| <u>Jelen vannak:</u> | Nagy Károly | FB. Elnök |
| | Kiss Gyula | FB. Tag |
| | Csécsi István | FB. Tag |
| | Kovács Zsolt | ügyvezető |
| | Bordán Szabolcs | polgármester |
| | Zákány Sándorné | gazdaságvezető |

Tárgy: A **Derecskei Városgazdálkodási Nonprofit Kft**

- Felügyelő bizottság elnökének megválasztása
- A Felügyelő Bizottság Ügyrendjének elfogadása
- A Nonprofit Kft 2021. évi beszámolójának értékelése, javaslattétel a Képviselő testület felé
- A Nonprofit Kft 2021. évi tervének ismertetése, javaslattétel a Képviselő testület felé

Kovács Zsolt a Nonprofit Kft ügyvezetője tisztelettel köszönti a megjelenteket. Javasolja a meghívóban közölt napirendi pontok elfogadását, valamint az ülés jegyzőkönyvvezetőjének Zákány Sándornét a Derecskei Városgazdálkodási Nonprofit Kft gazdaságvezetőjét. Jegyzőkönyv hitelesítőnek Nagy Károly FB. tagot javasolja.

1/2022. (2022.04.20.) számú Határozat

a Derecskei Városgazdálkodási Nonprofit Kft Felügyelő Bizottsága egyhangú szavazattal elfogadta a napi rendi pontokat.

2/2022. (2022.04.20.) számú Határozat

a Derecskei Városgazdálkodási Nonprofit Kft Felügyelő Bizottsága egyhangú szavazattal elfogadta Nagy Károly FB. tagot jegyzőkönyv hitelesítőnek, Zákány Sándornét jegyzőkönyvvezetőnek.

Kovács Zsolt a Nonprofit Kft ügyvezetője elmondta, hogy Dr. Lőrincz László a Felügyelő Bizottság Elnöke betegsége miatt lemondott Felügyelő Bizottsági tagságáról. Szilágyi Juliánnak Katalin egyéb okokra hivatkozva szintén lemondott a Felügyelő Bizottsági tagságáról. A Nonprofit Kft. tulajdonosa Derecske Város Önkormányzata a 2022. március 24.-i Képviselő Testületi ülésén a lemondott tagok helyett két új tagot választott Csécsi István és Kiss Gyula személyében.

Elmondta, hogy az újonnan megválasztott Felügyelő bizottsági tagok közül meg kell választani a Felügyelő Bizottság Elnökét, illetve el kell fogadni a Felügyelő Bizottság Ügyrendjét.

Csécsi István és Kiss Gyula a Felügyelő Bizottság tagjai javasolják Nagy Károlyt a Felügyelő Bizottság Elnökének.

Nagy Károly Felügyelő bizottsági tag a felkérést elfogadta.

3/2022. (2022.04.20.) számú Határozat

a Derecskei Városgazdálkodási Nonprofit Kft Felügyelő Bizottsága egyhangú szavazattal a Derecskei Városgazdálkodási Nonprofit Kft Felügyelő Bizottság elnökének Nagy Károlyt megválasztotta.

Nagy Károly a Felügyelő Bizottság Elnöke javasolja a már előkészített Felügyelő Bizottság Ügyrendjének elfogadását.

4/2022. (2022.04.20.) számú Határozat

a Derecskei Városgazdálkodási Nonprofit Kft. Felügyelő Bizottsága egyhangú szavazattal a Derecskei Városgazdálkodási Nonprofit Kft Felügyelő bizottságának Ügyrendjét elfogadta.

Kovács Zsolt a Nonprofit Kft. ügyvezetője elmondta, hogy 2021 évben a cél az volt a 2020 évi veszteséges gazdálkodást nyereségessé tenni. A Nonprofit Kft -nél személyi változások is történtek Papp Tibor és Sági Csaba személyében két új ágazatvezetővel bővült a személyi állomány.

A korábbi vezetéssel szemben az Állami Számvevőszék ellenőrzési hiányosságokat állapított meg. Az tulajdonos Önkormányzat részéről elvárás volt ezeknek a hiányosságoknak a megszüntetése.

A Nonprofit Kft 2021. évének középpontjában főként a felmérések, átvilágításokkal alátámasztott változások végrehajtása volt, melynek fő eredményterméke a társaság középtávú stratégiájának kidolgozása.

Hosszú távú cél az Önkormányzattal keretszerződés megkötése. A Nonprofit Kft célja nem a minél nagyobb profit, nem a működés finanszírozása mellett csekély nyereség elérése.

2021 évben a COVID járvány a konyhát sem kímélte, mivel a munkavállalók közül sokan megbetegedtek, ezért gyorsan kellett reagálni a kialakult helyzetre. Előfordult, hogy egy héttel Debrecenből kellett vásárolni az ételt, így a működési feltételeknek megfeleltünk.

a 2021 évi gazdálkodásunk pozitív eredményéhez hozzájárult az is, hogy a COVID miatt a munkavállalók után 1 havi hértámogatásban részesültünk.

A Nonprofit Kft 2020 évi működési költsége 111 % volt, ez 2021 évben lecsökkent 96 %-ra.

2022 évben benyújtásra került a Közszolgáltatási Szerződés módosítása. A Nonprofit Kft plusz költségeket állított be a szerződésbe melyek eddig az Önkormányzat nem finanszírozott. Ezeknek a költségeknek a finanszírozása is hozzájárul a társaság gazdasági stabilizálásához.

Célunk, a generáció váltás, illetve olyan szakemberek felvételére lenne szükséges, aki, mint a közszolgáltatásban és a vállalkozási tevékenységben is részt tudnának venni. Amennyiben a vállalkozási tevékenységünk során nyereséget érünk el, úgy azt visszatudnák fordítani eszközbeszerzése. A 2021 évben az eszköz beszerzést visszafogtuk.

2022 évben már elkezdődött az eszközbeszerzés, valamint a Sportcsarnok, az irodaépület, a Mátyás király utcai ingatlan felújításának előkészítése.

Célunk, hogy a település a gazdaságfejlesztése.

Folyamatban van a Szervezeti és Működési Szabályzat módosítása. A Szabályzatba beépül a közmunkaprogram mint szervezeti egység. Célunk a stabilabb környezet biztosítása együttműködve az Önkormányzattal.

Jelenleg azon dolgozunk, hogy a Közműépítési ágazat stabilan tudjon működni, hogyan gazdálkodjunk ki a munkavállalók bér és járulék közterheit. 2021 évben közműépítésre 10 szerződésünk volt, 5 önkormányzattal megkötött, 5 pedig külső alvállalkozókkal megkötött. Jelenleg a víz és csatorna vezeték építése folyik a MAPÉK Kft-nek értékesített területen.

Szeretném megjegyezni, hogy ebben a nehéz helyzetben a munkatársaim helyt álltak. Próbálunk családián munkakörülményeket teremteni a munkavállalóink részére.

Csécsi István Felügyelő bizottság tagja egyetért az eredmény visszaforgatásával. Megkérdezte, hogy jelenleg hány fő van közfoglalkoztatásban.

Kovács Zsolt a Nonprofit Kft ügyvezetője elmondta, hogy fokozatosan csökken a létszám a közfoglalkoztatottaknál, illetve a közfoglalkoztatási pályázatban benyújtott beruházásra nemet mondott a Hivatal.

Mivel a közfoglalkoztatottak létszáma fokozatosan csökken ezért szükség lenne a munkaviszonyban foglalkoztatott munkavállalókra, akiknek versenyképes bért kellene fizetni. Az Önkormányzatnak is érdeke, hogy az általuk megrendelt munkát ne külső vállalkozókkal lássák el.

Nagy Károly a Felügyelő Bizottság Elnöke elmondta, hogy a korábbi években komoly nyerség halmozódott fel a tarságnál. Az a célkitűzés, ami a beszámolóban le van írva

előremutató. Olyan munkavállalókat kellene alkalmazni, akivel nyerséget lehetne termelni.

Kovács Zsolt a Nonprofit Kft ügyvezetője elmondta, hogy a társaság célja nem a nagy nyereség elérése, hanem az Önkormányzattal együttműködve a feladatokat a lehatékonyabb, költségtakarékosan megoldani. Ilyen például a járdázási, az aszfaltozási feladatok ellátása.

Nagy Károly a Felügyelő Bizottság elnök megkérdezte Bordán Szabolcs Polgármestertől, ki dönti el, hogy hol építsenek járdát.

Bordán Szabolcs Polgármester elmondta, hogy lakossági kérelem alapján, illetve az Önkormányzat Építési Osztályának javaslata alapján a Pénzügyi bizottság dönt. A Nonprofit Kft minden esetben az Önkormányzat által kijelölt helyeken végzi el a munkálatokat. Jelenleg a Nyugati utca járdázása van napi renden.

Kiss Gyula Felügyelő bizottsági tag megkérdezte, hogy az étkezés anyagi fedezete biztosított-e.

Kovács Zsolt a Nonprofit Kft ügyvezetője elmondta; hogy a márciusi Képviselő-Testületi ülésen fogadták el, hogy amennyiben a kialakult helyzet miatt nagyobb áremelések lesznek az Önkormányzat a vesztséget megtéríti a kft-nek.

A Kft a Mátyás király utcán lévő épületet felújítja ebben az évben, ahol az általunk gyártott csemege uborkát tárolja, illetve más készleteket.

2022. május hónaptól a takarékosabb gazdálkodás érdekében csak A és B menüt készítünk.

Csécsi István Felügyelő bizottsági tag úgy tudja, hogy a temető működtetése a Nonprofit Kft feladata, ezért javasolja, hogy a ravatalozó előtti padok cseréjét, mivel rossz állapotban vannak. A lakosság nagy meglepéssel venné a csérért, de jogos elvárás is lenne.

Kovács Zsolt a Nonprofit Kft ügyvezetője ígéretet tett, hogy az Önkormányzattal és a Temetkezési Vállalattal egyeztet ez ügyben.

Bordán Szabolcs Polgármester is ígéretet tett, hogy a temetői padok cseréjére.

Nagy Károly a Felügyelő Bizottság Elnöke érdeklődött a szállás lehetőségéről.

Kovács Zsolt a Nonprofit Kft ügyvezetője elmondta, hogy a társaság tulajdonában lévő lakások bérbeadás után vannak hasznosítva.

Nagy Károly a Felügyelő bizottság elnöke javasolta, a Szováti úti temetőbe vezető járda felújítását, illetve fák ültetését.

Bordán Szabolcs Polgármester megköszönte a leköszönő felügyeli bizottsági tagok munkáját, illetve az új tagoknak, hogy elvállalták a felügyelő bizottsági tisztséget. Bízunk benne, hogy a jövőben előbbre tudnak lépni és a DEVAG, valamint az Önkormányzat még hatékonyabban együtt tud működni. Sok erőt és jó munkát kívánt a Felügyelő Bizottsági tagok részére.

Csécsi István Felügyelő Bizottsági tag reméli, hogy ők is hozzájárulnak az eredményes munkához.

Nagy Károly a Felügyelő Bizottság Elnöke javasolja a 2021 évi éves beszámoló elfogadását.

5/2022. (2022.04.20.) számú Határozat

a Derecske-Városgazdálkodási Nonprofit Kft Felügyelő Bizottsága egyhangú szavazattal javasolja elfogadásra Derecske Város Önkormányzata Képviselő-Testülete részére a Derecskei Városgazdálkodási Nonprofit Kft 2021. évi egyszerűsített éves beszámolóját, valamint Közhasznúsági mellékletét
Mérlegfőösszege eszköz és forrás oldalon 397.877 E Ft,
Adózott eredmény: 5.684 E Ft (nyereség).

Kovács Zsolt a Nonprofit Kft ügyvezetője ismertette a 2022 évi üzleti terv főbb elemeit. monda, hogy folyamatban van egy platós tehergépjármű beszerzése, a központi épület útfelújítása külső, belső felújítása. A Mátyás király utcai épület felújítása.

Hosszú távú terve a társaságnak a gazdaság fejlesztése, ipari terület kialakítása a régi TÖVÁL telepen. Kerítés építés a terület lezárása miatt, útépítés a Kandia utcán útalap készítés. Víz és szennyvíz vezeték kiépítése. Saját forrásból területfejlesztés. Kamion parkoló kialakítása. A terület értékesítéséből befolyt bevétel visszaforgatása, új terület vásárlása az Önkormányzattól. Fő koncepció új vállalkozások megszólítása, és a terület bérlet útján történi hasznosítása. Amennyiben lehetőség lesz hazai és EU-s forrás igénybevétele. A későbbiekben az ide telepedett vállalkozásokkal az együttműködés kialakítása.

A Nonprofit Kft elsődleges célja az Önkormányzati munkák elvégzése 2022 évben, járdaépítése felújítása.

A konyha alapanyagbeszerzésének közbeszerzési eljárásának megindítása.

A Sportcsarnok fejlesztése, (homlokzat, energetikai). belső ajtók cseréje, sporteszközök vásárlása, melyet a Nonprofit Kft a bevételből finanszíroz, összértéke kb. 6-7 millió Forint.

Nagy Károly a Felügyelő Bizottság Elnöke javasolja a Képviselő Testület részére a 2022. évi üzleti terv elfogadását.

6/2022. (2022.04.20.) számú Határozat

a Derecskei Városgazdálkodási Nonprofit Kft Felügyelő Bizottsága egyhangú szavazattal javasolja elfogadásra Derecske Város Önkormányzat Képviselő-Testülete részére a Derecskei Városgazdálkodási Nonprofit Kft 2022. évi üzleti tervét.

Nagy Károly a Felügyelő Bizottság elnöke megköszönte a jelenlévőknek a munkát, majd az ülést bezárta.

K.m.f.

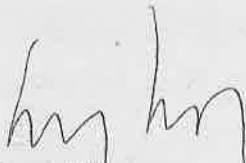

Nagy Károly
Felügyelő Bizottság Elnöke a
jegyzőkönyv hitelesítője



Zákány Sándorné
jegyzőkönyvvezető

Előkészítette: Csizmadia Szilvia vagyongazdálkodási referens

Döntéshozatal: egyszerű többség

ELŐTERJESZTÉS

Derecske Város Önkormányzata Képviselő-testületének

2022. április 28-i nyílt ülésére

Pénzügyi és Településfejlesztési Bizottságának

2022. április 27-i nyílt ülésére

Tárgy: Tulajdonosi hozzájárulás a Sportcsarnokban lévő ajtók cseréjéhez

Tisztelt Képviselő-testület!

Tájékoztatom a Tisztelt Képviselő-testületet, hogy 2022. április 20-án a Derecskei Városgazdálkodási Nonprofit Kft. (székhelye: 4130 Derecske, Köztársaság út 90., képviselője: Kovács Zsolt ügyvezető, a továbbiakban: Nonprofit Kft.) az előterjesztés **1. számú mellékletét** képező megkereséssel fordult Derecske Város Önkormányzatához.

A Nonprofit Kft. ügyvezetője beadványában leírja, hogy az üzemeltetésükben lévő Városi Sportcsarnok fejlesztésére vonatkozóan tulajdonosi hozzájárulását kéri Derecske Város Önkormányzatától.

A Nonprofit Kft. a Sportcsarnok épületében belső beruházási, felújítási munkát tervez 2022. évben. Új sporteszközök vásárlása mellett 25 db ajtó + 2 db sorolt fal cseréjét szeretné elvégezni, melyre nagy szükség van. Felmérték és mérlegelték a meglévő ajtók felújításának lehetőségét is, azonban azok csak időszakos megoldást jelentenének. Sajnos több ajtó rongált, sérült, így egy ütemben történne az ajtók cseréje.

A Nonprofit Kft. árajánlatokat kért műanyag ajtókra vonatkozóan, melyek jelenlegi összege nettó 3.612.700 Ft + ÁFA, bruttó 4.588.129 Ft.

A beruházást a Nonprofit Kft. finanszírozná az éves bevételből, valamint aktiválná az elvégzett beruházást. A 100.00 Ft alatti eszközök azonnal költségként kerülnek leírása, a 100.000 Ft feletti tárgyi eszközök után értékcsökkenés kerül elszámolásra.

A Nonprofit Kft. indítványozna továbbá egy Megállapodás megkötését is, amennyiben a Tulajdonos a Sportcsarnok üzemeltetését megszünteti a Nonprofit Kft. részéről, abban az esetben kéri a megszűnéskor érvényes könyv szerinti érték megtérítését.

A Nonprofit Kft. beadványához 2 db árajánlatot csatolt, mely az előterjesztés mellékletét képezi.

Tisztelt Képviselő-testület!

A Derecske Város Önkormányzata és a Nonprofit Kft. között fennálló Közszolgáltatási Szerződés 8.2. pontja értelmében:

A Megbízott feladata a Megbízó tulajdonában álló derecskei 834 hrsz.-ú, a valóságban Derecske, Kossuth u. 18/a. szám alatt található sportcsarnok és sporttelep teljes körű, folyamatos és szakszerű üzemeltetése, működtetése az alábbiak szerint:

- Derecske Város Önkormányzat Képviselő-testülete által meghozott döntésnek megfelelően

biztosítja a városi intézmények és kijelölt civil szervezetek számára a sportcsarnok és sporttelep térítésmentes használatát. A használatra jogosult intézményekkel, civil szervezetekkel folyamatosan tartja a kapcsolatot.

- Sportversenyeket szervez és lebonyolít.

*- **Karbantartja és üzemelteti a sportcsarnok és sporttelep épületegyüttesét, és a hozzá tartozó területet (futó, kézi, futballpályák, kondipark, valamint az egyéb zöldfelületek). Gondoskodik a nád kivágásáról, illetőleg szükség szerint szúnyogirtást végez/végeztet.***

- A Megbízóval kötött szerződés alapján biztosítja a sportcsarnok helyiségeit, illetőleg technikai eszközeit a különféle városi rendezvényekhez.

Tekintettel arra, hogy a Nonprofit Kft. finanszírozásában valósul meg a fenti beruházás, a felújítás értékét a Nonprofit Kft. aktiválja, az ő könyveiben kerül bevezetésre.

Kérem a Képviselő-testületet, hogy az előterjesztés megvitatását követően döntésüket meghozni szíveskedjenek.

Határozati javaslat

Derecske Város Önkormányzata Képviselő-testülete úgy határozott, tulajdonosi hozzájárulását adja ahhoz, hogy a Derecske Város Önkormányzatának 1/1 arányú tulajdonát képező 834/1 hrsz-ú, 4130 Derecske, Kossuth u. 16/A. szám alatt lévő Derecske Városi Sportcsarnok épületében a Derecskei Városgazdálkodási Nonprofit Korlátolt Felelősségű Társaság (székhelye: 4130 Derecske, Köztársaság út 90.), mint az épület üzemeltetője belső, beruházási munkálatok keretében 25 db ajtó + 2 db sorolt wc fal cseréjének munkálatait nettó 3.612.700 Ft + ÁFA, bruttó 4.588.129 Ft értékben elvégezze.

A Képviselő-testület hozzájárul ahhoz, hogy a fenti munkálatok a Derecskei Városgazdálkodási Nonprofit Kft. beruházásában valósuljanak meg, illetve a felújítás értéke a Nonprofit Kft. könyveiben kerüljön aktiválásra.

A Képviselő-testület a felújítási munkálatok elvégzésére vonatkozóan Megállapodást kíván kötni a Derecskei Városgazdálkodási Nonprofit Kft-vel.

A Képviselő-testület felhatalmazza a Polgármestert a Megállapodás megkötésére.

A Képviselő-testület felkéri a Polgármestert, hogy a fenti döntésről a Nonprofit Kft. ügyvezetőjét tájékoztassa.

Felelős: Bordán Szabolcs polgármester

Határidő: azonnal

D e r e c s k e, 2022. április 21.

T i s z t e l e t t e l:





Derecskei Városgazdálkodási Nonprofit Kft.
/4130 Derecske, Köztársaság út 90./
Cégjegyzékszám: 09-09-017153 Adószám: 18552825-2-09
Telefon / Fax: 54-410-005
E-mail: info@devag.hu

Iktatószám: 97K/2022.

Tárgy: Sportcsarnok beruházás, tulajdonosi hozzájárulás

mellékletek: 2db árajánlat

Tisztelt Polgármester Úr!
Tisztelt Alpolgármester Asszony!
Tisztelt Jegyző Asszony!

Társaságunk üzemeltetésében lévő Városi Sportcsarnok fejlesztésére vonatkozóan kérem tulajdonosi hozzájárulásukat az alábbi beruházásához:

A sportcsarnok épületében belső beruházási, felújítási munkát tervezünk 2022.évben. Új sporteszközök vásárlása mellett 25 db ajtó cseréjét szeretnénk elvégezni, melyre nagy szükség van. Társaságunk felmérte és mérlegelte a meglévő ajtók felújításának lehetőségét is, azonban azok csak időszakos megoldást jelentenének. Sajnos több ajtó rongált, sérült, így egy ütemben történne az ajtók cseréje.

Társaságunk árajánlatokat kért műanyag ajtókra vonatkozóan, melynek jelenlegi összege, nettó 3.612.700 Ft + ÁFA.

A beruházást a városgazdálkodás finanszírozza az éves bevételéből, valamint aktiválja. A 100.000 Ft alatti eszközök azonnal költségként kerülnek leírásra, a 100.000 Ft feletti tárgyi eszközök után értékcsökkenés kerül elszámolásra.

Tulajdonosi hozzájárulás mellett kérvényezek egy megállapodást. Amennyiben a tulajdonos a sportcsarnok üzemeltetését megszünteti társaságunk részéről, abban az esetben kérem, a megszűnéskor érvényes könyv szerinti érték megtérítését.

Köszönettel,

Derecske, 2022. 04. 20.

Kovács Zsolt
üzgyvezető

ÁRAJÁNLAT 55m2

| | | | | | |
|------------------------------------|---|--|---|-------------------------------------|--------------------------------|
| Yevő: Lustig Imre | Méretezés | | Üvegezés | | Bépipítés módja: 15% |
| Cím: Derecske Sportosarmok | Névteljes <input checked="" type="checkbox"/> | Gyártási <input type="checkbox"/> | 4-14-14-14 (Argon 0,6 W/m2K) <input type="checkbox"/> | <input checked="" type="checkbox"/> | 4-16-4Low-3+Arg (1,0 W/m2K) |
| Tel: | Pf nélküli <input checked="" type="checkbox"/> | Pf-vel <input type="checkbox"/> | Fehér profil | | Bépipítés szabad kávéba |
| Email: sport@devaq.hu | Toldal méretek BEI/II <input checked="" type="checkbox"/> | | Toldal méretek KIV/II <input type="checkbox"/> | | Kelt: 2022. április 20. |
| Szállítási cím, beépítés he | | | Vállalt határidő: min. 4 hét | | Egyéb: |
| | | | | | A/2022/000981 |

| Sor- szám | Megnevezés | Méret (mm) | | Osztás m2 | Különlleges üveg | Tökoldó | | | Mennyiség | | Egységár Fu/db | Érték Ft |
|--------------|---------------|------------|------|--------------|---------------------|---------|------|------|-----------|-----|-------------------|--------------|
| | | Szél | Mag | | | bal | jobb | lent | fent | bal | | |
| 1. | | | | | | | | | | | | |
| 2. | bejárati ajtó | 820 | 2050 | | | | | | 14 | 14 | 110 000 Ft | 1 540 000 Ft |
| 3. | bejárati ajtó | 920 | 2050 | | | | | | 7 | 7 | 135 000 Ft | 805 000 Ft |
| 4. | bejárati ajtó | 680 | 2050 | | | | | | 4 | 4 | 105 000 Ft | 420 000 Ft |
| 5. | sorolt wc fal | 2800 | 2100 | | | | | | 1 | 1 | 298 000 Ft | 298 000 Ft |
| 6. | sorolt wc fal | 2800 | 2100 | | | | | | 1 | 1 | 355 000 Ft | 355 000 Ft |
| 7. | | | | | | | | | | | | |
| 8. | | | | | | | | | | | | |
| 9. | | | | | | | | | | | | |
| 10. | | | | | | | | | | | | |
| 11. | | | | | | | | | | | | |
| 12. | | | | | | | | | | | | |
| 13. | | | | | | | | | | | | |
| 14. | | | | | | | | | | | | |
| 15. | | | | | | | | | | | | |
| 16. | | | | | | | | | | | | |
| 17. | | | | | | | | | | | | |
| 18. | | | | | | | | | | | | |

Arajánlat oldalainak száma 1

Az ajánlatunk 3 napig érvényes!!!!

Az ajánlat a takarékeztést nem tartalmazza (260fm x 700Ft/fm nettó: 182.000.-Ft)

| | |
|-------------------------------------|--------------|
| Nettó ár: | 3 418 000 Ft |
| Nettó kedv. ár: | 3 100 000 Ft |
| Nettó nyílászárók beépítése: | 512 700 Ft |
| Nettó összesen: | 3 612 700 Ft |
| Bruttó összesen: | 4 588 129 Ft |



Azonosító: 2022.00244 - -
2022. 04. 11.

Oldal 1 / 2

Árajánlat

Köszönjük érdeklődését! A rendelkezésünkre bocsátott paraméterek alapján az alábbi árajánlatot adjuk.

T.-1 / 14 Darab

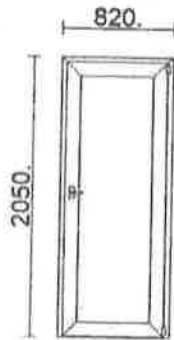

Profil: Horizont PS Penta+
Szín (külső/belső): Fehér
Vasalat: Roto NT, Fehér
Stadur panel 24mm, Fehér K/B-
Standard

Nézetirány: Belső

Egyszárnyú ajtó jobb befelé

Felület: 1.68 m²

Tömeg: 39.1 Kg

Nettó egységár: 116 152 Ft
Tétel összesen: 1 626 128 Ft

T.-2 / 7 Darab

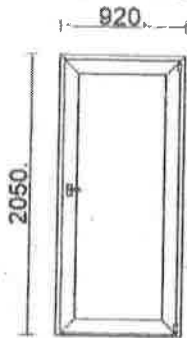

Profil: Horizont PS Penta+
Szín (külső/belső): Fehér
Vasalat: Roto NT, Fehér
Stadur panel 24mm, Fehér K/B-
Standard

Nézetirány: Belső

Egyszárnyú ajtó jobb befelé

Felület: 1.89 m²

Tömeg: 41.2 Kg

Nettó egységár: 121 842 Ft
Tétel összesen: 852 894 Ft

T.-3 / 4 Darab

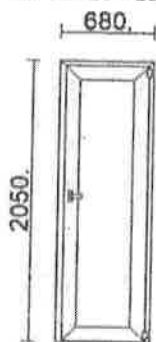

Profil: Horizont PS Penta+
Szín (külső/belső): Fehér
Vasalat: Roto NT, Fehér
Stadur panel 24mm, Fehér K/B-
Standard

Nézetirány: Belső

Egyszárnyú ajtó jobb befelé

Felület: 1.39 m²

Tömeg: 36.3 Kg

Nettó egységár: 108 187 Ft
Tétel összesen: 432 748 Ft

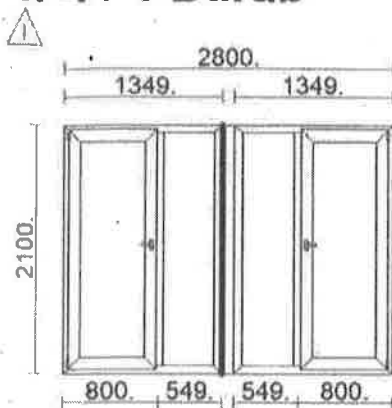
T.-4 / 1 Darab

Profil: Horizont PS Penta+
 Szín (külső/belső): Fehér
 Vasalat: Roto NT, Fehér
 Stadur panel 24mm, Fehér K/B-
 Standard

1x2100 mm PS Toktoldó 100mm
 1x2100 mm PS H soroló

Nézetirány: Belső

2xFix+Egyszárnyú ajtó jobb
 befele+Egyszárnyú ajtó bal befele

Felület: 5.67 m²

Tömeg: 119.2 Kg

Nettó egységár: 311 873 Ft

Tétel összesen: 311 873 Ft

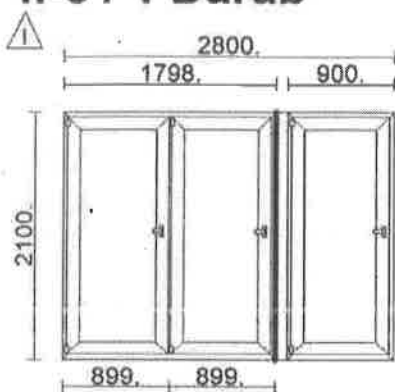
T.-5 / 1 Darab

Profil: Horizont PS Penta+
 Szín (külső/belső): Fehér
 Vasalat: Roto NT, Fehér
 Stadur panel 24mm, Fehér K/B-
 Standard

1x2100 mm PS Toktoldó 100mm
 1x2100 mm PS H soroló

Nézetirány: Belső

Egyszárnyú ajtó bal befele

Felület: 5.67 m²

Tömeg: 132.5 Kg

Nettó egységár: 365 939 Ft

Tétel összesen: 365 939 Ft

Darabszám összesen: 27 Darab

Összfelület: 53.64 m²

Össztömeg: 1232.8 Kg

| | |
|---------------------|--------------|
| Beépítés | 810 000 Ft |
| Projekt összértéke | 4 399 582 Ft |
| Kedvezmény 15% | -659 937 Ft |
| Össz. kedvezménnyel | 3 739 645 Ft |
| ÁFA értéke 27% | 1 009 704 Ft |
| Összesen | 4 749 349 Ft |

Az árajánlat 5 napig érvényes.

Üdvözléssel:

Földesi Renáta

POLGÁRMESTERÉTŐL

Előkészítette: Pásztor Katalin titkársági ügyintéző

Határozathozatal: egyszerű többség

ELŐTERJESZTÉS

Derecske Város Önkormányzata Képviselő-testülete

2022. április 28-i nyílt ülésére

Pénzügyi és Településfejlesztési Bizottság

2022. április 27-i nyílt ülésére

Tárgy: Derecske Város Önkormányzatának az „Esély Derecskén” című Önkormányzati Lakáspályázatok elbírálásának szempontjairól szóló szabályzat módosítása

Tisztelt Képviselő-testület!

Derecske Város Önkormányzatának az „Esély Derecskén” című Önkormányzati Lakáspályázatok elbírálásának szempontjairól szóló szabályzat legutóbb (a továbbiakban: lakás szabályzat) 2020 júliusában került módosításra.

A lakás szabályzat módosításait félkövér betűtípussal, azon részeket, amelyek törlésre kerülnének, áthúzással jelöltük:

- II.3.) A lakásokba a kölcsönvevő a kölcsönadó írásbeli hozzájárulása nélkül is befogadhatja házastársát, élettársát, gyermekét, ~~valamint szülőjét~~. A kölcsönvevő köteles Derecske Város Önkormányzata felé bejelenteni, amennyiben befogadja házastársát, élettársát, gyermekét, ~~valamint szülőjét~~. A fent megnevezett személyeken kívül kölcsönvevő nem fogadhat be más személyt.

- II. 4.) Kizáró okok:

- A pályázat benyújtásának időpontjában a pályázónak önkormányzati lakás, illetve nem lakás céljára szolgáló önkormányzati ingatlan tekintetében bérleti díj, **rezi** tartozása van.
- Derecske Város Önkormányzata, illetve konzorciumi partnere(i) vezető tisztségviselői, a Képviselő-testület tagjai, a **Képviselő-testület Pénzügyi és Településfejlesztési Bizottságának tagjai**, valamint fentiek a Polgári Törvénykönyvről szóló 2013. évi V. törvény (a továbbiakban: Ptk.) szerinti közeli hozzátartozói nem lehetnek a beköltözők.

- III. A pályázatokhoz mellékelni kell

- Pályázati adatlap (2. számú melléklet),
- Nyilatkozatok (3. számú melléklet),
- Pontozáshoz szükséges adatok (4. számú melléklet),
- A pályázó és a pályázóval együtt költözni kívánó személy/személyek személyazonosító igazolványai és lakcímkártya másolatai (pályázók által aláírt másolati példányok).

- A pályázó és a pályázóval együtt költözni kívánó személyek Szándéknyilatkozata Derecske városába költözésről - Derecske Város Önkormányzatának az „Esély Derecskén” című Önkormányzati Lakáspályázat benyújtásához (5. számú melléklet) - **amennyiben nem derecskei lakóhelyű pályázókról van szó.**
- A pályázó és a pályázóval együtt költözők munkáltatói igazolása, biztosítási jogviszony alapján megállapított CSED/GYED/GYES esetén a munkáltatói igazoláson túl igazolás vagy határozat a támogatás folyósításáról.
- Szakorvosi igazolás a fogantatás vélelmezhető és a szülés várható időpontjáról, melyet szülész-nőgyógyász állít ki.
- A pályázó köteles másolatban csatolni a lakás-előtakarékossági szerződés/ **megtakarítási szerződésének** másolatát, valamint az elmúlt 3 havi részlet befizetését igazoló csekkszelvény vagy bankszámlakivonat másolatát.
Amennyiben a pályázó több lakás-előtakarékossági szerződéssel/ **megtakarítási szerződéssel** is rendelkezik, a pontozás során azt lehet figyelembe venni, amely a pályázó nevére szól, vagy kedvezményezettként van megjelölve és a megtakarítások közül a legmagasabb összegű.
- A pályázó köteles csatolni a legmagasabb iskolai végzettségét/szakképesítését igazoló bizonyítványok/okiratok másolatát.
- A pályázó közérdekű önkéntes tevékenység végzéséről szóló igazolás, jelenléti ív (legalább 5 alkalomról). Amennyiben a pályázó már korábban pályázott lakáspályázaton, úgy nem szükséges még egyszer teljesítenie. Ez esetben elég másolatban csatolni a közérdekű önkéntesség végzéséről szóló igazolást, jelenléti ívet. Azon alkalmak vehetők figyelembe, amelyeket a pályázó a pályázat benyújtását megelőző három hónapban végzett.
- Nyilatkozatot összeférhetlenségről (6. számú melléklet)
- Kiegészítő melléklet (8. számú melléklet)
- Nyilatkozat sorrendről (9. számú melléklet) – **amennyiben több lakás került azonos időben meghirdetésre.**
- Sikeres pályázás esetén a pályázóknak és a pályázóval együtt beköltöző személy/személyeknek 15 napon belül lakcímkártya másolatot szükséges benyújtania arról, hogy állandó lakcíme a megpályázott ingatlanon van (pályázók által aláírt másolati példány).
- IV. 4.) A lakhatási lehetőség igénybevételének feltétele, hogy a beköltöző fiatal (vagy a család, pár legalább egyik tagja) foglalkoztatási jogviszonnyal rendelkezzen, ~~vagy résztvevő legyen az EFOP-1.2.11-16 „Esély Otthon” pályázat pályázati felhívásának 3.1.1 fejezet 4., 5. tevékenységében (ösztönzőben részesül(t), vagy részt vett a Hazai és Európai Unió Programokra történő egyéni felkészítőn).~~
- IV. 6.1. Veszélyhelyzet ideje alatt nem kell a fiataloknak közérdekű önkéntes tevékenységet végezniük. A 6.) pontban meghatározott közérdekű önkéntes tevékenységet a veszélyhelyzet megszűnésétől számított 60 napon belül teljesíteni szükséges.
- IV. 6.2. Amennyiben már megkötött Haszonkölcsön szerződéseket is érint, úgy azt a veszélyhelyzet kihirdetéséről számított 15 napon belül módosítani szükséges.
- IV. 6.3. Amennyiben a pályázók a fentiek szerint **nem teljesítik a közérdekű önkéntes tevékenységet a Haszonkölcsön szerződés felmondható.**
- IV. 7.) A nyertes pályázóknak vállalniuk kell, hogy Derecske Város Önkormányzatának felkérésére:

- cselekvési tervek elkészítésében, felülvizsgálatában vesznek részt,
 - a cselekvési tervben rögzített feladatok megvalósításában aktív, tevőleges részvételt tanúsítanak,
 - szakmai rendezvényeken, tanácsadásokon vesznek részt,
 - részt vesznek a település közösségfejlesztési programjaiban, **valamint**
~~- ismeretátadási programokban és szakmai kiránduláson vesznek részt.~~
- IV. 9.) A Bizottság kedvezően bírálja el annak a pályázónak a pályázatát, aki:
- 18 és 35 év közötti magyar állampolgár, (elbírálásnál a Bizottság előnyben részesíti a 30. életévet el nem érőket).
 - közösségi célú önkéntes tevékenységet végez a településen legalább 5 alkalommal, vagy összesen 10 órában. **(Azon szervezetek, ahol közérdekű önkéntes tevékenység folytatható, az alábbi linken érhetőek el: <http://kot.emmi.gov.hu/onkentesseg>)** Amennyiben a pályázó már korábban pályázott lakáspályázaton, úgy nem szükséges még egyszer teljesítenie. Ez esetben elég másolatban csatolni a közérdekű önkéntes tevékenység végzéséről szóló igazolást, jelenléti ívet. Azon alkalmak vehetők figyelembe, amelyeket a pályázó a pályázat benyújtását megelőző három hónapban végzett.
 - vállalja, hogy rajta kívül maximum 4 fő közeli hozzátartozó költözik be az elnyert ingatlanba,
 - vállalja, hogy Derecske Város Önkormányzatának felkérésére cselekvési tervek elkészítésében, felülvizsgálatában vesz részt, a cselekvési tervben rögzített feladatok megvalósításában aktív, tevőleges részvételt tanúsít, továbbá szakmai rendezvényeken, tanácsadásokon, a település közösségfejlesztési programjaiban, **valamint ismeretátadási programokban és szakmai kiránduláson vesz részt,**
 - a pályázatát a pályázati felhívásban megjelölt határidőre, a megjelölt dokumentumokkal együtt hiánytalanul benyújtotta, **a benyújtott dokumentumok maradéktalanul kitöltésre és aláírásra kerültek,**
 - aki vállalja, hogy sikeres pályázást követően lakóhelyének a támogatási időszak alatt a megpályázott lakást jelenti be és azt lakcímkártyával igazolja a költözést követő 15 napon belül,
 - aki vállalja, hogy életvitelszerűen a megpályázott lakásban fog lakni,
 - aki vállalja, hogy amennyiben a lakáshoz udvar is tartozik, köteles azt rendben tartani,
 - aki vállalja, hogy amennyiben azon feltételek változnak, amelyre tekintettel a pályázó pályázata kedvezően került elbírálásra, köteles azt Derecske Város Önkormányzatának bejelenteni,
 - aki tudomásul veszi, hogy legfeljebb két évig lehet lakója a megpályázott lakásnak,
 - a beköltöző fiatal (vagy a család, pár legalább egyik tagja) foglalkoztatási jogviszonnyal rendelkezik **vagy résztvevő a projekt 4., 5. tevékenységében.**
- VI. 9.) A pályázatokat a Polgármester /vagy az általa megbízott személy/ által kijelölt **2 fő** jelenlétében kell felbontani. A felbontást a benyújtási határidőt követő 5 munkanapon belül kell elvégezni. A pályázatok felbontásáról jegyzőkönyv készül.
- VI. 10.) A 9.) bekezdés szerint felbontott pályázatokat a Polgármester által kijelölt, a **Polgármesteri Hivatal két alkalmazottja** értékeli és rangsorolja a bontást követő 5 munkanapon belül. A pályázatok értékeléséről jegyzőkönyv készül.
- X. A lakás rendeltetészerű használatának ellenőrzése:

A kölcsönadó a rendeltetésszerű és gondos használatot, továbbá a szerződésben foglalt kötelezettségek teljesítését évente egy alkalommal, vagy **szükség szerint** a kölcsönvevő nyugalmának és foglalkozásának zavarása nélkül ellenőrzi munkanapokon, **valamint szombati napokon 8-16 óra között**. A kölcsönvevő a lakásba történő bejutást biztosítani és az ellenőrzést túrni köteles.

- Az 1. számú melléklet tartalmazza a Pályázati felhívást, amelyben szerepel, hogy milyen mellékleteket szükséges a pályázathoz csatolni. Ez a szabályzattal összhangban kerülne módosításra.
- A 4. számú melléklet tartalmazza a Pontozáshoz szükséges adatokat, mely szintén a szabályzattal összhangban kerülne módosításra. A c) pont kiegészítésre kerülne a megtakarítási szerződéssel, melyre szintén plusz pont lesz adható. Tekintettel arra, hogy az „Esély Derecskén” projekt lezárult, a projekt keretében meghirdetett programokon való részvételért járó pontozást is javasoljuk a szabályzathoz törölni. A g) pont az alábbiakat tartalmazta: „Amennyiben a pályázó jelenleg is a megpályázott önkormányzati ingatlanban lakik, plusz pont adható.” A pályázati felhívás szerint a beköltözők maximum két évig lehetnek lakói az ingatlanoknak, így ezt is törölni szükséges.
- A 7. számú melléklet a benyújtott pályázatok pontszámainak összesítéséhez tartalmazza a pontrendszert, melyet a 4. számú melléklethez hasonlóan módosítottunk.

Kérem a Tisztelt Képviselő-testületet, hogy az előterjesztés megvitatása után döntését meghozni szíveskedjen.

Határozati javaslat

Derecske Város Önkormányzata Képviselő-testülete – figyelemmel az EFOP-1.2.11-16-2017-00057 azonosító számú, „Esély Derecskén” című projekt Támogatási szerződésében foglaltakra – úgy határozott, hogy elfogadja a határozat mellékletét képező, **„Derecske Város Önkormányzatának az „Esély Derecskén” című Önkormányzati Lakáspályázatok elbírálásának szempontjairól”** szóló szabályzatot és felkéri a Pénzügyi és Településfejlesztési Bizottság elnökét annak végrehajtására.

Felelős: Bordán Szabolcs polgármester

Makleit Zsolt elnök

Határidő: folyamatos

D e r e c s k e, 2022. április 19.

Tisztelettel:

Bordán Szabolcs s.k.
polgármester



SZABÁLYZAT

Derecske Város Önkormányzatának az „Esély Derecskén” című Önkormányzati Lakáspályázatok elbírálásának szempontjairól

Derecske Város Önkormányzata Képviselő-testülete az EFOP-1.2.11-16-2017-00057 azonosító számú, „Esély Derecskén” című projekt keretében felújított ingatlanok használatba adásának pályázat útján történő elbírálására vonatkozó szabályokat az alábbiak szerint állapítja meg.

Hatályos: 2022. április 29-től

I. A szabályzat célja

E szabályzat célja a vidék népességmegtartó képességének javítása, valamint a vidékről történő „minőségi elvándorlás” megakadályozása érdekében a fiatalok támogatása. Célunk továbbá, hogy javuljanak a fiatalok lakhatási körülményei a kedvezményes, önálló lakhatási lehetőségek biztosítása által.

II. A szabályzat hatálya

- 1.) A szabályzat személyi hatálya a Derecske településen élő, illetve lakóhelyként Derecske települést választani szándékozó 18-35 éves fiatalok (beleértve a településről elszármazott, visszaköltöző fiatalokat, valamint a leteleplő fiatalokat). Az EFOP-1.2.11-16 kódszámú Esély Otthon című projekt felhívására tekintettel Derecske Város Önkormányzata a pályázatok elbírálásánál előnyben részesíti a 30. életévet el nem érőket a beköltöző fiatalok/párok/családok kiválasztásánál.
- 2.) Tekintettel a lakások hasznos alapterületére, a pályázón kívül maximum 4 fő közeli hozzátartozó költözhet be az ingatlanba.
- 3.) A lakásokba a kölcsönvevő a kölcsönadó írásbeli hozzájárulása nélkül is befogadhatja házasátársát, élettársát, gyermekét. A kölcsönvevő köteles Derecske Város Önkormányzata felé bejelenteni, amennyiben befogadja házasátársát, élettársát, gyermekét. A fent megnevezett személyeken kívül kölcsönvevő nem fogadhat be más személyt.
- 4.) Amennyiben a felsorolt kizáró okok bármelyike fennáll, úgy a pályázó pályázata további értékelés nélkül elutasításra kerül.

Kizáró okok:

- A pályázó rendelkezik saját egész lakástulajdonnal.
- A pályázó a pályázat benyújtásáig bármikor önkényes lakásfoglalóként beköltözött bármilyen lakásba.
- A pályázat benyújtásának időpontjában a pályázónak önkormányzati lakás, illetve nem lakás céljára szolgáló önkormányzati ingatlan tekintetében bérleti díj, rezsi tartozása van.
- A pályázónak önkormányzati lakás bérlőjeként bérleti szerződése lakbér meg nem fizetése, szerződésben vállalt kötelezettség nem teljesítése, együttélés szabályainak megszegése, illetve a lakás rongálása, nem rendeltetésszerű használata miatt jogszerűen felmondásra került-e vagy szerződése lejárt és lakás-kiürítési kötelezettségének nem tett eleget.
- A pályázó a haszonkölcsön-szerződés ideje alatt nem töltheti be a 36. életévet.
- Derecske Város Önkormányzata, illetve konzorciumi partnere(i) vezető tisztségviselői, a Képviselő-testület tagjai, a Képviselő-testület Pénzügyi és Településfejlesztési Bizottságának tagjai, valamint fentiek a Polgári Törvénykönyvről szóló 2013. évi V. törvény (a továbbiakban: Ptk.) szerinti közeli hozzátartozói nem lehetnek a beköltözők.

- 5.) A szabályzat tárgyi hatálya Derecske Város Önkormányzat tulajdonában álló, az alábbiakban felsorolt lakásokra, ingatlanokra terjed ki (a továbbiakban: lakás):

| Ssz. | Ingatlan megnevezése | Ingatlan címe: | Hrsz. | Lakásszám |
|------|----------------------|--------------------------------------|----------|-----------|
| 1. | Társasházi lakás | Köztársaság út 88. 2. lh. I. em. 4. | 816/A/10 | 1 |
| 2. | Társasházi lakás | Köztársaság út 88. 3. lh. I. em. 3. | 816/A/15 | 1 |
| 3. | Társasházi lakás | Köztársaság út 88. 3. lh. II. em. 6. | 816/A/18 | 1 |

| | | | | |
|----|--------------------------------|---------------------|------|---|
| 4. | Bérlakás | Szováti út 4/2. | 1513 | 1 |
| 5. | Bérlakás | Rákóczi u. 76/1. | 2032 | 1 |
| 6. | Lakóépületté alakítandó épület | Köztársaság út 125. | 2915 | 3 |
| 7. | Lakóépületté alakítandó épület | Semmelweis u. 26. | 3164 | 1 |
| 8. | Bérlakás | Kandia u. 36. | 514 | 1 |

Lakások felszereltsége: konyhabútor, étkező pult, mosógép, laptop, íróasztal, gardrobe szekrény, mikrohullámú sütő, hűtőszekrény, tűzhely, ágy.

A pályázónak vállalnia kell, hogy amennyiben a lakáshoz udvar is tartozik, köteles azt rendben tartani.

6.) Jelen szabályzatban nem szabályozott kérdésekben a Polgári Törvénykönyvről szóló 2013. évi V. törvény az irányadó.

III. A pályázatokhoz mellékelni kell

- Pályázati adatlap (2. számú melléklet),
 - Nyilatkozatok (3. számú melléklet),
 - Pontozáshoz szükséges adatok (4. számú melléklet),
 - A pályázó és a pályázóval együtt költözni kívánó személy/személyek személyazonosító igazolványai és lakcímkártya másolatai (pályázók által aláírt másolati példányok).
 - A pályázó és a pályázóval együtt költözni kívánó személyek Szándéknyilatkozata Derecske városába költözésről - Derecske Város Önkormányzatának az „Esély Derecskén” című Önkormányzati Lakáspályázat benyújtásához (5. számú melléklet) - amennyiben nem derecskei lakóhelyű pályázókról van szó.
 - A pályázó és a pályázóval együtt költözők munkáltatói igazolása, biztosítási jogviszony alapján megállapított CSED/GYED/GYES esetén a munkáltatói igazoláson túl igazolás vagy határozat a támogatás folyósításáról.
 - Szakorvosi igazolás a fogantatás vélelmezhető és a szülés várható időpontjáról, melyet szülész-nőgyógyász állít ki.
 - A pályázó köteles másolatban csatolni a lakás-előtakarékossági szerződés/ megtakarítási szerződésének másolatát, valamint az elmúlt 3 havi részlet befizetését igazoló csekkszelvény vagy bankszámlakivonat másolatát.
- Amennyiben a pályázó több lakás-előtakarékossági szerződéssel/ megtakarítási szerződéssel is rendelkezik, a pontozás során azt lehet figyelembe venni, amely a pályázó nevére szól, vagy kedvezményezettként van megjelölve és a megtakarítások közül a legmagasabb összegű.
- A pályázó köteles csatolni a legmagasabb iskolai végzettségét/szakképesítését igazoló bizonyítványok/okiratok másolatát.
 - A pályázó közérdekű önkéntes tevékenység végzéséről szóló igazolás, jelenléti ív (legalább 5 alkalomról). Amennyiben a pályázó már korábban pályázott lakáspályázaton, úgy nem szükséges még egyszer teljesítenie. Ez esetben elég másolatban csatolni a közérdekű önkéntesség végzéséről szóló igazolást, jelenléti ívet. Azon alkalmak vehetők figyelembe, amelyeket a pályázó a pályázat benyújtását megelőző három hónapban végzett.
 - Nyilatkozatot összeférhetetlenségről (6. számú melléklet)
 - Kiegészítő melléklet (8. számú melléklet)
 - Nyilatkozat sorrendről (9. számú melléklet) – amennyiben több lakás került azonos időben meghirdetésre.
 - Sikeres pályázás esetén a pályázóknak és a pályázóval együtt beköltöző személy/személyeknek 15 napon belül lakcímkártya másolatot szükséges benyújtania arról, hogy állandó lakcíme a

megpályázott ingatlanon van (pályázók által aláírt másolati példány).

IV. A pályázatok elbírálásra vonatkozó szabályok

- 1.) A beérkezett ösztöndíjpályázatokat Derecske Város Önkormányzata Képviselő-testülete Pénzügyi és Településfejlesztési Bizottsága (a továbbiakban: Bizottság) bírálja el zárt ülésen.
- 2.) A Bizottság minden benyújtott, formailag megfelelő pályázatot érdemben elbírál és döntését írásban indokolja. A döntésről a pályázók írásban kapnak értesítést. A pályázatok eredményét az önkormányzat honlapján és a helyben szokásos módon is közzéteszi a pályázatok sorszámaival és a kapott pontszámokkal.
- 3.) A Bizottság döntését követően a nyertes pályázóval Haszonkölcsön-szerződés kerül megkötésre, melyet a Polgármester köt meg a nyertes pályázóval.
- 4.) A lakhatási lehetőség igénybevételének feltétele, hogy a beköltöző fiatal (vagy a család, pár legalább egyik tagja) foglalkoztatási jogviszonnyal rendelkezzen.
- 5.) Egy fiatal, vagy pár, illetve család legfeljebb 2 éven keresztül lehet lakója a projekt keretében felújított lakás(ok)nak. A megpályázott lakást egy évre lehet a pályázónak használatba adni. Egy év letelte után külön pályázat benyújtása nélkül dönthet a Bizottság a használat további egy évvel történő meghosszabbításáról.
- 6.) A pályázóknak kötelező közösségi célú önkéntes tevékenység végzése a településen legalább 5 alkalommal, vagy összesen 10 órában. Azon alkalmak vehetők figyelembe, amelyeket a pályázó a pályázat benyújtását megelőző három hónapban végzett:
 - 6.1. Veszélyhelyzet ideje alatt nem kell a fiataloknak közérdekű önkéntes tevékenységet végezniük. A 6.) pontban meghatározott közérdekű önkéntes tevékenységet a veszélyhelyzet megszűnésétől számított 60 napon belül teljesíteni szükséges.
 - 6.2. Amennyiben már megkötött Haszonkölcsön szerződéseket is érint, úgy azt a veszélyhelyzet kihirdetéséről számított 15 napon belül módosítani szükséges.
 - 6.3. Amennyiben a pályázók a fentiek szerint nem teljesítik a közérdekű önkéntes tevékenységet a Haszonkölcsön szerződés felmondható.
- 7.) A nyertes pályázóknak vállalniuk kell, hogy Derecske Város Önkormányzatának felkérésére:
 - cselekvési tervek elkészítésében, felülvizsgálatában vesznek részt,
 - a cselekvési tervben rögzített feladatok megvalósításában aktív, tevőleges részvételt tanúsítanak,
 - szakmai rendezvényeken, tanácsadásokon vesznek részt,
 - részt vesznek a település közösségfejlesztési programjaiban.
- 8.) A pályázó az elbíráló szerv döntése ellen fellebbezéssel nem élhet, a döntés ellen érdemben nincs helye jogorvoslatnak. A döntésre vonatkozóan nem lehet benyújtani kifogást, fellebbezést, amennyiben az nem ütközik a pályázati kiírásba.
- 9.) **A Bizottság kedvezően bírálja el annak a pályázónak a pályázatát, aki:**
 - 18 és 35 év közötti magyar állampolgár, (elbírálásnál a Bizottság előnyben részesíti a 30. életévet el nem érőket)
 - közösségi célú önkéntes tevékenységet végez a településen legalább 5 alkalommal, vagy összesen 10 órában. (Azon szervezetek, ahol közérdekű önkéntes tevékenység folytatható, az alábbi linken érhetőek el: <http://kot.emmi.gov.hu/onkentesseg>) Amennyiben a pályázó

már korábban pályázott lakáspályázaton, úgy nem szükséges még egyszer teljesítenie. Ez esetben elég másolatban csatolni a közérdekű önkéntes tevékenység végzéséről szóló igazolást, jelenléti ívet. Azon alkalmak vehetők figyelembe, amelyeket a pályázó a pályázat benyújtását megelőző három hónapban végzett.

- vállalja, hogy rajta kívül maximum 4 fő közeli hozzátartozó költözik be az elnyert ingatlanba,
- vállalja, hogy Derecske Város Önkormányzatának felkérésére cselekvési tervek elkészítésében, felülvizsgálatában vesz részt, a cselekvési tervben rögzített feladatok megvalósításában aktív, tevőleges részvételt tanúsít, továbbá szakmai rendezvényeken, tanácsadásokon, a település közösségfejlesztési programjaiban,
- a pályázatát a pályázati felhívásban megjelölt határidőre, a megjelölt dokumentumokkal együtt hiánytalanul benyújtotta, a benyújtott dokumentumok maradéktalanul kitöltésre és aláírásra kerültek,
- aki vállalja, hogy sikeres pályázást követően lakóhelyének a támogatási időszak alatt a megpályázott lakást jelenti be és azt lakcímkártyával igazolja a költözést követő 15 napon belül,
- aki vállalja, hogy életvitelszerűen a megpályázott lakásban fog lakni,
- aki vállalja, hogy amennyiben a lakáshoz udvar is tartozik, köteles azt rendben tartani,
- aki vállalja, hogy amennyiben azon feltételek változnak, amelyekre tekintettel a pályázó pályázata kedvezően került elbírálásra, köteles azt Derecske Város Önkormányzatának bejelenteni,
- aki tudomásul veszi, hogy legfeljebb két évig lehet lakója a megpályázott lakásnak,
- a beköltöző fiatal (vagy a család, pár legalább egyik tagja) foglalkoztatási jogviszonnyal rendelkezik.

V. A pályázók rangsorolása

- 1.) A pályázók rangsorolása pontszámok alapján történik, melyet a 7. számú melléklet tartalmaz.
- 2.) Amennyiben több önkormányzati ingatlan pályáztatása is egy időben történik, és a pályázó három vagy annál több ingatlan használatára kíván pályázatot benyújtani, úgy a pályázónak meg kell jelölnie azt a három ingatlant, amelyekbe szeretne beköltözni (kezdve azzal, amelyikbe a leginkább szeretne beköltözni). A pályázónak ehhez szükséges a 9. számú mellékletet (Nyilatkozat sorrendről) becsatolnia.

VI. A lakások használatba adása

VI/I. A lakások használatba adásának módja

- 1.) A lakhatásért pénzügyi ellentételezés nem szedhető, ellenben igazolt rezsi költségek fizetésére, valamint társasházi lakások esetében közös költség fizetésére kötelezettek a nyertes pályázók.
- 2.) Lakáshasználati jogviszony pályázati anyag benyújtása és a pályázat kedvező elbírálása alapján létesíthető.
- 3.) Lakás pályázat útján történő haszonkölcsönbe adás esetén a használatba adói jogokat Derecske Város Önkormányzata gyakorolja.

- 4.) Haszonkölcsön-szerződés az EFOP-1.2.11-16 kódszámú Esély Otthon című projekt pályázati felhívásának megfelelően határozott időre köthető. A határozott időtartam legfeljebb 2 év lehet.
- 5.) A kölcsönvevő a lakás használati jogát másra nem ruházhatja át.

VI/II. Pályázati eljárás

- 1.) A lakásokra kiírt pályázat alapján azzal a pályázóval (természetes személy) kell haszonkölcsön-szerződést kötni, aki a jelen szabályzat 7. számú melléklete szerinti pontrendszer alapján az igénylők közül a legtöbbet szerzi meg. A pályázatok pontozását jelen szabályzat 7. számú melléklete alkalmazásával kell elvégezni. Érvényesen pályázni csak a Szabályzatban található nyomtatványok kitöltésével lehet.
- 2.) Pályázat alapján annak kell a lakást használatba adni, aki a pályázati kiírásban meghatározott feltételek teljesítését vállalja és a legmagasabb pontszámot éri el. Azonos pontszámot elérők esetén sorsolással kerül kiválasztásra a pályázat nyertese.
A sorsolás azon a Pénzügyi és Településfejlesztési Bizottsági ülésen történik, amikor a pályázatok elbírálására sor kerül. Amennyiben a pályázatok felbontását követően vélelmezhető, hogy lesznek azonos pontszámot elérő pályázók, úgy a pályázókat a bizottsági ülésre meg kell hívni, hogy a sorsoláson részt vehessenek. A sorsolás alkalmával az ugyanazon pontszámot elérő pályázók neve kerül az urnába, melyek közül a bizottság elnöke által kijelölt bizottsági tag húzza ki a nyertes nevét.
- 3.) A pályázónak lehetővé kell tenni, hogy a lakásokat megtekinthessék.
- 4.) A pályázati kiírásnak tartalmazni kell:
 - a) azt, hogy használatba adásról van szó,
 - b) a használatba adó megnevezését, címét, telefonszámát;
 - c) a lakás címét, alapterületét, szobaszámát, komfortfokozatát,
 - d) a lakás műszaki állapotát, jellemzőit,
 - e) a nyújtott szolgáltatások körét, a használatba adás időtartamát,
 - f) a pályázat tartalmát és elbírálásának szempontjait,
 - g) a lakás megtekintésére biztosított időpontot,
 - h) a pályázat benyújtásának helyét, idejét, módját,
 - i) a pályázat eredmény közzétételének módját és
 - j) kitélt arra, hogy az önkormányzat a pályázatot eredménytelennek nyilváníthatja.
- 5.) A pályázati kiírást 15 nappal a Derecskei Közös Önkormányzati Hivatal (a továbbiakban: Hivatal) hirdetőtáblájára ki kell függeszteni, illetve Derecske város honlapján közzé kell tenni.
- 6.) A pályázati ajánlatok benyújtásának végső időpontját úgy kell meghatározni, hogy a benyújtásra a kiírástól számított 30 nap rendelkezésre álljon. A kiírás időpontjának az a nap számít, amikor a pályázatot az 5.) pontban említett hirdetőtáblán először közzétették. A pályázat beadását követően a pályázónak hiánypótlásra nincs lehetősége.
- 7.) A pályázatnak tartalmaznia kell a III. fejezetben felsorolt dokumentumokat.
- 8.) A pályázó a pályázatot írásban, eredeti példányban a pályázati felhívásnak megfelelően köteles benyújtani a Derecskei Közös Önkormányzati Hivatal Jogi és Igazgatási Osztályához, a felhívásban megjelölt határidőre. A pályázatot lezárt borítékban kell benyújtani, a borítékra rá kell írni:

- a pályázó nevét és lakóhelyét,
- a következő szövegrészt: Pályázat az „Esély Derecskén” Önkormányzati Lakásokra című pályázati felhívásra,
- a megpályázott ingatlan címét.

Amennyiben több pályázat kerül együttesen kiírásra, a pályázónak külön-külön kell a pályázatokat benyújtania a megpályázott lakásokra. Ez esetben a pályázat kiírója eltekint a minden melléklet eredetiben történő benyújtásától.

A pályázatok csak a pályázati felhívásban meghatározott csatolandó mellékletekkel együtt érvényesek.

- 9.) A pályázatokat a Polgármester /vagy az általa megbízott személy/ által kijelölt 2 fő jelenlétében kell felbontani. A felbontást a benyújtási határidőt követő 5 munkanapon belül kell elvégezni. A pályázatok felbontásáról jegyzőkönyv készül.
- 10.) A 9.) bekezdés szerint felbontott pályázatokat a Polgármester által kijelölt, a Hivatal két alkalmazottja értékeli és rangsorolja a bontást követő 5 munkanapon belül. A pályázatok értékeléséről jegyzőkönyv készül.
- 11.) A pályázatokat a Bizottság a pályázatok értékelését követő 30 napon belül bírálja el.
- 12.) A nyertes pályázóval a haszonkölcsön-szerződést a Polgármester a Hivatal közreműködésével köti meg a pályázatok elbírálását követő 15 napon belül.
- 13.) Amennyiben a lakás megüresedik, a projekt fenntartásának időszaka alatt ismételt pályázatot kell kiírni.
- 14.) Eredménytelen pályázat esetén a Polgármester dönt a pályázat megismétléséről.

VII. A lakás átadása

- 1.) A kölcsönadó a lakást a kölcsönvevő részére leltár szerint tisztán és rendeltetésszerű használatra alkalmas állapotban adja át. A lakás átadásakor észlelt hibák, hiányosságok megszüntetéséről a kölcsönadó köteles gondoskodni.
- 2.) A lakás átadásakor leltárt kell felvenni, abban fel kell tüntetni a lakás, illetve a lakásberendezések tényleges állapotát (pl. lakásberendezések hiánya, a burkolatok, festés, mázolás állapota), valamint a kölcsönvevő esetleges észrevételeit. A kölcsönvevő az átvételt a leltár aláírásával ismeri el.

VIII. A lakás visszaadása

- 1.) A kölcsönvevő a lakás és a lakásokhoz tartozó helyiségeket tisztán, rendeltetésszerű használatra alkalmas, beköltözhető állapotban köteles visszaadni. A lakás visszaadásakor észlelt hibák, hiányosságok megszüntetéséről a kölcsönvevő köteles gondoskodni. Ha a kölcsönvevő e kötelezettségét nem teljesíti, a kölcsönadó a szükséges munkát helyette és költségére elvégezheti.
- 2.) A lakás visszaadásakor a kölcsönvevő köteles gondoskodni az energia és egyéb közüzemi lakásüzemeltetéssel kapcsolatos költségek elszámolásáról.

IX. A karbantartási, felújítási, pótlási és cserekötelezettség

- 1.) A kölcsönadó köteles gondoskodni:
 - a) a lakás állagának karbantartásáról, amely nem tartozik a kölcsönvevő kötelezettségei körébe,
 - b) a lakás központi berendezéseinek állandó üzemképes állapotáról (a berendezés folyamatos, zavartalan, biztonságos üzemeltetését szolgáló javítás, karbantartás),
 - c) a lakás fő- és mellékfalainak, burkolatainak, ajtóinak, ablakainak, a lakás leltár szerinti berendezéseinek, tetőszerkezetének, csapadékvíz-elvezető csatornának felújításáról (folyamatosan elhasználódott eszköz eredeti állagának helyreállítását szolgáló tevékenység, valamint korszerűsítési tevékenység), pótlásáról, cseréjéről,
 - d) az épület felújítása, illetve a vezetékhálózat meghibásodása miatt a lakáson belül szükséges munkák elvégzéséről,
 - e) mindazon feladatokról, amely a Ptk. rendelkezései alapján nem kölcsönvevői kötelezettségek.
- 2.) A kölcsönvevő köteles gondoskodni:
 - a) a lakás fő- és mellékfalainak, burkolatainak, ajtóinak, ablakainak, a leltár szerinti berendezéseinek tetőszerkezetének, csapadékvíz-elvezető csatornának karbantartásáról (javításáról),
 - b) a lakás tisztántartásáról, a bérlet időtartama alatt tisztasági festéséről,
 - c) mindazon feladatokról, melyek a Ptk. rendelkezései alapján nem kölcsönadói kötelezettségek.

X. A lakás rendeltetésszerű használatának ellenőrzése

A kölcsönadó a rendeltetésszerű és gondos használatot, továbbá a szerződésben foglalt kötelezettségek teljesítését évente egy alkalommal, vagy szükség szerint a kölcsönvevő nyugalmának és foglalkozásának zavarása nélkül ellenőrzi munkanapokon 8-16 óra között. A kölcsönvevő a lakásba történő bejutást biztosítani és az ellenőrzést tűrni köteles.

XI. Felmondás

- 1.) Ha a kölcsönvevőnek 2 hónapot meghaladó közüzemi díj hátraléka van, a szerződést fel kell mondani.
- 2.) A szerződés ideje alatt, amennyiben kölcsönvevő a lakást vissza szeretné adni, köteles azt legalább 30 nappal korábban kölcsönadó részére bejelenteni.

XII. Vegyes és záró rendelkezések

- 1.) E Szabályzat alapján használatba adott lakásokra vonatkozó szerződést Derecske Város Önkormányzata nevében kell megkötni.
- 2.) A szerződésben mindazon kikötéseket szerepeltetni kell, amelyet az önkormányzat a szabályzatban meghatározott.
- 3.) Derecske Város Önkormányzat Képviselő-testülete az Esély Otthon megnevezésű EFOP-1.2.11-16 kódszámú pályázati felhívásra, a Támogatási Szerződésben foglaltakra, valamint a Polgári Törvénykönyvről szóló 2013. évi V. törvény irányadó szabályait figyelembe véve alkotta meg a jelen Szabályzatot.

4.) Jelen szabályzatot Derecske Város Önkormányzata Képviselő-testülete a .../2022. (III. 24.) KT számú határozatával hagyta jóvá. A szabályzat 2024. március 25. napjától lép hatályba, ezzel egyidejűleg hatályát veszti a 167/2020. (VII. 30.) KT számú határozattal elfogadott szabályzat. A jelen szabályzatban foglaltakat a szabályzat hatálybalépését követően benyújtott pályázati eljárásra kell alkalmazni.

Derecske, 2022. március 24.

Bordán Szabolcs
polgármester

Varsányiné dr. Antal Erzsébet
jegyző

**Pályázati felhívás
az „Esély Derecskén”
Önkormányzati Lakásokra**

Derecske Város Önkormányzata
(4130 Derecske, Köztársaság út 87.)

**D e r e c s k e V á r o s Ö n k o r m á n y z a t a
n y i l v á n o s p á l y á z a t ú t j á n**

h a s z n á l a t b a adja a _____ szám alatt található
önkormányzati lakást

A lakhatásért pénzügyi ellentételezés nem szedhető,
ellenben igazolt rezsi költségek fizetésére kötelezett a
nyertes pályázó.

A lakás ___ szobás ___ nm-es _____ komfortfokozatú.

**A megkötendő haszonkölcsön-szerződés időtartama 1 év,
mely időtartam 1 évvel a pályázati eljárás nélkül
meghosszabbítható.**

A lakás műszaki állapota, jellemzői: _____

A lakás megtekinthető _____

A pályázatok elbírálása Derecske Város Önkormányzatának „az EFOP-1.2.11-16-2017-00057 Esély Derecskén önkormányzati ingatlanok használatba adásának feltételeiről szóló szabályzat” szerint valamint a Szabályzat 4. számú mellékletében lévő pontrendszer alapján történik.

Érvényesen pályázni csak a Derecskei Közös Önkormányzati Hivatal Jogi és Igazgatási Osztályán (4130 Derecske, Köztársaság út 87. „C” épület, 1. irodahelyiség) átvehető, vagy a www.derecske.hu honlapon letölthető, a **hivatkozott Szabályzat 1. számú mellékletében szereplő Adatlap** kitöltésével és a **felhívásban közzétett mellékletek csatolásával** lehet.

A pályázatokat zárt borítékban kell benyújtani a Derecskei Közös Önkormányzati Hivatal (4130 Derecske, Köztársaság út 87., „C” épület 1. számú irodahelyiség) **202... _____ hó _____ napján óráig.**

A borítékon fel kell tüntetni:

- a pályázó nevét és lakóhelyét,
- a következő szövegrészt: Pályázat az „Esély Derecskén” Önkormányzati Lakásokra című pályázati felhívásra
- a megpályázott ingatlan címét.

A pályázat beadását követően a pályázónak hiánypótlásra nincs lehetősége.

A pályázatok elbírálására előreláthatólag 202... _____ hónapban kerül sor.

A nyertes pályázat(ok) sorszáma a Hivatal hirdetőtábláján kifüggesztésre kerül(nek).

Az Önkormányzat fenntartja magának azon jogát, mely szerint a pályázati eljárást részben vagy egészben eredménytelennek nyilváníthatja indoklás nélkül.

Az „EFOP-1.2.11-16-2017-00057 azonosító számú Esély Derecskén című önkormányzati ingatlanok használatba adásának feltételeiről szóló szabályzat” átvehető ügyfélfogadási időben a Polgármesteri Hivatal Jogi és Igazgatási Osztályán.

A pályázathoz mellékelni kell:

- Pályázati adatlap (2. számú melléklet),
 - Nyilatkozatok (3. számú melléklet),
 - Pontozáshoz szükséges adatok (4. számú melléklet),
 - A pályázó és a pályázóval együtt költözni kívánó személy/személyek személyazonosító igazolványai és lakcímkártya másolatai (pályázók által aláírt másolati példányok).
 - A pályázó és a pályázóval együtt költözni kívánó személyek Szándéknyilatkozata Derecske városába költözésről - Derecske Város Önkormányzatának az „Esély Derecskén” című Önkormányzati Lakáspályázat benyújtásához (5. számú melléklet) - amennyiben nem derecskei lakóhelyű pályázókról van szó.
 - A pályázó és a pályázóval együtt költözők munkáltatói igazolása, biztosítási jogviszony alapján megállapított CSED/GYED/GYES esetén a munkáltatói igazoláson túl igazolás vagy határozat a támogatás folyósításáról.
 - Szakorvosi igazolás a fogantatás vélelmezhető és a szülés várható időpontjáról, melyet szülésznőgyógyász állít ki.
 - A pályázó köteles másolatban csatolni a lakás-előtakarékossági szerződés/ megtakarítási szerződésének másolatát, valamint az elmúlt 3 havi részlet befizetését igazoló csekkszelvény vagy bankszámlakivonat másolatát.
- Amennyiben a pályázó több lakás-előtakarékossági szerződéssel/ megtakarítási szerződéssel is rendelkezik, a pontozás során azt lehet figyelembe venni, amely a pályázó nevére szól, vagy kedvezményezettként van megjelölve és a megtakarítások közül a legmagasabb összegű.
- A pályázó köteles csatolni a legmagasabb iskolai végzettségét/szakképesítését igazoló bizonyítványok/okiratok másolatát.
 - A pályázó közérdekű önkéntes tevékenység végzéséről szóló igazolás, jelenléti ív (legalább 5 alkalomról). Amennyiben a pályázó már korábban pályázott lakáspályázaton, úgy nem szükséges még egyszer teljesítenie. Ez esetben elég másolatban csatolni a közérdekű önkéntesség végzéséről szóló igazolást, jelenléti ívet. Azon alkalmak vehetők figyelembe, amelyeket a pályázó a pályázat benyújtását megelőző három hónapban végzett.
 - Nyilatkozatot összeférhetetlenségről (6. számú melléklet)
 - Kiegészítő melléklet (8. számú melléklet)
 - Nyilatkozat sorrendről (9. számú melléklet) – amennyiben több lakás került azonos időben meghirdetésre.
 - Sikeres pályázás esetén a pályázóknak és a pályázóval együtt beköltöző személy/személyeknek 15 napon belül lakcímkártya másolatot szükséges benyújtania arról, hogy állandó lakcíme a megpályázott ingatlanon van (pályázók által aláírt másolati példány).

PÁLYÁZATI ADATLAP

az „Esély Otthon” című
Önkormányzati Lakáspályázatok
elbírálásához

A pályázó adatai:

- név:
- születési név:
- születési hely, idő:
- anyja neve:
- lakcím:
- adóazonosító jel:
- telefonszám, e-mail cím:

Jelenlegi lakcímén milyen minőségben lakik:

tulajdonos bérlő egyéb

A pályázóval együtt költöző gyermek(ek) adatai:

1. Születési név:
- Születési hely, idő:
- Anyja neve:
- Lakcíme:
2. Születési név:
- Születési hely, idő:
- Anyja neve:
- Lakcíme:
3. Születési név:
- Születési hely, idő:
- Anyja neve:
- Lakcíme:

Igénylő munkahelyének neve, címe:

beosztása, munkaköre:

jelenlegi munkahelyén belépés dátuma:

Igénylővel együtt költöző személy adatai:

házastárs házasságkötés ideje: élettárs egyéb

Adatai:

- név:
- születési név:
- születési hely, idő:
- anyja neve:
- lakcím:
- telefonszám, e-mail cím

Munkahely neve, címe:

beosztása, munkaköre:

jelenlegi munkahelyén belépés dátuma:

Vállalom, hogy a pályázatom nyertessége esetén az ingatlanba maximum 4 fő közeli hozzátartozót fogadok be. Vállalom, hogy Derecske Város Önkormányzatának felkérésére cselekvési tervek elkészítésében, felülvizsgálatában részt veszek, a cselekvési tervben rögzített feladatok megvalósításában aktív, tevőleges részvételt tanúsítok, továbbá szakmai rendezvényeken, tanácsadásokon, a település közösségfejlesztési programjaiban-veszek részt.

Vállalom, hogy sikeres pályázást követően lakóhelyként a támogatási időszak alatt a megpályázott lakást jelentem be és azt lakcímkártyával igazolom a költözést követő 15 napon belül.

Vállalom, hogy életvitelszerűen a megpályázott lakásban fogok lakni.

Vállalom, hogy amennyiben a lakáshoz udvar is tartozik köteles azt rendben tartani.

Tudomásul veszem, hogy legfeljebb két évig lehetek lakója a megpályázott lakásnak.

Adatkezelés:

Büntetőjogi felelősségem tudatában kijelentem, hogy a pályázati adatlapon és mellékleteiben az általam feltüntetett adatok a valóságnak megfelelnek. Tudomásul veszem, hogy amennyiben a pályázati űrlapon és mellékleteiben nem a valóságnak megfelelő adatokat tüntettem fel, úgy a pályázatom kizárható.

A pályázatom benyújtásával

a) hozzájárulok ahhoz, hogy a pályázattal kapcsolatos személyes adataimat a pályázatot kiíró települési önkormányzat nyilvántartásba vegye, a projekt időszaka alatt maga kezelje;

b) továbbá hozzájárulok ahhoz, hogy a személyes adataimat a pályázatot kiíró települési önkormányzat a támogatásra való jogosultság ellenőrzése céljából a projekt időszaka alatt maga kezelje.

Derecske,

Pályázó aláírása:

Pályázóval együtt költöző személy aláírása:

Nyilatkozatok

Az alábbi nyilatkozatok a pályázat beadásának feltételeit rögzítik a Szabályzat II./2.) bekezdése alapján. Ha a feltett kérdések bármelyikére a pályázó igennel nyilatkozik vagy nem nyilatkozik, úgy pályázata további értékelés nélkül elutasításra kerül.

Pályázó rendelkezik-e saját egész lakástulajdonnal joggal Derecske város közigazgatási területén:

igen
nem

Az Önkormányzat a pályázó büntetőjogi felelőssége tudatában tett nyilatkozatát elfogadja azzal, hogy ha igazolás becsatolására a nyertes pályázó, az önkormányzat felhívását követő 15 napon belül köteles eleget tenni. Amennyiben ezt elmulasztja a következő legtöbb pontot elért pályázó lesz a pályázat nyertese, és az igazolás benyújtására kötelezett.

Kivételt képez az a belterületi ingatlan, amelyen lévő épület bontási engedélyével és új lakóház építési engedélyével rendelkezik a pályázó.

Pályázó a pályázat benyújtásáig bármikor önkényes lakásfoglalóként beköltözött-e bármilyen lakásba:

igen
nem

Az Önkormányzat a pályázó büntetőjogi felelőssége tudatában tett nyilatkozatát elfogadja azzal, hogy ha a megkötendő szerződés időtartama alatt a Hivatal tudomást szerez a nyilatkozat hamisságáról, úgy az azonnali felmondást von maga után.

A pályázat benyújtásának időpontjában a pályázónak önkormányzati lakás, illetve nem lakás céljára szolgáló önkormányzati ingatlan tekintetében bérleti díj tartozása van-e:

igen
nem

Az Önkormányzat a pályázó büntetőjogi felelőssége tudatában tett nyilatkozatát elfogadja azzal, hogy annak valóságát az Önkormányzat saját nyilvántartásában ellenőrzi.

A pályázónak önkormányzati lakás bérlőjeként bérleti szerződése lakbér meg nem fizetése, szerződésben vállalt kötelezettség nem teljesítése, együttélés szabályainak megszegése, illetve a lakás rongálása, nem rendeltetésszerű használata miatt jogszerűen felmondásra került-e vagy szerződése lejárt és lakás-kiürítési kötelezettségének nem tett-e eleget:

igen
nem

Az Önkormányzat a pályázó büntetőjogi felelőssége tudatában tett nyilatkozatát elfogadja azzal, hogy annak valóságát az Önkormányzat saját nyilvántartásában ellenőrzi.

A pályázó a haszonkölcsön-szerződés ideje alatt betölti-e a 36. életévét:

igen
nem

Az Önkormányzat a pályázó büntetőjogi felelőssége tudatában tett nyilatkozatát elfogadja azzal, hogy

annak valóságát az Önkormányzat a pályázó által beadott személyigazolványa alapján ellenőrzi.

A pályázó Derecske Város Önkormányzata, illetve konzorciumi partnere(i) vezető tisztségviselője, a Képviselő-testület tagja, valamint fentiek a Polgári Törvénykönyvről szóló 2013. évi V. törvény (a továbbiakban: Ptk.) szerinti közeli hozzátartozója.

igen

nem

Az Önkormányzat a pályázó büntetőjogi felelőssége tudatában tett nyilatkozatát elfogadja azzal, hogy azt az Önkormányzat a pályázó által beadott Nyilatkozatot összeférhetetlenségről (6. számú melléklet) alapján ellenőrzi.

Derecske, _____

_____ pályázó

A pontozáshoz szükséges adatok

(az értékelés szabályait a Szabályzat 4. számú melléklete tartalmazza, melyeket a sötéttel szedett részekben tájékoztatásul közlünk)

(a)

Pályázó gyermekeinek (saját, örökbefogadott, nevelt)* száma:

Az összes együtt költözők száma:

A pályázó köteles a saját és a pályázóval együtt költözni kívánó személy/személyek személyazonosító igazolványai és lakcímkártya másolatait csatolni (pályázók által aláírt másolati példányok). Magzat esetén orvos által kiállított igazolás, mely tartalmazza a fogantatás vélelmezhető időpontját.

| Adat | Adható pont | Súlyszám |
|--|-------------|----------|
| Gyermekek (saját, örökbefogadott, nevelt) száma | | |
| Magzat (vélelmezhető fogantatásának 91. napjától megszületéséig) | 1 | |
| 1 gyermek esetén | 1 | 2X |
| 2 gyermek esetén | 2 | |
| 3 gyermek esetén | 3 | |

* a megfelelő lehetőséget egyértelműen (aláhúzással, karikázással) kell megjelölni

(b)

A pályázó munkahelye(i): _____

Munkahelyének címe:

A pályázó házastársának/élettársának* munkahelye(i): _____

Munkahelyének címe:

* a megfelelő lehetőséget egyértelműen (aláhúzással, karikázással) kell megjelölni

A fenti körülményre tekintettel a pályázó abban az esetben kap pontot, ha a pályázat beadására megállapított határidőt megelőző legalább 1 éven keresztül folyamatos munkaviszonnyal rendelkezik, illetőleg, ha ezen időszak alatt munkahelyet változtatott, akkor ha az előbbi munkaviszony utolsó és az utóbbi munkaviszony első napja között 60 napnál több idő nem telt el. A munkaviszonnyal kapcsolatos tényeket munkavállaló esetében, a munkáltató által kiállított hivatalos okirattal kell igazolni, egyéni vállalkozó esetében pedig az Nemzeti Adó- és Vámhivatal által kiadott igazolással. CSED/GYES/GYED esetén igazolást szükséges benyújtani a támogatás folyósításáról. (A kapott támogatások ideje beleszámít az alábbi táblázatban meghatározott időszakokba.)

| Adat | Adható pont | Súlyszám |
|--|-------------|----------|
| Pályázó munkahelye | | |
| a pályázónak és a vele együtt költöző személynek van 1 éven túli munkaviszonya, | 4 | 1X |
| a pályázónak vagy a vele együtt költözőnek van 1 éven túli munkaviszonya, míg a másiknak van ugyan munkaviszonya, de az 1 évet nem éri el. | 3 | |
| a. pályázónak és a vele együtt költözőnek van ugyan munkaviszonya, de egyik sem 1 éven túli, | 2 | |
| az egyik költözőnek van 1 éven túli munkaviszonya | 2 | |
| csak az egyik költözőnek van 1 évet el nem érő munkaviszonya | 1 | |
| egyedülálló pályázó esetén van 1 éven túli munkaviszonya, | 2 | |
| egyedülálló pályázó esetén nincs 1 éven túli munkaviszonya, | 1 | |
| egyik költöző személynek sincs munkaviszonya, míg egyedülálló pályázó esetén nincs munkaviszonya | 0 | |

*** a megfelelő lehetőséget egyértelműen (aláhúzással, karikázással) kell megjelölni**

(c)

Jegyzett pénzügyintézetnél lakás-előtakarékossági szerződéssel/ megtakarítási szerződéssel rendelkezik/nem rendelkezik*

A megtakarítás kezdő időpontja: _____ év _____ hó _____ nap

A havi megtakarítás összege: _____ forint

*** a megfelelő lehetőséget egyértelműen (aláhúzással, karikázással) kell megjelölni**

A pályázó köteles másolatban csatolni a lakás-előtakarékossági szerződés/ megtakarítási szerződésének másolatát, valamint az elmúlt 3 havi részlet befizetését igazoló csekkszelvény vagy bankszámlakivonat másolatát. Amennyiben a pályázó több lakás-előtakarékossági szerződéssel/ megtakarítási szerződéssel is rendelkezik, a pontozás során azt lehet figyelembe venni, amely a pályázó nevére szól, vagy kedvezményezettként van megjelölve és a megtakarítások közül a legmagasabb összegű.

A megjelölt időszakot a pályázat benyújtásának napjához kell számítani.

| Adat | Adható pont | Súlyszám |
|---|-------------|----------|
| Jegyzett pénzügyintézetnél kötött lakás-előtakarékossági szerződés/megtakarítási szerződés havi összege | | |
| - havi megtakarítás eléri vagy meghaladja az ötezer forintot, | 1 | 1X |
| - havi megtakarítás eléri vagy meghaladja a tízezer forintot, | 2 | |
| - havi megtakarítás eléri vagy meghaladja a húszezer forintot | 3 | |

*** a megfelelő lehetőséget egyértelműen (aláhúzással, karikázással) kell megjelölni**

(d)

A pályázó betöltötte / nem töltötte be 30. életévét.

*** a megfelelő lehetőséget egyértelműen (aláhúzással, karikázással) kell megjelölni**

A pályázó köteles csatolni a személyazonosító igazolványa és lakcímkártya másolatát (pályázó által aláírt másolati példányt).

Adható pont: 5 pont.

(e)

A pályázó az előírtnál több önkéntes tevékenységet végzett.

A pályázó köteles közérdekű önkéntes tevékenységet végezni legalább 5 alkalommal. Az erről szóló igazolást és jelenléti ívet köteles pályázatához csatolni. **Amennyiben több önkéntes tevékenységet végzett az előírtnál +2 pont adható.** Amennyiben a pályázó már korábban pályázott lakáspályázaton, úgy nem szükséges még egyszer teljesítenie. Ez esetben elég másolatban csatolni a közérdekű önkéntesség végzéséről szóló igazolást, jelenléti ívet.

Azon alkalmak vehetők figyelembe, amelyeket a pályázó a pályázat benyújtását megelőző három hónapban végzett.

Adható pont: 2 pont.

(f) Amennyiben a pályázó iskolarendszerű képzésben folytatott tanulmányokat, plusz pont adható. A pályázó köteles csatolni a legmagasabb iskolai végzettségét/szakképesítését igazoló bizonyítványok/okiratok másolatát.

| Adat | Adható pont | Súlyszám |
|---|-------------|----------|
| A pályázó felsőfokú végzettséggel rendelkezik (alap, mester, doktori képzés): | 2 | 1x |
| A pályázó középfokú végzettséggel rendelkezik: | 1 | |

A felhívásban közzétett beadási határidőt követően pályázatot befogadni nem tudunk. A pályáztatás során a beadást követően hiánypótlásra nincs mód.

A pályázó az adatlap aláírásával tudomásul veszi, hogy a pályázatok elbírálása Derecske Város Önkormányzatának az „Esély Otthon” című Önkormányzati Lakáspályázatok elbírálásának szempontjairól szóló Szabályzat alapján történik.

A pályázó az adatlap aláírásával együtt nyilatkozik arról, hogy büntetőjogi felelősségének tudatában kijelenti, hogy az általa közölt adatok a valóságnak megfelelnek.

Derecske, _____

pályázó

SZÁNDÉKNYILATKOZAT
Derecske városába költözésről
Derecske Város Önkormányzatának az „Esély Otthon” című
Önkormányzati Lakáspályázat benyújtásához

(Nyomtatott betűvel kérjük kitölteni)

Alulírott.....

(név) (anyja neve),

.....(születési hely, idő),

bejelentett állandó lakóhely: irányítószámtelepülés

.....utca/út.....szám

bejelentett tartózkodási hely (ha releváns) irányítószám

.....településutca/út

.....szám (életvitelszerűen lakóhelyemen / tartózkodási helyemen élek.)*

alatti lakos vállalom, hogy Derecske Város Önkormányzatának az „Esély Otthon” című Önkormányzati Lakáspályázaton történő sikeres részvétel esetén lakóhelyem Derecske városában, a megpályázott ingatlanon lesz, melyet a költözést követően maximum 15 napon belül lakcímkártyával igazolok.

Tudomásul veszem, hogy nyertes pályázat esetén, a Haszonkölcsön-szerződésben foglaltaknak maradéktalanul eleget teszek, különben Derecske Város Önkormányzata a velem kötött szerződést felmondhatja.

.....évhónapnap

.....
aláírás

A megfelelő részt kérjük aláhúzni!

NYILATKOZAT
Összeférhetlenségről
Derecske Város Önkormányzatának az „Esély Otthon” című
Önkormányzati Lakáspályázat benyújtásához

(Nyomtatott betűvel kérjük kitölteni)

Alulírott.....

(név) (anyja neve),

.....(születési hely, idő),

bejelentett állandó lakóhely: irányítószámtelepülés

.....utca/út.....szám

bejelentett tartózkodási hely (ha releváns) irányítószám

.....településutca/út

.....szám (életvitelszerűen lakóhelyemen / tartózkodási helyemen élek.)*

KINYILATKOZOM,

hogy nem vagyok Derecske Város Önkormányzata, illetve konzorciumi partnere(i) vezető tisztségviselője, a Képviselő-testület tagja, valamint fentiek Ptk. szerinti közeli hozzátartozója.

.....évhónapnap

.....
aláírás

A megfelelő részt kérjük aláhúzni!

Pontrendszer a lakások használatba adásához

| Adat | Adható pont | Javasolt szorzószámok |
|--|-------------|-----------------------|
| Gyermekek (saját, örökbefogadott, nevelt) száma | | |
| Magzat (vélelmezhető fogantatásának 91. napjától megszületéséig) | 1 | |
| 1 gyermek esetén | 1 | 2X |
| 2 gyermek esetén | 2 | |
| 3 gyermek esetén | 3 | |
| Pályázó munkahelye | | |
| a pályázónak és a vele együtt költöző személynek van 1 éven túli munkaviszonya, | 4 | |
| a pályázónak vagy a vele együtt költözőnek van 1 éven túli munkaviszonya, míg a másíknak van ugyan munkaviszonya, de az 1 évet nem éri el. | 3 | 1X |
| a pályázónak és a vele együtt költözőnek van ugyan munkaviszonya, de egyik sem 1 éven túli, | 2 | |
| az egyik költözőnek van 1 éven túli munkaviszonya | 2 | |
| csak az egyik költözőnek van 1 évet el nem érő munkaviszonya | 1 | |
| egyedülálló pályázó esetén van 1 éven túli munkaviszonya, | 2 | |
| egyedülálló pályázó esetén nincs 1 éven túli munkaviszonya, | 1 | |
| egyik költöző személynek sincs munkaviszonya, míg egyedülálló pályázó esetén nincs munkaviszonya | 0 | |
| Jegyzett pénzüzetnél kötött lakás-előtakarékossági szerződés/megtakarítási szerződés havi összege havi összege | | |
| - havi megtakarítás eléri vagy meghaladja az ötezer forintot, | 1 | 1X |
| - havi megtakarítás eléri vagy meghaladja a tízezer forintot, | 2 | |
| - havi megtakarítás eléri vagy meghaladja a húszezer forintot | 3 | |
| A pályázó nem töltötte be 30. életévét. | 5 | 1X |
| Az előírtnál több önkéntes tevékenységet végzett: | 2 | 1X |
| A pályázó felsőfokú végzettséggel rendelkezik (alap, mester, doktori képzés): | 2 | 1X |
| A pályázó középfokú végzettséggel rendelkezik: | 1 | |

A lakás(ok) bérbeadása tekintetében az alábbi szabályokat kell alkalmazni

- összesíteni kell valamennyi pályázó pontszámát és pontszám alapján rangsorolni (a legtöbb pontot elérő pályázó(k) az első helyen, a következő(k) a másodikon és így tovább).

**Derecske Város Önkormányzatának az „Esély Otthon” című
Önkormányzati Lakáspályázatok
elbírálásának szempontjairól szóló Szabályzat**

KIEGÉSZÍTŐ MELLÉKLETE

NÉV:

LAKCÍM:

E-MAIL CÍM:

Kérjük, hogy mondd el a véleményedet!

1. Miért szeretsz/szeretnél Derecskén élni?
2. Mivel tudnál hozzájárulni a helyi fiatalok letelepedéséhez?
3. Véleményed szerint mi tenné még vonzóbbá, élhetőbbé a várost? Melyek lehetnek a legfontosabb várospolitikai intézkedések, fejlesztések?
4. Melyek lehetnek a fiatalok munkaerő-piaci elhelyezkedését segítő, illetve társadalmi aktivitásának növekedését célzó beavatkozások?

Derecske,

.....
aláírás

NYILATKOZAT
sorrendről
Derecske Város Önkormányzatának az „Esély Otthon” című
Önkormányzati Lakáspályázat benyújtásához

(Nyomtatott betűvel kérjük kitölteni)

Alulírott.....

(név) (anya neve),

.....(születési hely, idő),

bejelentett állandó lakóhely: irányítószámtelepülés

.....utca/út.....szám

bejelentett tartózkodási hely (ha releváns) irányítószám

.....településutca/út

.....szám (életvitelszerűen lakóhelyemen / tartózkodási helyemen élek.)*

KINYILATKOZOM,

hogy Derecske Város Önkormányzata által kiírt „Esély Derecskén” című Önkormányzati Lakáspályázatok pályázati eljárás során a lakásokat az alábbi sorrendben szeretném megpályázni:

1.)

2.)

3.)

.....évhónapnap

.....
aláírás

A megfelelő részt kérjük aláhúzni!

Előkészíti: Tóth Borbála pályázati referens

Határozathozatal: egyszerű szótöbbség

ELŐTERJESZTÉS

Derecske Város Önkormányzata Képviselő-testületének

2022. április 28-i nyílt ülésére

Pénzügyi és Településfejlesztési Bizottsága

2022. április 27-i nyílt ülésére

Tárgy: Pályázat benyújtása a TOP Plusz-1.2.3-21 „Belterületi utak fejlesztése” pályázati konstrukcióra

Tisztelt Képviselő-testület!

Derecske Város Önkormányzatának lehetősége van a **TOP Plusz-1.2.3-21 „Belterületi utak fejlesztése”** pályázati konstrukcióra pályázatot benyújtani.

A konstrukció által megfogalmazott alapvető célok:

Jelen felhívás fő célja a helyi önkormányzatok jogszabályi kötelezettségéhez kapcsolódóan az önkormányzati tulajdonú belterületi közutak építése, korszerűsítése, felújítása, közlekedésbiztonsági célú fejlesztése a településközpont vagy a település közintézményeinek, közszolgáltatást nyújtó létesítményeinek jobb megközelíthetősége, a lakóterületekkel való kapcsolatok javítása, a településközpont tehermentesítése, vagy a meglévő belterületi úthálózat minőségi fejlesztése érdekében. A felhívás további célja a fejlesztéssel érintett belterületi útszakaszokon a közösségi közlekedési infrastruktúra fejlesztése, valamint az útburkolaton elhelyezhető kerékpárforgalmi létesítmények kialakítása a fenntartható közlekedési módok fejlesztésének elősegítése érdekében.

Önállóan támogatható tevékenységek

Önkormányzati tulajdonú belterületi – az e-UT 03.01.11. Közutak tervezése (KTSZ) Ütügyi Műszaki Előírás szerinti B.V., B.VI. tervezési osztályba sorolt – gyűjtőutak (B.V. terv. oszt.); valamint kiszolgáló-, lakó- és vegyes használatú utak (B.VI. terv. oszt.) építése, korszerűsítése, felújítása, ennek keretében támogatható:

- a) utak burkolatának és alépítményeinek felújítása, korszerűsítése, átépítése,
- b) út burkolatának megerősítése, szélesítése, korszerűsítése,
- c) meglévő földút (szilárd burkolattal nem rendelkező út) burkolattal történő kiépítése,
- d) új gyűjtőút kiépítése.

A támogatás mértéke, összege

Az igényelhető vissza nem térítendő támogatás összege: minimum 50 millió Ft, maximum 500 millió Ft. A támogatás maximális mértéke az összes elszámolható költség 100 %-a.

A pályázat két ütemben nyújtható be.

1. benyújtási szakasz: 2022.03.01. 0:00-tól 2022.06.01. 23:59-ig.

2. benyújtási szakasz: 2022.09.01. 0:00-tól 2022.09.14. 23:59-ig.

2021. október 05. napján informális pályázati megbeszélés került megtartásra, ahol ismertetésre került a TOP Plusz keretében fejlesztendő belterületi utak konstrukció is. Több képviselőtől érkezett további javaslat a fejlesztendő utcákra vonatkozóan. A tervezési beszerzési eljárás elindításának ügyében, a Képviselő-testület 2022. március 03. napján döntött a tervezendő utcákról, útszakaszokról. A döntés értelmében 9 db útszakasz terveztetésére került kiírásra a beszerzési eljárás. A 4130 Derecske, Homok utca egy korábbi tervezési szakaszban került engedélyeztetésre, így azon útszakasz vonatkozásában már rendelkezünk építési engedéllyel is. Emiatt 8 db további útszakasz kerül megtervezésre. A beszerzési eljárás eredményéről a Képviselő-testület 2022. április 05. napján hozott döntést. A konstrukcióra bruttó 240.000.000 forint összeggel kívánunk pályázni, az első beadási határidőig. A projektben az építésre jutó támogatás mértéke ~ nettó 167.000.000 Ft.

A kiválasztott tervező a költségbecslést elkészítette, melyek alapján kérem a Tisztelt Képviselő-testületet, hogy - a támogatás mértékéig, esetlegesen önerő biztosításával – állítsa sorrendbe az útszakaszokat, és jelölje meg, hogy jelen felhívásban melyik utakra, útszakaszokra kíván pályázni Derecske Város Önkormányzata.

| Út/utca/útszakasz elnevezése | Tervezői költségbecslés (nettó) |
|---------------------------------|---------------------------------|
| Derecske, Nyugati utca | 99 548 042 Ft |
| Derecske, Akácfa utca | 73 997 533 Ft |
| Derecske, Bercsényi utca | 64 441 941 Ft |
| Derecske, Szőlő utca | 59 958 802 Ft |
| Derecske, Damjanich utca | 32 352 442 Ft |
| Derecske, Kígyó utca | 27 041 018 Ft |
| Derecske, Homok utca | 25 822 748 Ft |
| Derecske, Dr. Mustó Sándor utca | 20 234 707 Ft |
| Derecske, Arany János utca | 19 999 065 Ft |
| Összesen: | 423 396 298 Ft |

Határozati javaslat

Derecske Város Önkormányzata Képviselő-testülete úgy határoz, hogy pályázatot nyújt be az alábbiak szerint:

A pályázati konstrukció száma: **TOP Plusz-1.2.3-21**

A pályázat címe: „**Belterületi utak fejlesztése**”

Megvalósítási helyszín:

A projekt keretében igényelni kívánt vissza nem térítendő támogatás összege: **240.000.000 Ft**

Támogatás intenzitása: **100 %**

A támogatási kérelmek benyújtása: **1. benyújtási szakasz: 2022.03.01. 0:00-tól 2022.06.01. 23:59-ig.**

A projekt összes költsége: Ft

A projektnek a támogatás szempontjából elszámolható költsége: Ft

A projekt teljes költségére vonatkozó önkormányzati önrész
számszerű összege: Ft

A Képviselő-testület felhatalmazza a Polgármestert, a pályázat
előkészítésére, és a pályázat benyújtására.

Határidő: 2022. június 01.

Felelős: Bordán Szabolcs polgármester

Derecske, 2022. április 20.

Tisztelettel:



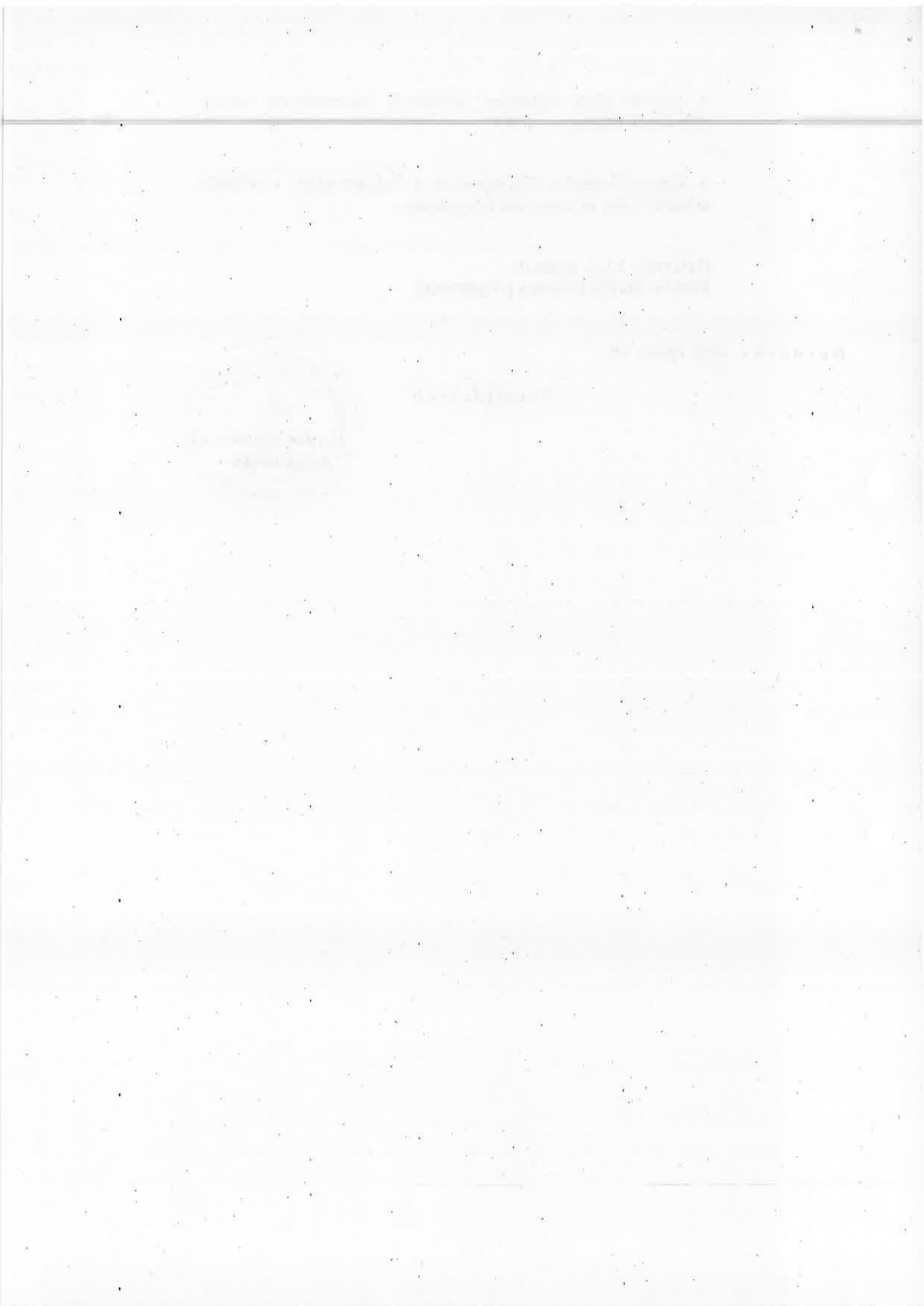

TOP PLUSZ BELTERÜLETI UTAK

| Sorszám | Helyrajzi szám | Utca neve | Hossz | Tervezési terület lehatárolása | Csapadékvíz-elvezetés | Megjegyzés (forgalom) | | |
|---------|----------------|------------------|-------|--|--|------------------------|---------------|--|
| 1 | 8023 | Szőlő | 520 | Szűkület miatt a Mester utca és a Szabadság utca között egyirányú forgalmú | burkolt csapadékvíz-elvezetés van | mezőgazdasági forgalom | kétfirányú út | mindkét oldalon 0,75 m nemesített útpadka, 7,0 m koronaszélesség |
| 2 | 9 | Kigyó | 230 | Kis útterület szélesség miatt nem engedélyezhető | csapadékvíz-elvezetés megoldandó (a Dózsa György úton meglévő befogadó van) | kis forgalom | egyirányú út | 5,5 m koronaszélesség, ahol fér |
| 3 | 2228 | Bercsényi | 420 | Szűkület miatt a Bors utcáig egyirányú forgalmú | burkolt csapadékvíz-elvezetés van | forgalmas | kétfirányú út | 7,0 m koronaszélesség |
| 4 | 1971 | Nyugati | 840 | A Rákóczi út útszatelakozásától - a Téglyás utca útszatelakozásáig | burkolt csapadékvíz-elvezetés van | mezőgazdasági forgalom | kétfirányú út | mindkét oldalon 0,75 m nemesített útpadka, 7,0 m koronaszélesség |
| 5 | 1357 | Dr. Mustó Sándor | 130 | Kis útterület szélesség miatt nem engedélyezhető | csapadékvíz-elvezetés megoldandó | kis forgalom | kétfirányú út | mindkét oldalon 0,75 m nemesített útpadka, 7,0 m koronaszélesség |
| 6 | 906/1 | Akácfa | 480 | Szűkületek miatt mindkét szakaszán egyirányú forgalmú, kétfirányú út engedélyeztetéséhez közműkiváltás szükséges | meglévő kialakított folyóka az utca egyik szakaszán (alatta zárt csapadékvíz-elvezető található), míg a másik szakaszon burkolt árok | forgalmas | kétfirányú út | 7,0 m koronaszélesség |
| 7 | 519 | Arany János | 190 | a derecskei 518 helyrajzi számú Kandi utca útszatelakozásától - a derecskei 520 helyrajzi számú kivett beépítetlen terület telekhatáráig | csapadékvíz-elvezetés megoldandó | kis forgalom | kétfirányú út | mindkét oldalon 0,75 m nemesített útpadka, 7,0 m koronaszélesség |
| 8 | 3473 | Damianich | 270 | a derecskei 3437 helyrajzi számú út csatlakozásától - a derecskei 3422 helyrajzi számú út csatlakozásáig | csapadékvíz-elvezetés megoldandó | kis forgalom | kétfirányú út | mindkét oldalon 0,75 m nemesített útpadka, 7,0 m koronaszélesség |

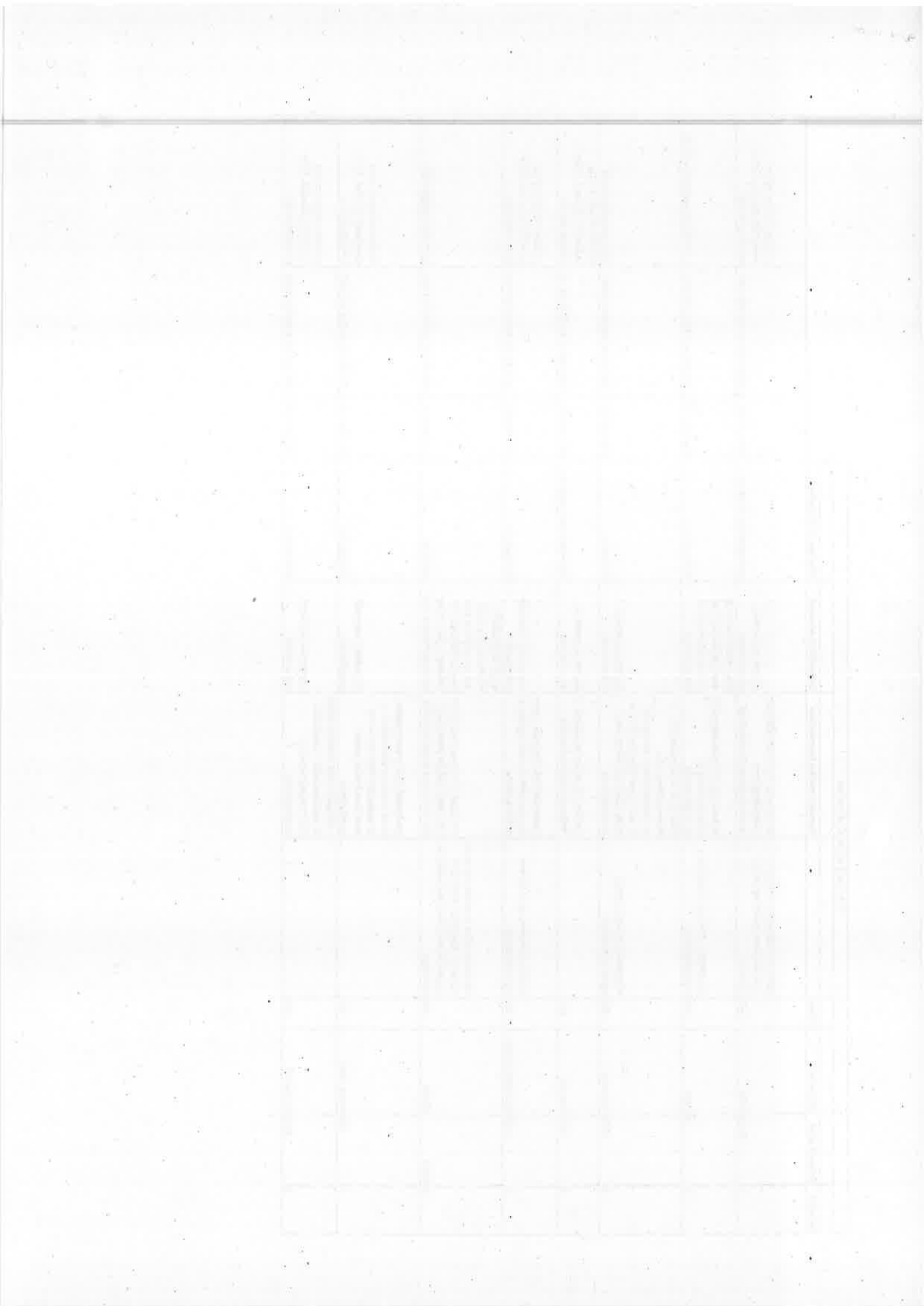

DERECSCKE TOP PLUSZ 1.2.3-21 Belterületi utak fejlesztése

| Út/utca/útszakasz elnevezése | Tervezői költségbecslés (nettó) |
|--|---------------------------------|
| Derecske, Nyugati utca 5,5 méter | 130 000 000 Ft |
| Derecske, Nyugati utca 4,0 méter | 99 548 042 Ft |
| Derecske, Akácfa utca | 73 997 533 Ft |
| Derecske, Bercsényi utca | 64 441 941 Ft |
| Derecske, Szőlő utca | 59 958 802 Ft |
| Derecske, Damjanich utca | 32 352 442 Ft |
| Derecske, Kígyó utca | 27 041 018 Ft |
| Derecske, Homok utca | 25 822 748 Ft |
| Derecske, Dr. Mustó Sándor utca | 20 234 707 Ft |
| Derecske, Arany János utca | 19 999 065 Ft |
| Összesen (Nyugati utca 4,0 m) : | 423 396 298 Ft |
| Összesen (Nyugati utca 5,5 m) : | 453 848 256 Ft |

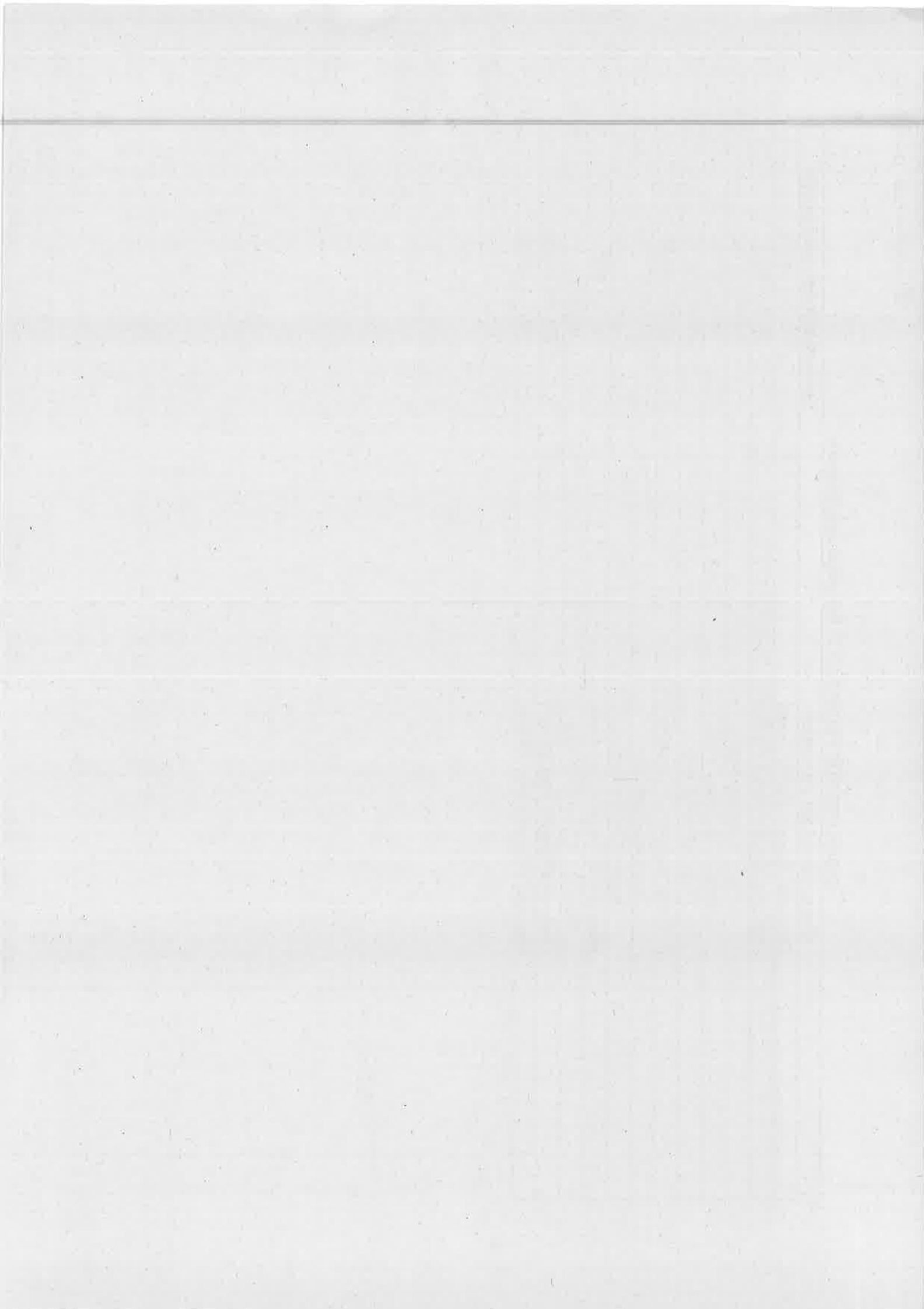

DERECSCKE VÁROS ÖNKORMÁNYZATA
POLGÁRMESTERÉTŐL

 napirendi pont

Előkészítette: Csizmadia Szilvia vagyongazdálkodási referens

Döntéshozatal: egyszerű többség

ELŐTERJESZTÉS

Derecske Város Önkormányzata Képviselő-testületének

2022. április 28-i nyílt ülésére

Pénzügyi és Településfejlesztési Bizottságának

2022. április 27-i nyílt ülésére

Tárgy: A Derecske, Makkay János téren lévő Szolgáltatóház helyiségeinek hasznosításával kapcsolatos döntés meghozatala

Tisztelt Képviselő-testület!

A Derecske, Makkay János téren lévő Szolgáltatóház I. jelű épület üzlethelyiségeivel kapcsolatban az alábbiakról tájékoztatom a Tisztelt Képviselő-testületet.

4. számú üzlethelyiség:

A 4. számú üzlethelyiségre vonatkozóan a 247/2020. (XI. 20.) számú Polgármesteri döntés alapján 2020. november 20-án az Országos Mentőszolgálattal (továbbiakban: OMSZ) határozatlan időre szóló Haszonkölcsön szerződés került megkötésre Statikus Mintavételi pont működtetése céljából.

2022. április 19-én az OMSZ helyi munkatársa arról tájékoztatta Derecske Város Önkormányzatát, hogy felsőbb szintű rendelkezés alapján 2022. április 20-tól a mentőszolgálatok nem végeznek tovább COVID19 mintavételi teszteket, így a helyiségben ők nem működnek tovább, azt az önkormányzat részére vissza kívánják adni.

Tekintettel erre a határozatlan időre szóló Haszonkölcsön szerződést közös megegyezéssel 2022. április 30. napjával fel kívánják mondani. *A Haszonkölcsön szerződés közös megegyezéssel történő megszüntetése az előterjesztés 1. számú mellékletét képezi (ez a melléklet az I. számú határozati javaslat mellékletének felel meg).*

6. számú üzlethelyiség:

A 6. számú üzlethelyiséget a 2020. december 01. napján aláírt Bérleti Szerződés értelmében Varga-Gáll Virág egyéni vállalkozó bérelte, 5 éves határozott időtartamra vonatkozóan, kozmetika működtetése céljából.

Varga-Gáll Virág Bérlet 2022. április 19-én az előterjesztés mellékletét képező megkereséssel fordult Derecske Város Önkormányzata felé. A megkeresés értelmében közös megegyezéssel 2022. április 30. napjával szeretné a Bérleti szerződését megszüntetni. Indokolja ezt azzal, hogy a vendégforgalma nem teszi lehetővé, hogy tovább bérelje ezt a helyiséget. *A beadvány az előterjesztés 2. számú mellékletét képezi. A Bérleti szerződés megszüntetése az előterjesztés 3. számú mellékletét képezi (ez utóbbi melléklet a II. számú határozati javaslat mellékletének felel meg).*

A fentiek alapján az alábbi határozati javaslatokban foglaltak szerint az üzlethelyiségekre megkötött bérleti szerződések megszüntetésére teszünk javaslatot.

Határozati javaslat I.

Derecske Város Önkormányzata Képviselő-testülete úgy határoz, hogy
a „Zöld Város kialakítása Derecskén” című, TOP-2.1.2-15-HBI-2016-

00007 azonosító számú projekt keretében megépült, Derecske Város Önkormányzata 1/1 arányú tulajdonát képező derecskei 74 helyrajzi szám alatt felvett, a valóságban 4130 Derecske, Makkay János téren található **Szolgáltatóház I. jelű épület 4. számú, 28,39 m² nagyságú helyiség** használatba adására az Országos Mentőszolgálattal 2020. november 20. napján határozatlan időtartamra megkötött Haszonkölcsön szerződést – a jelen határozat mellékletét képező dokumentumban foglalt tartalommal – 2022. április 30. napjával közös megegyezéssel meg kívánja szüntetni.

A Képviselő-testület felhatalmazza a Polgármestert a megszüntető okirat aláírására.

Felelős: Bordán Szabolcs polgármester

Határidő: 2022. április 30.

Határozati javaslat II.

Derecske Város Önkormányzata Képviselő-testülete úgy határoz, hogy a „Zöld Város kialakítása Derecskén” című, TOP-2.1.2-15-HBI-2016-00007 azonosító számú projekt keretében megépült, Derecske Város Önkormányzata 1/1 arányú tulajdonát képező derecskei 74 helyrajzi szám alatt felvett, a valóságban 4130 Derecske, Makkay János téren található **Szolgáltatóház I. jelű épület 6. számú, 36,34 m² nagyságú helyiség** bére adására Varga-Gáll Virág Egyéni Vállalkozóval 2020. december 1. napján 2025. november 30. napjáig megkötött Helyiségbérleti szerződést – a jelen határozat mellékletét képező dokumentumban foglalt tartalommal – 2022. április 30. napjával közös megegyezéssel meg kívánja szüntetni.

A Képviselő-testület felhatalmazza a Polgármestert a megszüntető okirat aláírására.

Felelős: Bordán Szabolcs polgármester

Határidő: 2022. április 30.

A fentiekben foglaltak értelmében szükségessé válik a 4. és 6. számú üzlethelyiségek pályázati úton történő meghirdetése, az alábbiak szerint.

| Üzletház I. jelű épület | | |
|--|--|--|
| Nem lakás céljára szolgáló helyiség megnevezése | Hasznos alapterület (m²) | A helyiségben végezhető tevékenység megnevezése |
| <i>4. számú üzlet</i> | 28,39 | <i>kereskedelmi, szolgáltató tevékenység</i> |
| <i>6. számú üzlet</i> | 36,34 | <i>kereskedelmi, szolgáltató tevékenység</i> |

A fent megnevezett helyiségek bérbeadására vonatkozó Pályázati felhívás az előterjesztés 4. számú mellékletét képezi.

A pályázati felhívás VII. pontjában foglaltak szerint a pályázati eljárásnál a bírálati szempont az alábbiakban kerül meghatározásra:

„A Bérbeadó az érvényes pályázatok közül a helyiség helyiségbérére legmagasabb összegű havi nettó bérleti díjat megajánló pályázót hirdeti ki nyertésként!

A legmagasabb, azonban azonos összegű bérleti díjra érkezett pályázati ajánlatok közül a rangsor a Helyi lakásrendeletben foglalt szabályoknak megfelelően sorsolással kerül meghatározásra.

A Bérbeadó második helyezettet is jogosult hirdetni.”

A pályázati felhívás 5. pontjában szerepeltetni kell a meghirdetett helyiségre vonatkozóan elvárt, minimális bérleti díj havi nettó összegét, amelyet általános forgalmi adó terhel. Az eddigi gyakorlat szerint a minimális bérleti díj összege nettó 1.000 Ft + ÁFA/hó/m² értékben volt meghatározva.

Kérem a Tisztelt Képviselő-testületet, hogy a fentieket megvitatni és az alábbi határozati javaslatot elfogadni szíveskedjenek!

Határozati javaslat III.

Derecske Város Önkormányzat Képviselő-testülete úgy határozott, hogy a „Zöld Város kialakítása Derecskén” című, TOP-2.1.2-15-HB1-2016-00007 azonosító számú projekt keretében megépült, Derecske Város Önkormányzata 1/1 arányú tulajdonát képező derecskei 74 helyrajzi szám alatt felvett, a valóságban 4130 Derecske, Makkay János téren található **Szolgáltatóház I. jelű épület 4. számú és 6. számú** üzlethelyiségeinek bérbeadás útján történő hasznosítására vonatkozó Pályázati felhívást indít.

A Képviselő-testület felkéri a Polgármestert, hogy a Pályázati eljárást folytassa le, majd a beérkezett pályázatokat terjessze a Képviselő-testület elé.

Felelős: Bordán Szabolcs polgármester

Határidő: azonnal

Derecske, 2022. április 19.

Tisztelettel:



PÁLYÁZATI FELHÍVÁS

Derecske Város Önkormányzata Képviselő-testülete pályázatot hirdet – Derecske Város Önkormányzata Képviselő-testületének az önkormányzat tulajdonában álló lakások és nem lakás céljára szolgáló helyiségek bérbeadásának, valamint elidegenítésének feltételeiről szóló 34/2018. (XII. 21.) önkormányzati rendelete (a továbbiakban: Helyi lakásrendelet) alapján – a **derecskei 74 helyrajzi szám alatt felvett, a valóságban 4130 Derecske, Makkay János téren található Üzletház I. jelű épület üzlethelyiségeinek bérbeadás útján történő hasznosítására.**

I. Általános információk, bérbeadandó helyiségek

- 1.) A bérbeadó (a továbbiakban: Bérbeadó) megnevezése, székhelye, telefonszáma: Derecske Város Önkormányzata, 4130 Derecske, Köztársaság út 87., telefonszám: +36 (54) 410-078.
- 2.) A pályázat tárgyának megnevezése: „A derecskei 74 helyrajzi számú, 4130 Derecske, Makkay János téren lévő Üzletház I. jelű épület üzlethelyiségeinek bérbeadás útján történő hasznosítása”.
- 3.) A hasznosítás célja, formája, a helyiségekben végezhető tevékenység megnevezése: Az alábbiakban megnevezett önkormányzati tulajdonú nem lakás céljára szolgáló helyiségek (a továbbiakban: helyiségek) piaci alapon, bérbeadással történő hasznosítása nyilvános pályázati eljárással:

| Üzletház I. jelű épület | | |
|---|---------------------------------------|---|
| Nem lakás céljára szolgáló helyiség megnevezése | Hasznos alapterület (m ²) | A helyiségben végezhető tevékenység megnevezése |
| 4. számú üzlet | 28,39 | kereskedelmi, szolgáltató tevékenység |
| 6. számú üzlet | 36,34 | kereskedelmi, szolgáltató tevékenység |

A helyiségek műszaki állapotát, felszereltségét, közműellátottságát a Pályázati felhívás **1. számú mellékletét** képező Műszaki leírás tartalmazza.

A pályázónak lehetősége van arra, hogy egy vagy több helyiségre vonatkozóan nyújtson be pályázatot. A pályázónak a Pályázati felhívás **2. számú mellékletét** képező Felolvasó lapon szükséges megjelölnie, hogy melyik helyiség bérletére kíván pályázatot benyújtani!

4.) A helyiségek helyszíni megtekintésének időpontja: 2022. május 09. (hétfő) 9.00 óra között.

5.) A helyiségek bérleti díjának (helyiségbér) minimális havi nettó összege:

| Üzletház I. jelű épület | | |
|---|---|-------|
| Nem lakás céljára szolgáló helyiség megnevezése | Bérleti díj minimum összege (Havi nettó Ft) | + ÁFA |
| 4. számú üzlet | 28.390.- | |
| 6. számú üzlet | 36.340.- | |

A kiíró tájékoztatja a pályázókat arról, hogy a nettó bérleti díjat általános forgalmi adó (ÁFA) terheli, melynek jelenlegi mértéke 27 %. A nyertes pályázóval a helyiségbérleti szerződés az általa megajánlott havi nettó bérleti díj + ÁFA összeggel kerül megkötésre, azaz a havi nettó bérleti díjat ÁFA összeggel növelten szükséges a Bérlőnek a Bérbeadó részére megfizetni.

A pályázónak a Pályázati felhívás 2. számú mellékletét képező Felolvasó lapon szükséges feltüntetnie az általa megpályázni kívánt helyiség havi nettó bérleti díjára vonatkozó ajánlatát azzal, hogy a pályázatban szerepeltetett bérleti díj összege nem lehet alacsonyabb a fenti táblázatban megjelölt minimum bérleti díj összegétől.

A nyertes pályázatban megajánlott, a Bérbeadó által elfogadott havi bérleti díj összegét a Bérbeadó a helyiségbérleti szerződés időtartama alatt évente február 1. napjától az inflációval azonos mértékben megemeli.

6.) Az ajánlati kötöttség időtartama:

A pályázó ajánlati kötöttsége a pályázatok benyújtására nyitva álló határidő lejártával kezdődik. A pályázó az ajánlatához a pályázatok benyújtására nyitva álló határidő lejártától számított 60 napig kötve van, kivéve, ha a Bérbeadó a nyertes pályázóval ezen időponton belül szerződést köt, vagy a Bérbeadó a pályázókkal írásban közli, hogy az eljárást eredménytelennek minősíti.

7.) A helyiségbérlet időtartama: határozott idő, 5 év.

8.) A megkötendő szerződés típusa: helyiségbérleti szerződés.

II. A pályázaton való részvétel feltételei

1.) **Pályázat benyújtására jogosultak:** Pályázatot bármely nagykorú, cselekvőképes természetes személy, jogi személy (gazdasági társaság, szövetkezet, egyesület, alapítvány stb.), egyéni vállalkozó vagy egyéni cég benyújthat.

Nem nyújthat be pályázatot:

- akinek az önkormányzattal szemben lejárt esedékességű köztartozása vagy egyéb tartozása van,

- b) amely szervezet végelszámolás alatt áll, vagy az ellene indított csődeljárás vagy felszámolási eljárás folyamatban van,
- c) amely szervezet tevékenységét felfüggesztette vagy akinek tevékenységét felfüggesztették.

2.) Pályázati biztosíték megfizetése:

A kiíró a pályázaton való részvételt pályázati biztosíték letétbe helyezéséhez köti, azaz a pályázó köteles a Bérbeadó részére 30.000 Ft, azaz harmincezer forint összegű pályázati biztosítékot megfizetni.

A pályázati biztosíték összegét a Bérbeadó OTP Bank Nyrt. Derecskei Fiójánál vezetett 11738118-15372985-10800014 számú bankszámlájára történő átutalással kell megfizetni. A befizetést igazoló bizonylatnak tartalmaznia kell a pályázó nevét és a befizetés jogcímét.

Az átutalás/befizetés teljesítésének dokumentumát másolatban a pályázati dokumentációhoz csatolni kell!

A biztosítékot a pályázati felhívás kiíró által történő visszavonása, a pályázati ajánlatok érvénytelenségének megállapítása, valamint az érvényes pályázatok elbírálása után - az alábbi kivételektől eltekintve - vissza kell adni.

Nem jár vissza a biztosíték, amennyiben:

- a) a pályázó a pályázat benyújtására nyitva álló határidő lejárta előtt, vagy az eredményhirdetést megelőzően pályázatát visszavonta, vagy
- b) a pályázó az ajánlati kötöttség időtartama alatt pályázatát visszavonta, vagy
- c) a szerződés megkötése a pályázónak felróható okból hiúsul meg.

A pályázati felhívás kiíró által történő visszavonása esetén a pályázati biztosíték a visszavonást követő 8 napon belül átutalás útján visszafizetésre kerül.

Az érvénytelen pályázatot benyújtó pályázó részére a befizetett pályázati biztosíték összege az ajánlatok elbírálásáról szóló döntést követő 8 napon belül átutalás útján visszafizetésre kerül.

A második helyezettként kihirdetett pályázó részére a befizetett pályázati biztosíték az első helyezettként kihirdetett pályázóval történő szerződéskötést követő 8 napon belül kerül visszafizetésre.

A nyertes pályázó által befizetett pályázati biztosíték a szerződéskötéskor fizetendő óvadék összegébe beszámításra kerül.

III. A pályázat tartalma

A pályázatnak az alábbi sorrendben a következő dokumentumokat kell tartalmaznia:

- a) **Borítólap:** a borítólapon a következő szövegrészt szükséges feltüntetni:

„Pályázat a derecskei 74 helyrajzi számú, 4130 Derecske, Makkay János téren lévő helyiség bérletére”

- b) A Pályázati felhívás 2. számú melléklete szerinti **Felolvasó lap.**

A Felolvasó Lapon a pályázó adatain túl meg kell jelölni:

- a megpályázni kívánt helyiséget és a helyiség havi nettó bérleti díjának összegére vonatkozó ajánlatát, amely nem lehet alacsonyabb a minimális bérleti díj összegétől, valamint

- a helyiségben folytatni kívánt konkrét kereskedelmi, szolgáltató tevékenység megnevezését.

A Felolvasó lapot a pályázónak szervezet vagy cég esetén cégszerű aláírással kell ellátnia.

c) Nem természetes személy pályázó esetén a pályázat részeként be kell nyújtani:

- cég esetén 60 napnál nem régebbi keltezésű cégkivonat másolati példányát, amennyiben cégeljárás során el nem bírált módosítás van folyamatban, akkor a változások bejegyzésének alapjául szolgáló okiratok vagy változásbejegyzési kérelem másolatát kell becsatolni,
- egyesület, alapítvány esetén a bírósági nyilvántartásba történő bejegyzésről szóló végzés másolatát, és a létesítő okirat másolatát,
- egyéni vállalkozó esetén az egyéni vállalkozói nyilvántartásból származó kivonat, vagy EV igazolvány másolatát.

d) **Meghatalmazott** (képviselő) eljárása esetén a meghatalmazó teljes bizonyító erejű magánokiratba foglalt meghatalmazása.

e) **Hasznosítási elképzelés, bérleti koncepció:**

A pályázónak pályázatában be kell mutatni a helyiség/helyiségek hasznosítási terveit, a bérletre vonatkozó koncepcióját.

f) A Pályázati felhívás **3. számú melléklete** szerinti **nyilatkozat**. A nyilatkozat aláírásával a pályázó az alábbiakról nyilatkozik:

- a pályázati kiírásban foglalt feltételeket megismerte és magára nézve kötelezőnek fogadja el, különös tekintettel a szerződés-kötés vállalásának követelményeire,
- a személyes adatai kezeléséhez a pályázat elbírálásához szükséges mértékben hozzájárul,
- nem áll végelszámolás alatt, vagy ellene csődeljárás vagy felszámolási eljárás nincs folyamatban,
- az önkormányzattal szemben lejárt esedékességű köztartozása vagy egyéb tartozása nincs,
- tevékenységét nem függesztette fel, illetőleg nem függesztették fel,
- a pályázat benyújtására nyitva álló határidőt követő 60 napig az ajánlati kötöttséget vállalja,
- a helyiséget/helyiségeket megtekintette, annak/azok állapotát, felszereltségét megismerte, és ajánlatát a helyiség/helyiségek megtekintését követően tette meg,
- a nemzeti vagyonról szóló 2011. évi CXCVI. törvény 3. § (1) bekezdésének 1. pontja szerinti átlátható szervezetnek minősül, amely minőségét a szerződés teljes időtartama alatt köteles fenntartani.

g) A pályázati biztosíték átutalásának/befizetésének teljesítését igazoló dokumentum másolata.

A kiíró felhívja a pályázók figyelmét arra, hogy a fenti nyilatkozatok valóságát jogosult ellenőrizni.

IV. A pályázatok benyújtásának helye, határideje és módja

1.) A pályázat benyújtásának helye:

Derecskei Közös Önkormányzati Hivatal Jogi és Igazgatási Osztály – 4130 Derecske, Köztársaság út 87. „C” épület 4. számú irodahelyiség.

2.) A pályázat benyújtásának határideje és módja:

2022. május 23. (hétfő) 10:00 óra!

A pályázatot 1 példányban írásban, zárt borítékban, magyar nyelven kell benyújtani. A pályázati dokumentum minden oldalát eredeti aláírással kell ellátni.

A borítékon kizárólag az alábbi szöveg szerepelhet:

„Pályázat a derecskei 74 helyrajzi számú, 4130 Derecske, Makkay János téren lévő helyiség bérletére. Határidő előtt felbontani tilos!”

A pályázatnak a fent megjelölt határidőig be kell érkeznie a Bérbeadóhoz. A beadási határidőn túl érkezett pályázatokat a Bérbeadó érdemi vizsgálat nélkül érvénytelennek nyilvánítja!

V. A pályázatok felbontásának helye, időpontja

A pályázatok bontásának helye és ideje:

Derecskei Közös Önkormányzati Hivatal Díszterem (4130 Derecske, Köztársaság út 87., „B” épület)

2022. május 23. (hétfő) 10:30 óra

A pályázatok bontásán a Bérbeadó képviselőjében eljárók, a pályázók, illetve meghatalmazottaik lehetnek jelen.

A kiíró a pályázatok nyilvános bontásakor a jelenlévőkkel ismerteti a Felolvasó lapról a pályázók nevét, lakóhelyét/székhelyét, a megpályázott helyiség megnevezését, a megajánlott helyiségbér havi nettó összegét.

A pályázatok felbontásáról és ismertetéséről jegyzőkönyv készül.

VI. Hiánypótlás, felvilágosítás kérés

A kiíró egy alkalommal biztosítja a hiánypótlás lehetőségét. A hiánypótlás nem eredményezheti a pályázó pályázati ajánlatának érdemben történő módosítását! A pályázat érvényessége a hiánypótlásra rendelkezésre álló idő leteltét követően állapítható meg. A kiíró a pályázatok bontását követően a pályázóktól írásban felvilágosítást kérhet, amelynek megadása nem eredményezheti a pályázatban megfogalmazott vállalások, feltételek módosítását, csak azok értelmezését szolgálhatja.

VII. A pályázatok elbírálása, annak szempontjai

A pályázatokat a benyújtási határidő lejártát követő 30 napon belül értékelni kell. A bírálat során meg kell állapítani a pályázatok érvényességét vagy érvénytelenségét. Az érvénytelenség okát pontosan meg kell jelölni.

Érvényes a pályázat, ha mind tartalmi, mind formai követelményeit tekintve megfelel a pályázati kiírásban foglaltaknak.

Érvénytelen a pályázat, ha:

- a) olyan pályázó nyújtotta be pályázatát, aki nem jogosult a pályázaton részt venni,
- b) az a kiírásban meghatározott határidő eltelte után került benyújtásra,
- c) az nem felel meg a pályázati kiírásban meghatározott feltételeknek, így különösen:
 - nem tartalmaz ajánlatot a bérleti díjra, vagy a megajánlott bérleti díj nem éri el a bérbe adandó helyiségek listájában meghatározott bérleti díj alsó határát (minimum összegét),
 - nem tartalmazza a pályázó által a megpályázott helyiségben folytatni kívánt konkrét kereskedelmi vagy szolgáltatási tevékenységet,
 - a pályázat részeként valamely dokumentum nem vagy csak hiányosan kerül benyújtásra,
- d) a pályázó a pályázati biztosítékot nem, vagy nem az előírtaknak megfelelően bocsátotta a kiíró rendelkezésére,
- e) a pályázó a hiánypótlásnak – a hiánypótlás teljesítésére irányadó határidő ellenére – nem vagy nem teljes körűen tesz eleget,
- f) a pályázó által megjelölt tevékenység a Pályázati felhívás I. 3. pontjában megnevezett tevékenységi körbe nem sorolható be,
- g) a közölt tények, adatok, információk részben vagy egészben nem felelnek meg a valóságnak.

Az érvénytelen pályázatot benyújtó nem vehet részt az eljárás további szakaszában.

A kiíró fenntartja magának azt a jogot, hogy a pályázó által folytatni kívánt tevékenység ismeretében, vagy egyéb okból a pályázatot elutasítsa, így a pályázót az eljárásból kizárja.

Ha a meghirdetett helyiségekre a pályázók ugyanolyan tevékenység gyakorlását jelölik meg pályázatukban, úgy a döntéshozó arra a helyiségre hirdet nyertest, amely vonatkozásában a legmagasabb bérleti díjra vonatkozóan érkezett ajánlat, míg a másik

helyiségre/helyiségekre a döntéshozó nem hirdet nyertest, hanem új pályázatot hirdet meg.

Ha az Üzletház I. jelű épületben lévő helyiségre korábban lefolytatott pályázati eljárás nyertese által folytatandó tevékenységgel azonos tevékenység gyakorlását jelöli meg a pályázó a pályázatában, úgy a döntéshozó a helyiség vonatkozásában nem hirdet nyertest, hanem új pályázatot hirdet meg erre a helyiségre.

Bírálati szempont:

A Bérbeadó az érvényes pályázatok közül megpályázható helyiségenként az adott helyiség helyiségbérére legmagasabb összegű havi nettó bérleti díjat megajánló pályázót hirdeti ki nyertesként!

A legmagasabb, azonban azonos összegű bérleti díjra érkezett pályázati ajánlatok közül a rangsor a Helyi lakásrendeletben foglalt szabályoknak megfelelően sorsolással kerül meghatározásra.

A Bérbeadó helyiségenként második helyezettet is jogosult hirdetni.

A pályázatok értékeléséről jegyzőkönyvet kell készíteni.

VIII. A pályázatokról elbírálása, a pályázók értesítésének módja, szerződéskötés, szerződéses feltételek

1.) A pályázatok elbírálása, a pályázók értesítésének módja:

A pályázati eljárás eredményéről, a nyertes pályázó személyéről, ennek alapján a szerződés megkötéséről – Derecske Város Önkormányzat Képviselő-testülete dönt.

A pályázó(ka)t a kiíró a döntést követő 8 napon belül írásban papír alapon vagy elektronikusan e-mailen tájékoztatja a pályázatok elbírálásáról.

2.) A szerződéskötés:

A helyiségbérleti szerződés helyiségenként az első helyen kihirdetett nyertes pályázóval kerül megkötésre.

A Bérbeadó a bérbeadásra meghirdetett Üzletház épületének térképen történő feltüntetését, az Üzletház és helyiségeinek önálló ingatlanként történő kialakítását és az ingatlan-nyilvántartásba történő bejegyzését az épület használatbavételi engedélyének kiadását követően rendezi.

A Bérbeadó a helyiség ingatlan-nyilvántartásba bejegyzett helyrajzi számának feltüntetésével fogja a helyiségbérleti szerződést a nyertes pályázóval megkötni.

A szerződéskötés (helyiség bérbeadás) legkorábbi időpontja: 2022. június 15. Amennyiben a pályázat nyertesével a szerződés megkötése – a szerződéskötésre rendelkezésre álló határidőben – meghiúsul, vagy a szerződés aláírása után a nyertes pályázó a szerződést nem, vagy nem szerződésszerűen teljesíti és ezért a kiíró a szerződéstől eláll, vagy felmondja azt, úgy a kiíró jogosult a második legkedvezőbb ajánlatot tevő pályázóval szerződést kötni, vagy új pályázatot kiírni.

Bérbeadó kifejezetten rögzíti, hogy jogosult megtagadni a legkedvezőbb ajánlatot tevő pályázóval a helyiségbérleti szerződés megkötését.

3.) Szerződéses feltételek:

a) A pályázat nyertese, mint bérlő (a továbbiakban: Bérlő) az ajánlatában megajánlott havi nettó + ÁFA összegű bérleti díjon köteles megkötni a helyiségbérleti szerződést.

b) Óvadék megfizetése:

A nyertes pályázónak a helyiségbérleti szerződés megkötésével egyidejűleg két havi bruttó bérleti díjnak megfelelő összegű óvadékot (kaució) kell megfizetnie a Bérbeadó részére.

Az óvadék összegébe a pályázati biztosíték összege beszámításra kerül, a nyertes pályázónak a beszámítás után fennmaradó összeget kell a Bérbeadó OTP Bank Nyrt.-nél vezetett 11738118-15372985-10800014 számú bankszámlájára megfizetni.

A befizetést igazoló bizonylatot a nyertes pályázó a helyiségbérleti szerződés megkötésekor köteles átadni a Bérbeadó részére.

Az óvadék a Bérbeadó számára szolgál biztosítékkul arra az esetre, amennyiben az óvadékot nyújtó Bérlő a szerződésben vállalt kötelezettségét nem teljesítené, úgy a Bérbeadó az óvadékból a szerződés alapján fennálló követeléseit jogosult kielégíteni.

A Bérbeadó az óvadék összegét, illetve annak felhasználása esetén az óvadék maradvány értékét a bérleti jogviszony megszűnésének napján köteles a Bérlőnek visszafizetni.

c) A Bérlő a helyiséget albérletbe nem adhatja.

d) A Bérlő a bérleti díjon felül köteles a helyiség használatával kapcsolatban felmerülő valamennyi közüzemi díjat megfizetni.

e) A Bérlő kötelezettségei (Helyi lakásrendelet 43. § (2) bekezdése alapján):

- a helyiség burkolatainak, nyílászáróinak, berendezéseinek karbantartása, felújítása, pótlása, cseréje,

- a helyiségen belüli elektromos és épületgépészeti hálózatának karbantartása, felújítása, pótlása, cseréje,

- az épület olyan központi berendezéseinek karbantartása, amelyeket a bérlő kizárólagosan használ, illetőleg tart üzemben,

- mindazon feladatok, melyek elvégzése nem a Bérbeadó kötelezettsége.

f) A Bérbeadónak nem feladata a helyiségben folytatni kívánt tevékenységhez a helyiséget kialakítani, felszerelni, illetve berendezni és az ahhoz kapcsolódó szükséges munkálatokat elvégezni. A Bérlő a tevékenység folytatásához szükséges belső kialakítási munkálatokat saját költségén köteles elvégezni. A Bérlő a helyiség használatával kapcsolatban a ráfordított költségeinek megtérítését nem követelheti a Bérbeadótól. A Bérlő a helyiségbérleti szerződés megszűnése esetén az állag sérelme nélkül jogosult a berendezések elvitelére.

A Bérlő köteles bármintemű kialakítási vagy átalakítási munkálatok megkezdése előtt a Bérbeadó előzetes hozzájárulását megkérni.

g) A Bérlő a helyiségbérleti szerződés megszűnése esetén a Bérbeadó erre irányuló kérelme esetén köteles az eredeti állapotot visszaállítani.

h) A Bérlő az általa gyakorolni kívánt tevékenységtől függően köteles az illetékes hatóságoktól

az engedélyeket megkérni vagy a szükséges bejelentéseket megtenni.

i) A Bérelő köteles a helyiség folyamatos tisztán- és rendben tartásáról saját költségén gondoskodni.

j) A helyiségbérelti szerződés megszűnése, megszüntetése:

1.) A helyiségbérelti szerződés megszűnik:

- a határozott időtartam lejártával,
- a felek a helyiségbérelti szerződést közös megegyezéssel megszüntetik,
- ha a gazdasági társaság, illetőleg a nem gazdasági társaság formában működő jogi személy bérelő jogutód nélkül megszűnik,
- ha a bérelőnek a helyiségben végzett egyéni vállalkozói tevékenysége megszűnt.

2.) A helyiségbérelti szerződés rendkívüli felmondással megszüntethető:

a) *A Bérbeadó részéről különösen:*

- ha a Bérelő a bérfizetésre megállapított időpontig a helyiségbért nem fizeti meg,
- ha a Bérelő a szerződésben vállalt vagy jogszabályban előírt egyéb lényeges kötelezettségét nem teljesíti,
- ha a Bérelő – ideérve az alkalmazottait is – a Bérbeadóval, az ingatlan további helyiségeinek bérelőivel szemben az együttélés követelményeivel ellentétes, túrheterlen magatartást tanúsít,
- ha a Bérelő a helyiséget rendeltetésétől eltérő célra használja, annak állagában kárt okoz, azt rongálja,
- amennyiben a Bérelő ellen hivatalosan és jogerősen közzétett végelszámolási, felszámolási vagy csődeljárás indul.

b) *A Bérelő részéről különösen:*

- a Bérbeadó által a helyiség rendeltetészerű használatának jelentős és tartós akadályoztatása esetén,
- ha a Bérbeadó a szerződésben vállalt vagy jogszabályban előírt egyéb lényeges kötelezettségét nem teljesíti.

IX. A pályázatra vonatkozó további információ, valamint a pályázati kiírás rendelkezésre bocsátásának, megtekintésének helye, módja, ideje

A Pályázati felhívás megtekinthető a www.derecske.hu weboldalon, illetve a Derecskei Közös Önkormányzati Hivatal hirdetőtábláján (4130 Derecske Köztársaság út 87. szám alatt), illetve beszerezhető a www.derecske.hu weboldalról történő letöltés útján, vagy személyesen a Derecskei Közös Önkormányzati Hivatalban.

A pályázattal kapcsolatban szóbeli tájékoztatás kérhető a következő telefonszámon: +36 (54) 410-078.

Személyesen érdeklődni az alábbi időpontokban lehet:

Derecskei Közös Önkormányzati Hivatal Jogi és Igazgatási Osztály (4130 Derecske, Köztársaság út 87., C” épület 2. irodahelyiség)

Hétfőtől, Kedd, Csütörtök: 8:00 – 12:00, 13:00-16:00 óra között
Pénteken: 8:00 – 12:00 óra között.

Ügyintéző: Csizmadia Szilvia vagyongazdálkodási referens.

A kiíró a pályázati kiírást ingyenesen bocsátja pályázó rendelkezésére. A pályázattal kapcsolatos minden költség a pályázót terheli, a pályázat kiírójára át nem ruházhatók, a pályázat kiírója költségtérítésre nem kötelezhető.

X. Egyéb információk

A kiíró fenntartja a jogot a pályázati eljárás – indoklás nélküli – visszavonására és a pályázati eljárás eredménytelenné nyilvánítására bármilyen költség vagy kiadás megtérítése nélkül.

A pályázat kiírója a Pályázati felhívásban szereplő pályázati feltételek megváltoztatásának jogát fenntartja.

A pályázati feltételek megváltoztatását követően legalább nyolc nappal meg kell hosszabbítani a pályázatok benyújtására rendelkezésre álló határidőt.

A Pályázati felhívásban nem szabályozott kérdésekben a Helyi lakásrendeletben foglaltak az irányadóak.

Derecske, 2022. április 28.

Bordán Szabolcs
polgármester

MŰSZAKI LEÍRÁS

Derecske Város Önkormányzatának tulajdonát képező derecskei 74 helyrajzi szám alatt felvett, a valóságban 4130 Derecske, Makkay János téren található Üzletház I. jelű épület nem lakás céljára szolgáló helyiségei az alábbi műszaki tartalommal rendelkeznek:

Üzletház I. jelű épület

| 4. számú üzlet | | |
|--------------------|----------|------------------------|
| Helyiségnév | Burkolat | Hasznos m ² |
| Üzlet | kerámia | 22,21 |
| Előtér | kerámia | 1,5 |
| Személyzeti öltöző | kerámia | 2,88 |
| Személyzeti wc | kerámia | 1,8 |
| Összesen | | 28,39 |

A 4. számú üzlet bejárata a Derecske, Köztársaság út felől közelíthető meg. Parkolási lehetőséget az épület jobb oldalán lévő parkolók biztosítják. Az üzletek árufeltöltését a gépjárművek számára fenntartott parkolókból kézikocsi használatával lehetséges, az üzlet előtti kerékpárút árufeltöltésére nem használható. Az üzlethelyiség víz-, és szennyvízbekötéssel rendelkezik, melynek fogyasztását a helyiségben elhelyezett mérőóra jelzi. A helyiség elektromos fogyasztását az I. jelű épület park felőli oldalán elhelyezett csoportos mérőszekrényben lévő mérő jelzi. A helyiség padlófűtéses, melynek fogyasztását a vizes helyiségben elhelyezett hőmennyiség mérővel mérhető.

| 6. számú üzlet | | |
|--------------------|----------|------------------------|
| Helyiségnév | Burkolat | Hasznos m ² |
| Üzlet | kerámia | 30,1 |
| Előtér | kerámia | 1,68 |
| Személyzeti öltöző | kerámia | 2,76 |
| Személyzeti wc | kerámia | 1,8 |
| Összesen | | 36,34 |

A 6. számú üzlet bejárata a Derecske, Makkay János tér park felőli oldaláról közelíthető meg. Parkolási lehetőséget az épület jobb oldalán lévő parkolók biztosítják. Az üzletek árufeltöltését a gépjárművek számára fenntartott parkolókból kézikocsi használatával lehetséges, az üzlet előtti kerékpárút árufeltöltésére nem használható. Az üzlethelyiség víz-, és szennyvízbekötéssel rendelkezik, melynek fogyasztását a helyiségben elhelyezett mérőóra jelzi. A helyiség elektromos fogyasztását az I. jelű épület park felőli oldalán elhelyezett csoportos mérőszekrényben lévő mérő jelzi. A helyiség padlófűtéses, melynek fogyasztását a vizes helyiségben elhelyezett hőmennyiség mérővel mérhető.

FELOLVASÓ LAP

**„A derecskei 74 helyrajzi számú, 4130 Derecske, Makkay János téren lévő
Üzletház I. jelű épület üzlethelyiségeinek bérbeadás útján történő
hasznosítása”
tárgyban indult pályázati eljáráshoz**

1./ Pályázó neve (szervezet esetén megnevezése):

.....

2./ Pályázó címe (székhelye):

3./ Pályázó adóazonosító jele (adószáma):

4./ Pályázó telefonszáma:

5./ Pályázó telefax száma:

6./ Pályázó e-mail címe:

7./ Kapcsolattartó neve:

A pályázat értékelésre kerülő tartalmi eleme:

A pályázónak CSAK az általa pályázni kívánt helyiségre vonatkozó sor kitöltésével kell ajánlatát megtennie! A pályázó egyidőben egy vagy több helyiségre is adhat be pályázatot!

| HELYISÉG megnevezése | Havi bérleti díjra tett ajánlati ár (nettó Ft) | + ÁFA | A helyiségben gyakorolni kívánt tevékenység megnevezése | |
|-------------------------|--|-------|---|--|
| 4. számú üzlet | | | | |
| 6. számú üzlet | | | | |

Kelt:

cégszerű aláírás

NYILATKOZAT

A./ Természetes személy pályázó esetén töltendő ki:

Alulírott (név)

(születési helye, ideje:, anyja

neve:,

lakcíme:) kinyilatkozom, hogy a

- a pályázati kiírásban foglalt feltételeket megismertem és magamra nézve kötelezőnek fogadom el, különös tekintettel a szerződéskötés vállalásának követelményeire,
- a személyes adataim kezeléséhez a pályázat elbírálásához szükséges mértékben hozzájárulok,
- az önkormányzattal szemben lejárt esedékességű köztartozásom vagy egyéb tartozásom nincs,
- a pályázat benyújtására nyitva álló határidőt követő 60 napig az ajánlati kötöttséget vállalom,
- a helyiséget/helyiségeket megtekintettem, annak/azok állapotát, felszereltségét megismertem, és ajánlatomat a helyiség/helyiségek megtekintését követően tettem meg

Kelt:

aláírás

B./ Egyéni vállalkozó pályázó esetén töltendő ki:

Alulírott (név)

egyéni vállalkozó (székhelye:

kinyilatkozom, hogy a pályázó

- a pályázati kiírásban foglalt feltételeket megismerte és magára nézve kötelezőnek fogadja el, különös tekintettel a szerződéskötés vállalásának követelményeire,
- a személyes adatai kezeléséhez a pályázat elbírálásához szükséges mértékben hozzájárul,
- az önkormányzattal szemben lejárt esedékességű köztartozása vagy egyéb tartozása nincs,
- tevékenységét nem függesztette fel, illetőleg nem függesztették fel,
- a pályázat benyújtására nyitva álló határidőt követő 60 napig az ajánlati kötöttséget vállalja,
- a helyiséget/helyiségeket megtekintette, annak/azok állapotát, felszereltségét megismerte, és ajánlatát a helyiség/helyiségek megtekintését követően tette meg.

Kelt:

aláírás

C./ Szervezet, cég pályázó esetén töltendő ki:

Alulírott (név)

.....(tisztség) a(z)

(székhelye:, cégjegyzékszám:

.....) cégjegyzésre (képviselőre) jogosult képviselője a pályázó részéről

kinyilatkozom, hogy a pályázó

- a pályázati kiírásban foglalt feltételeket megismerte és magára nézve kötelezőnek fogadja el, különös tekintettel a szerződéskötés vállalásának követelményeire,
- a személyes adatai kezeléséhez a pályázat elbírálásához szükséges mértékben hozzájárul,
- nem áll végelszámolás alatt, vagy ellene csődeljárás vagy felszámolási eljárás nincs folyamatban,
- az önkormányzattal szemben lejárt esedékességű köztartozása vagy egyéb tartozása nincs,
- tevékenységét nem függesztette fel, illetőleg nem függesztették fel,
- a pályázat benyújtására nyitva álló határidőt követő 60 napig az ajánlati kötöttséget vállalja,
- a helyiséget/helyiségeket megtekintette, annak/azok állapotát, felszereltségét megismerte, és ajánlatát a helyiség/helyiségek megtekintését követően tette meg,
- a nemzeti vagyonról szóló 2011. évi CXCVI. törvény 3. § (1) bekezdésének 1. pontja szerinti átlátható szervezetnek minősül, amely minőségét a szerződés teljes időtartama alatt köteles fenntartani.

Kelt:

cégszerű aláírás

HASZONKÖLCSÖN SZERZŐDÉS

Közös megegyezéssel történő megszüntetése

amely, létrejött egyrészről **Derecske Város Önkormányzata** (címe: 4130 Derecske, Köztársaság út 87. szám, képviseli: Bordán Szabolcs polgármester), mint Használatba adó (továbbiakban: Használatba adó),

másrészről **Országos Mentőszolgálat** (székhelye: 4025 Debrecen, Külső Vásártér 14., képviseli: Dr. Csató Gábor, főigazgató), mint Használatba vevő (továbbiakban: Használatba vevő),
együtt: Szerződő Felek - között a mai napon és helyen, az alábbi feltételek mellett:

- 1.) A Szerződő Felek rögzítik, hogy egymással 2020. november 20. napján határozatlan időre szóló haszonkölcsön szerződést kötöttek a Bérbeadó tulajdonát képező 74 helyrajzi számú, „kivett piactér és üzlet” megnevezésű, természetben a 4130 Derecske, Makray János téren lévő Üzletház I. jelű épületében lévő 4. számú, 28,39 m² nagyságú helyiség használatára vonatkozóan.
- 2.) A Szerződő Felek megállapodnak abban, hogy az 1.) pontban meghatározott Haszonkölcsön szerződést **2022. április 30. napjával közös megegyezéssel megszüntetik.**
- 3.) A Használatba vevő jelen megállapodás aláírásával vállalja, hogy a helyiségben senki nem marad vissza, és azt rendeltetésszerű használatra alkalmas állapotban, a leltárjegyzékben szereplő ingóságokkal együtt Derecske Város Önkormányzata, mint Használatba adó részére visszaadja.
- 4.) A Szerződő Felek rögzítik, hogy a 3. pontban meghatározott kötelezettségek teljesítését követően egymással szemben fennálló anyagi követelésük nincs.
- 5.) Jelen megállapodásban nem szabályozott kérdésekben a Polgári Törvénykönyvről szóló 2013. évi V. törvény, a lakások és helyiségek bérletére, valamint az elidegenítésükre vonatkozó egyes szabályokról szóló 1993. évi LXXVIII. törvény, és az önkormányzat tulajdonában álló lakások és nem lakás céljára szolgáló helyiségek bérbeadásának, valamint elidegenítésének feltételeiről szóló, módosított 34/2018. (XII. 21.) önkormányzati rendeletének rendelkezései az irányadóak.

Jelen megállapodás négy – egymással mindenben megegyező, két oldalból és öt pontból álló – példányban készült, amelyből – miután a Szerződő Felek elolvasták, megértették és mint akaratukkal mindenben megegyezőt jóváhagyólag aláírták – három példány a Használatba adónál, egy példány a Használatba vevőnél marad.

D e r e c s k e, 2022. április

Használatba adó részéről:

Használatba vevő:

.....
Derecske Város Önkormányzata
képviseletét: **Bordán Szabolcs polgármester**

.....
Országos Mentőszolgálat
képviseletét: **Dr. Csató Gábor, főigazgató**

Jogi ellenjegyzés:

Dátum:

Derecske, 2022.

Pénzügyileg ellenjegyzem:

Varsányiné dr. Antal Erzsébet
jegyző

.....
Gulyás Antal
Gazdasági – műszaki igazgató

Dátum:

Jogi szempontból megfelelő:

.....
Jogtanácsos

Jegyzet
04.19.
Címzett

Tárgy: Bérelti szerződés felmondása

Feladó: Virág Varga-Gáll <[redacted]@gmail.com>

Dátum: 2022. 04. 19. 11:37

Címzett: titkarsag@derecske.hu

Tisztelt Derecske Város Önkormányzata!

Szeretném közös megegyezéssel felmondani a 4130 Derecske Makkay János tér Üzletház 1, 6. számú üzlet bérelti jogát április 30. nappal.

Sajnos a vendégforgalmam nem teszi lehetővé, hogy tovább tudjam bérelni a helyiséget.

Megértésüket köszönöm!

4526/2022

Varga-Gáll Virág
4125 Pocsaj Árpád utca 117

| | | |
|-----------------|------------------------|--|
| 2022 APR 19. | | |
| DIP/5818-1/2022 | | |
| Előadó: | Birtokadler Siklódi | |

Date: 12/12/20

Chapter: 10

Topic: 10.1

1. The first part of the problem is to find the area of the rectangle.

2. The second part is to find the perimeter of the rectangle.

3. The third part is to find the area of the square.

4. The fourth part is to find the perimeter of the square.

5. The fifth part is to find the area of the circle.



HELYISÉGBÉRLETI SZERZŐDÉS

Közös megegyezéssel történő megszüntetése

amely létrejött egyrészről

név: **Derecske Város Önkormányzata**
székhelye: 4130 Derecske, Köztársaság út 87.
adószáma: 15728427-2-09
számlavezető pénzüintézet: OTP Bank Nyrt.
pénzforgalmi jelzőszám: 11738118-15372985-00000000
képviselője: Bordán Szabolcs polgármester
mint bérbeadó (a továbbiakban: **Bérbeadó**),

másrészről

név: **Varga-Gáll Virág Egyéni Vállalkozó**
székhelye: 4125 Pocsaj, Árpád u. 117.
nyilvántartási száma: 54636480
adószáma: 55895105-1-29

mint bérlő (a továbbiakban: **Bérlő**)

együttes említésük esetén felek (a továbbiakban: **Felek**) között, az alulírott helyen és napon, az alábbi feltételekkel:

- 1.) A Szerződő Felek rögzítik, hogy egymással 2020. december 1. napján **2020. december hó 01. napjától 2025. november 30. napjáig** terjedő határozott időre szóló helyiségbérleti szerződést kötöttek a Bérbeadó tulajdonát képező derecskei 74 helyrajzi szám alatt felvett, a valóságban 4130 Derecske, Makkay János téren található **Üzletház I. jelű épületben található 36,34 négyzetméter hasznos alapterületű üzlethelyiség (6. számú üzlet),** bérletére vonatkozóan.
- 2.) A Szerződő Felek megállapodnak abban, hogy a lakások és helyiségek bérletére, valamint az elidegenítésükre vonatkozó egyes szabályokról szóló 1993. évi LXXVIII. törvény 23. § (1) bekezdésének a) pontja alapján az 1.) pontban meghatározott bérleti jogviszonyt **2022. április 30. napjával közös megegyezéssel megszüntetik.**
- 3.) A Bérlő jelen megállapodás aláírásával vállalja, hogy a helyiségben senki nem marad vissza, és azt rendeltetésszerű használatra alkalmas állapotban Derecske Város Önkormányzata részére visszaadja.
- 4.) A Bérlő jelen megállapodás aláírásával vállalja, hogy a 2022. április hó 30. napjáig felmerülő időarányos bérleti díjat és időarányos közüzemi díjakat Derecske Város Önkormányzata részére megfizeti.
- 5.) A Szerződő Felek rögzítik, hogy a 3.) és 4.) pontokban meghatározott Bérlői kötelezettségek teljesítését követően egymással szemben fennálló anyagi követelésük nincs.
- 6.) Jelen megállapodásban nem szabályozott kérdésekben a Polgári Törvénykönyvről szóló 2013. évi V. törvény, a lakások és helyiségek bérletére, valamint az elidegenítésükre vonatkozó egyes szabályokról szóló 1993. évi LXXVIII. törvény, és az önkormányzat tulajdonában álló lakások és nem lakás céljára szolgáló helyiségek bérbeadásának, valamint elidegenítésének feltételeiről szóló, módosított 34/2018. (XII. 21.) önkormányzati rendeletének rendelkezései az irányadók.

Jelen megállapodás négy – egymással mindenben megegyező, két oldalból és hat pontból álló – példányban készült, amelyből – miután a Szerződő Felek elolvasták, megértették és mint akaratukkal mindenben megegyezőt jóváhagyólag aláírták – három példány a Bérbeadónál, egy példány a Bérlőnél marad.

Derecske, 2022. április

.....
Derecske Város Önkormányzata
Bordán Szabolcs polgármester
Bérbeadó

.....
Varga-Gáll Virág Egyéni Vállalkozó
Bérlő

Bérlési szerződés 16. sz. *csizmadia* *paulecz* imap://csizmadia%2Eszilvia%40derecske%2Ehu@mail.derec...

DE 11/5818/2022

Tárgy: Bérlési szerződés

Feladó: Virág Varga-Gáll <gall.virag0307@gmail.com>

Dátum: 2022. 04. 24. 19:47

Címzett: csizmadia.szilvia@derecske.hu

Kedves Szilvia,

Az előző kérelmemet szeretném visszavonni.

A dátumot szeretném átmódosítani Május 31-re.

Köszönöm

Varga-Gáll Virág

4800/2022

| | | | |
|--------------------------|--|------------------------------|--|
| Erkezett: 2022 APR 25. | | Szám: <i>DE 11/5818/2022</i> | |
| Munkacsoport sorszám: | Küldő: <i>W. Gáll</i> <i>Virág</i> | | |

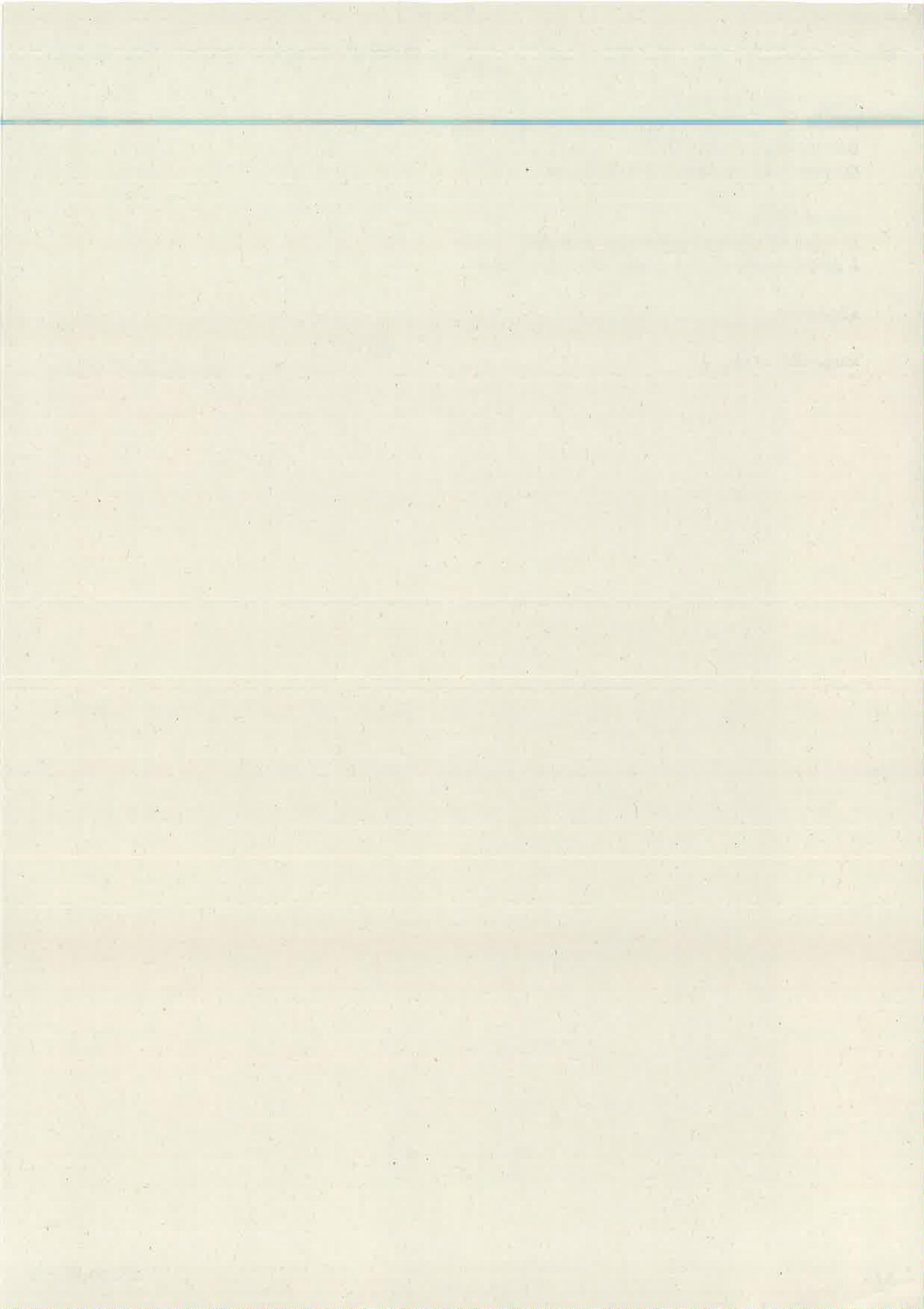

DERECSCKE VÁROS ÖNKORMÁNYZATA

15 sz. napirendi pont

POLGÁRMESTERÉTŐL

Előkészítette: Kiss Andrea polgármesteri referens

Döntéshozatal: egyszerű többség

ELŐTERJESZTÉS

Derecske Város Önkormányzata Képviselő-testületének

2022. április 28-i nyílt ülésére

Pénzügyi és Településfejlesztési Bizottságának

2022. április 27-i nyílt ülésére

Kulturális, Oktatási, Ifjúsági és Sport Bizottságának

2022. április 25-i nyílt ülésére

Tárgy: Derecske város médiával kapcsolatos felmérése

Tisztelt Képviselő-testület!

Derecske Város Önkormányzata Képviselő-testülete 2022. január 27-i ülésén elfogadta a 2022. I. féléves üléstervét, mely szerint az áprilisi ülésen kerüljön megtárgyalásra Derecske város médiával kapcsolatos felmérése című napirendi pont.

A napirendi pont felvételét Derecske Város Önkormányzata Képviselő-testületének Kulturális, Oktatási, Ifjúsági és Sport Bizottsága (a továbbiakban: Bizottság) javasolta. A Bizottság januári ülésén elhangzott egy komplex média és kommunikációs kérdőív, állapotfelmérés elkészítése arra vonatkozóan, hogy a lakosság mennyire elégedett a település kommunikációs csatornáival, mennyire szolgálják ki a lakossági igényeket, a tájékoztatás mennyire hírértékű a lakosság számára.

Az önkormányzat és intézményei 2022. évi költségvetésének elfogadásakor komplex lakossági média és kommunikációs felmérés elkészítéséhez forrás nem került megállapításra, ezért ehhez a költségvetésben forrást szükséges biztosítani.

Tájékoztatom a Tisztelt Képviselő-testületet arról, hogy a forrás hozzárendelése mellett egy közvéleménykutató céget, intézményt szükséges felkérni a felmérés elkészítésére. A 2022. január 24-i bizottsági ülésen elhangzott, hogy a felmérés a Derecske Városi Művelődési Központ és Könyvtár által is elkészülhetne.

Kérem a Tisztelt Képviselő-testületet, hogy döntését meghozni szíveskedjen.

Határozati javaslat

Derecske Város Önkormányzata Képviselő-testülete úgy határozott, hogy a település komplex média és kommunikációs állapotfelmérését az alábbiak szerint kívánja elkészíttetni:

.....
.....
.....
.....

Felelős:
Határidő:

Derecske, 2022. április 20.

Tisztelettel:



Bordán Szabolcs s.k.
polgármester

Előkészítette: Cseh Ákos Településfejlesztési és Beruházási Osztályvezető
Határozathozatal: egyszerű többség

ELŐTERJESZTÉS
Derecske Város Önkormányzata Képviselő-testületének
Pénzügyi és Településfejlesztési Bizottságának
2022. április 27-i nyílt ülésére

Tárgy: Hagyományos fejfás temetkezés lehetőségeinek kimunkálása, parcella kijelölése

Tisztelt Bizottság!

Derecske Város Önkormányzata Képviselő-testületének 2022. I. félévi üléstervének összeállításakor a Pénzügyi és Településfejlesztési Bizottság javaslatára napirendi pontként került kitűzésre a „hagyományos fejfás temetkezés lehetőségeinek kimunkálása, parcella kijelölése” tárgyú napirendi pont megtárgyalása.

Ezúton tájékoztatom a Tisztelt Bizottságot, hogy a napirendi pont előkészítéséhez kapcsolódóan 2022. február 22. napján megkereséssel éltünk a Hajdú-Bihar Megyei Temetkezési Vállalat (székhelye: 4025 Debrecen, Arany János utca 40.) felé. Felkértük Igazgató Asszonyt, hogy nyújtson tájékoztatást arra vonatkozóan, hogy Derecske Városában jelenleg van-e lehetőség erre a temetkezési módra, amennyiben igen, a Köztemető melyik parcellájában? Ha jelenleg nincs rá lehetőség, akkor milyen módon lehet azt biztosítani? Kértük továbbá szakmai véleményét is a temetkezési móddal kapcsolatban.

Kari Irén Igazgató Asszony a 2022. március 7-én kelt levelében tájékoztatást nyújtott arról, hogy 2014-ben a temető bővítése során az építészeti, műszaki tervezés előtt az akkori Képviselő-testület egyik tagja részéről felvetődött a fent megnevezett temetkezési forma iránti igény. Tájékoztattott, hogy a Hajdú-Bihar Megyei Temetkezési Vállalat, mint a Köztemető üzemeltetője a lakosság részéről ilyen igényt nem tapasztalt, így a Képviselő-testület nem támogatta a felvetést. Ennek következtében a parcella kiosztási tervben sem kapott helyet.

A tárggyal kapcsolatban szalmi véleménye, hogy Berettyóújfaluban már próbálkoztak a kopjafás temetkezési mód népszerűsítésével, ami nem volt sikeres. Tapasztalata az, hogy a megye Bihari részén egy-két kivételtől eltekintve nincs igény a fejfás temetkezésre. *(A Hajdú-Bihar Megyei Temetkezési Vállalat levele az előterjesztés 1. számú mellékletét képezi.)*

Tisztelt Bizottság!

2018. február 28-i nyílt ülésén Derecske Város Önkormányzata Képviselő-testületének Pénzügyi és Településfejlesztési Bizottsága tárgyalta a „természet közeli” parcella kialakítását a Derecskei Köztemetőben. A 40/2018. (II.28.) PTB számú határozatában a Bizottság úgy döntött, hogy nem támogatja, hogy a parcellázási tervben szereplő 21-es parcella természet közeli temetkezésre szolgáljon, javasolta a Képviselő-testületnek, hogy a hátsó parcella kerüljön kijelölésre erre a temetkezési formára.

Ezt követően döntés nem született a tárgyi napirendi pont kapcsán.

Fentiek alapján kérem a Tisztelt Bizottságot, hogy az előterjesztést megtárgyalni, és javaslatait megtenni szíveskedjen!

Határozati javaslat I.

Derecske Város Önkormányzat Képviselő-testületének Pénzügyi és Településfejlesztési Bizottsága a köztemetőben, a hantnélküli temetkezés népszerűsítése érdekében, az alábbi javaslatot teszi a Képviselő-testület részére:

- 1.)
- 2.)

A Bizottság megbízza az elnököt, hogy a Képviselő-testület soron következő ülésére terjessze elő a Bizottság javaslatát.

Határidő: 2022. május 26.

Felelős: Makleit Zsolt bizottsági elnök

Derecske, 2022. április 12.

Tisztelettel:



Tárgy

Derecske Város Önkormányzata
Bordán Szabolcs Polgármester Úr
részére

Debrecen, 2022. 03. 07.

Ikt.sz.: 81/2022

**Tárgy: Tájékoztatás kopjafás
temetkezés tárgyában**

Derecske

Köztársaság út 87.
4130

2869/2022
2022. MARE 08. DEFP 3357
előzetes 2022
Bel
Alas

Tisztelt Polgármester Úr!

Levelét megkaptam, melyben kérte, hogy adjak tájékoztatást arról, hogy derecskei köztemetőben milyen lehetőség van a hagyományos fejfás parcella kialakítására.

2014-ben, a temető bővítése során az építészeti, műszaki tervezés előtt az akkori képviselő-testület egyik tagja részéről felvetődött a fent megnevezett temetkezési forma iránti igénye.

Vállalatunk, mint a köztemető üzemeltetője a lakosság részéről ilyen igényt nem tapasztalt, így a képviselő-testület nem támogatta a felvetést.

Ennek következtében a parcella kiosztási tervben sem kapott helyet.

Levelében azt is kérte, hogy fejtsem ki szakmai véleményemet a tárggyal kapcsolatban. Legalább 20 éve Berettyóújfaluban már próbálkoztunk a kopjafás temetkezési mód népszerűsítésével, ami nem volt sikeres. A Csendes temető ravatalozójának vonalában kijelöltünk két sor sírhelyet, kopjafa mintát is kihelyeztünk szemléltetésként, amire az érdeklődés teljesen elmaradt.

Tapasztalatom az, hogy a megye Bihari részén egy-két kivételtől eltekintve nincs igény a fejfás temetkezésre.

Tisztelettel:

Kari Irén
igazgató

Melléklet: A derecskei köztemető térképe, műszaki leírása.

**DERECSCKE VÁROS ÖNKORMÁNYZATA
KÉPVISELŐ-TESTÜLETE
PÉNZÜGYI ÉS TELEPÜLÉSFEJLESZTÉSI
BIZOTTSÁGA ELNÖKÉTŐL**

17..... sz. napirendi pont

Előkészítette: Váncsodi János településüzemeltetési ügyintéző
Határozathozatal: egyszerű többség

ELŐTERJESZTÉS

**Derecske Város Önkormányzata Képviselő-testületének
Pénzügyi és Településfejlesztési Bizottsága
2022. április 27 -i nyílt ülésére**

Tárgy: Köztemetőben található fa kivágása

S. J- né derecskei lakos kérelemmel fordult Derecske Város Önkormányzatához, melyben kérte a Derecskei Református temetőben található sírhely közelében lévő fának az Önkormányzat általi kivágását. Kérelmező kérelmét azzal indokolta, hogy az adott fa gyökere a sír felé nő és az veszélyezteti a sírt. (A kérelem szövege az előterjesztés 1. számú mellékletét képezi.)

A helyszínt megtekintve megállapítható, hogy a fa az érintett sírtől Délre fekvő szomszédos sír Kossuth utca felőli oldalához közel található, a kérelemben szereplő sírtől kb 3-4 m- re. Nem tapasztalható, hogy a környékbeli sírokat megemelte volna. (A helyszíni szemléről készült fotók az előterjesztés 2. számú mellékletét képezi.)

Az Önkormányzat Szervezeti és Működési Szabályzatáról szóló 11/2013. (III. 29.) önkormányzati rendelet 2. melléklet II. szakasz 2. bekezdése g) pont alapján a Pénzügyi és Településfejlesztési Bizottság dönt a köztemetőben lévő fák kivágásáról.

Kérem a Tisztelt Bizottságot, hogy a fentieket megtárgyalni, és döntésüket meghozni szíveskedjenek.

Határozati javaslat

Derecske Város Önkormányzata Képviselő-testületének Pénzügyi és Településfejlesztési Bizottsága úgy határozott, hogy a Derecskei Református temetőben található fa kivágását nem támogatja.

A Bizottság felkéri a Bizottság Elnökét, hogy a döntésről a kérelmezőt tájékoztassa.

Felelős: Makleit Zsolt bizottsági elnök

Határidő: azonnal

Derecske, 2022. április 19.

Tisztelettel:



Kérelem

Alulírott S. F. né Derecske
 Arany János utca 53/a alatti lakos
 azáltal a kérelemmel fordulok a helyi
 önkormányzathoz, hogy a derecskei
 Református temetőben lévő sírnak
 közelében legyenek szivesek ki-
 vágni.

Kérelmemet azáltal indoklom a sírnak
 közelében lévő fa gyökérzetével, a
 sírhoz és attól tartok, hogy tönkretesz
 a sírt. A fa már sokszor a víz tölde-
 kató. A sír rendeltartását beszélget-
 tük én magamkalával, de sajnos én nem
 tudom és nyugalomból folyamatosan
 tartantartani. Ezért kérem önöket, hogy
 a fa kivágását engedélyezze és kivitelez-
 ze.

Kelt Derecske, 03.28.

Tisztelettel:

S. F. né

36/1012

| | | | |
|-----------------------------|--|---------------------------|--|
| SKEI 4130 D. | | HIVATAL Marsaly út 87. | |
| Kérelmet 2022. MÁRC. 29. | | Szám: DET/3633-1/022 | |
| Munkásmódszer sorozata: | | Eloszám: | |
| Előadó: D. F. né | | | |

2. melléklet





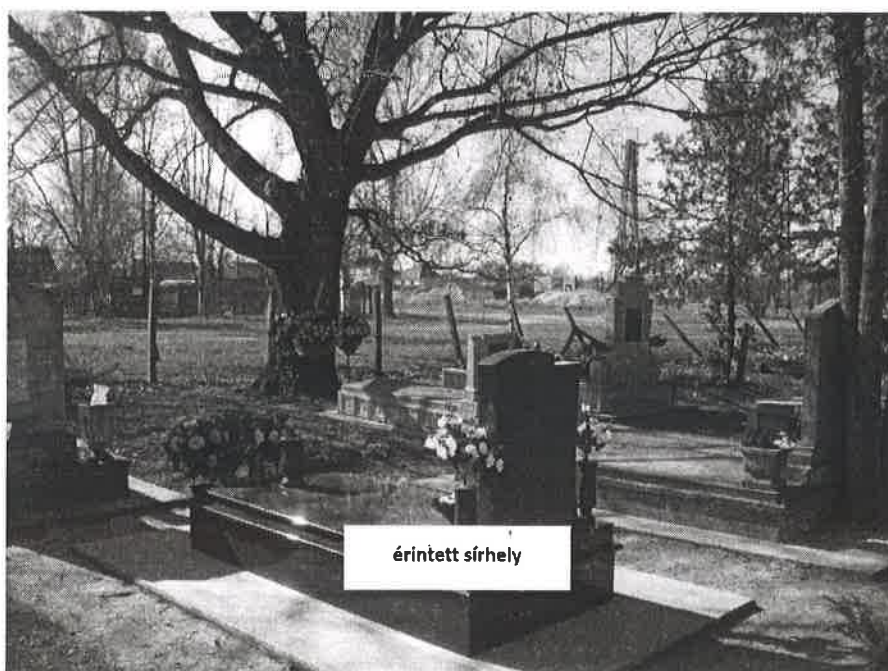



DERECSCKE VÁROS ÖNKORMÁNYZATA
P O L G Á R M E S T E R É T Ő L

18
..... napirendi pont

Előkészítette: Csizmadia Szilvia vagyongazdálkodási referens

Határozathozatal: egyszerű többség

ELŐTERJESZTÉS

Derecske Város Önkormányzat Képviselő-testületének

2022. április 28-i nyílt ülésére

Pénzügyi és Településfejlesztési Bizottságának

2022. április 27-i nyílt ülésére

Tárgy: Külterületi helyi közutak fejlesztése c. VP6-7.2.1.1-21 kódszámú pályázati felhíváshoz kapcsolódó építési beruházás műszaki ellenőri feladatainak ellátására érkezett ajánlatok elbírálása

Tisztelt Képviselő-testület!

Ahogy az a Képviselő-testület tagjai előtt ismert, Derecske Város Önkormányzatának a Vidékfejlesztési Program Irányító Hatósága által a **Külterületi helyi közutak fejlesztése c. VP6-7.2.1.1-21** kódszámú felhívás alapján a **3313589158** azonosító számú pályázata támogatásban részesült. A projekt keretében a Derecske, külterületi 0373/14, 0371, 0372, 057/3, 067/41 helyrajzi számú külterületi utak mechanikai stabilizációja valósul meg.

A fenti projekt megvalósításához kapcsolódó építési beruházás **műszaki ellenőri feladatainak** ellátására az alábbi három ajánlattevőt kértük fel ajánlattételre:

- Dankó Károly egyéni vállalkozó (4034 Debrecen, Mező u. 16.)
- Cívis Mérnökiroda Kft. (4030 Debrecen, Dobverő u. 12.)
- CSI-RI 97. Bt. (4225 Debrecen, Csárdás u. 32.)

Az ajánlatkérés alapján az árajánlatok benyújtásának határideje: 2022. április 22-én 12:00 órakor lejárt.

Az árajánlatot az ajánlattételre felhívott három vállalkozás közül mind a három társaság benyújtotta az alábbiak szerint:

A beérkezett árajánlatok az alábbiak:

| Ajánlattevő | Ajánlati ár (Ft) | Az ajánlatadó rendelkezik az ajánlattétel tárgyát képező tevékenység kapcsán megfelelő tevékenységi körrel. | Az ajánlattevő nyilatkozott a köztartozás mentességről | Az ajánlattevő nyilatkozott, hogy átlátható szervezetnek minősül | Az ajánlattevő nyilatkozott, hogy összeférhetetlenség nem áll fenn |
|---|--|---|--|--|--|
| Dankó Károly egyéni vállalkozó (4034 Debrecen, Mező u. 16.) | nettó 1.952.000 Ft + 527.040 Ft ÁFA, bruttó 2.479.040 Ft | igen/nem | igen/nem | igen/nem | igen/nem |

| | | | | | |
|---|---|------------------|------------------|------------------|------------------|
| CSI-RI 97. Bt. (4225 Debrecen, Csárdás u. 32.) | nettó 2.670.000 Ft + 0 Ft ÁFA, bruttó 2.670.000 Ft | <u>igen</u> /nem | <u>igen</u> /nem | <u>igen</u> /nem | <u>igen</u> /nem |
| Cívis Mérnökiroda Kft. (4030 Debrecen, Dobverő u. 12.) | 2.200.00 Ft + 594.000 Ft ÁFA, bruttó 2.794.000 Ft | <u>igen</u> /nem | <u>igen</u> /nem | <u>igen</u> /nem | <u>igen</u> /nem |

Az árajánlatok elbírálásának szempontja a legalacsonyabb összegű összes bruttó ellenszolgáltatást tartalmazó érvényes ajánlat volt.

Fentiek alapján megállapítható, hogy a legalacsonyabb összegű ellenszolgáltatást tartalmazó érvényes ajánlatot Dankó Károly egyéni vállalkozó (4034 Debrecen, Mező u. 16.) tette, így a pályázati eljárás nyertese Dankó Károly egyéni vállalkozó (4034 Debrecen, Mező u. 16.):

- nettó 1.952.000 Ft + 527.040 Ft ÁFA, bruttó 2.479.040 Ft értékben.

Azonban a fenti projekt költségvetését áttekintve megállapításra került, hogy a műszaki ellenőri feladatok ellátására a projektben nettó 1.143.389 Ft + 308.415 Ft ÁFA, bruttó 1.451.804 Ft került betervezésre. Így a Megbízási Szerződés megkötéséhez szükséges a Képviselő-testületnek döntenie a többlet fedezet biztosításáról, mely az alábbiak szerint alakul:

| | Nettó (Ft) | ÁFA (Ft) | Bruttó (Ft) |
|--|------------------|------------------|--------------------|
| Legkedvezőbb ajánlatot tett egyedüli ajánlattevő által megajánlott ajánlati ár | 1.952.000.- | 527.040.- | 2.479.040.- |
| Pályázati forrás | 1.143.389.- | 308.715.- | 1.452.104.- |
| Önkormányzati többletönerő | 808.611.- | 218.325.- | 1.026.936.- |

Kérem a Tisztelt Képviselő-testületet az előterjesztés megtárgyalására és a döntés meghozatalára!

Határozati javaslat

Derecske Város Önkormányzata Képviselő-testülete úgy döntött, hogy a Vidékfejlesztési Program Irányító Hatósága által a **Külterületi helyi közutak fejlesztése** c. VP6-7.2.1.1-21 kódszámú pályázat megvalósításához szükséges **műszaki ellenőri feladatok ellátására** beérkezett ajánlatok alapján:

1. Dankó Károly egyéni vállalkozó (4034 Debrecen, Mező u. 16.) ajánlata érvényes.
2. CSI-RI 97. Bt. (4225 Debrecen, Csárdás u. 32.) ajánlata érvényes.
3. Cívis Mérnökiroda Kft. (4030 Debrecen, Dobverő u. 12.) ajánlata érvényes.

4. A legalacsonyabb összegű ellenszolgáltatást tartalmazó érvényes ajánlatot Dankó Károly egyéni vállalkozó (4034 Debrecen, Mező u. 16.) tette.

5. A pályázati eljárás eredményes volt.

6. A pályázati eljárás nyertese Dankó Károly egyéni vállalkozó (4034 Debrecen, Mező u. 16.) nettó 1.952.000 Ft + 527.040 Ft ÁFA, bruttó 2.479.040 Ft forint díj elfogadása mellett.

A Képviselő-testület a Megbízási Szerződés megkötéséhez szükséges bruttó 1.026.936 Ft többlet fedezetet Derecske Város Önkormányzata és intézményei 2022. évi költségvetésének általános tartaléka terhére biztosítja.

A Képviselő-testület felkéri a Polgármestert, hogy a fenti döntésről az Ajánlattevőket értesítse ki, és a nyertes Ajánlattevővel a Megbízási Szerződést kösse meg.

Felelős: Bordán Szabolcs polgármester
Határidő: azonnal

D e r e c s k e, 2022. április 25.

T i s z t e l e t t e l:

**Bordán Szabolcs s.k.
polgármester**